



novelty

**RÉFÉRENCES
2025 - 2026**

www.novelty.fr



VOTRE PARTENAIRE TECHNIQUE Expert & Spécialiste à votre Service

NOVELTY | 50 ans d'expérience

Réseau | Vidéo | Éclairage | Énergie | Structure | Pipes & Drapes

NOVELTY en chiffres :

- 50 ans d'expérience
- 165M€ de chiffre d'affaires (2023-2024)
- 10 000 prestations par an
- 450 collaborateurs permanents
- Plus de 500 collaborateurs intermittents par mois
- 40 000 m² de stocks, d'ateliers et de bureaux

NOVELTY est une marque du Groupe Novelty, leader européen de la technique événementielle.

Désireux d'exporter son savoir-faire et sa "french touch" à l'international, le Groupe accompagne ses clients aux 4 coins du monde.

Proches des réalités terrains, nous sommes perpétuellement à la recherche de l'excellence opérationnelle. À tous les stades d'interventions, nos équipes sont guidées par le sens du service et de la réussite technique.

Grâce aux synergies activées entre nos marques et nos équipes, nous mettons à disposition de nos clients :

- Le plus grand parc de matériels d'Europe,
- Un bureau d'études transverse,
- Un préventionniste QSE à plein temps,
- Une flotte de plus de 200 véhicules éco-responsables,
- Une expérience de près de 50 ans sur le terrain,
- Des implantations en France et à l'étranger,
- Des références internationales de qualité.

Un parc matériels à la pointe, des équipements de professionnels expérimentés; c'est en cela que nous faisons la différence !

Le Groupe Novelty est présent en France et à travers le monde :

- BORDEAUX
- CAEN
- CANNES
- LYON
- MARSEILLE
- NANTES
- NICE
- PARIS
- STRASBOURG
- TOULOUSE
- BARCELONA
- BRUSSELS
- DAMMAM
- DOHA
- DUBAI
- LISBON
- LONDON
- MADRID
- MARRAKECH
- MILAN
- MONACO
- RIYAD



Nos marques :

ALABAMA • BBS BACKLINE • BEST AUDIO & LIGHTING • C17 • DE PREFERENCE • DUSHOW
DUSHOW TV • MAGNUM • MAGNUM POWER • NOMAD • NOVELTY • ON STAGE
PIX BOX BY ALABAMA • POTAR • SEVEN • TEAMAGINE

RÉSEAU

VIDÉO

ÉCLAIRAGE

SONORISATION

ÉNERGIE

STRUCTURE

PIPES & DRAPES

GUIDE TECHNIQUE

DIVERS



SERVICES

LIVRAISONS

Nos tarifs sont établis nets, départ du stock. Néanmoins, nous pouvons réaliser la livraison et la reprise du matériel.

Nos prix de livraison sont calculés en fonction du volume et de la distance à parcourir.

EXPÉDITIONS

Notre dépôt de Longjumeau étant implanté près d'importantes stations logistiques de l'Île-de-France, nous pouvons assurer une expédition rapide avec un suivi de votre matériel sur la France et l'Europe. Notre proximité avec la zone de Fret à Orly nous permet de vous livrer le matériel partout dans le monde.

CONSEILS

Vous pouvez nous contacter en permanence. Nous vous conseillerons au mieux dans le choix de votre matériel, en fonction de votre opération. Nous sommes également en mesure d'assurer toute étude technique.

ASTREINTE

Lors des périodes à forte activité, Novelty assure une astreinte téléphonique en cas de panne soudaine, d'un problème à résoudre ou d'une installation fixe nécessitant un dépannage urgent. N'hésitez pas à demander ce numéro de téléphone d'astreinte à votre contact privilégié.

PRESTATIONS TECHNIQUES

Si vous souhaitez être accompagné dans la mise en place et l'exploitation technique du matériel, dans la création d'infographie ou le montage de dossiers techniques de sécurité de votre opération ou événement, Novelty vous conseillera les meilleurs prestataires techniques.

NOVELTY est fier de vous présenter son nouveau catalogue.
Nous vous laissons découvrir au fil des pages nos nouveaux produits.

NOVELTY | Toute la technique sur-mesure pour vos événements !

NOVELTY is proud to present its new list of products.
We let you discover in these pages our new products.

NOVELTY | All customized technique for your events !

BOUTIQUE ET CONSOMMABLES

Lors de votre passage pour un enlèvement ou un retour, vous trouverez dans la Boutique un choix large et varié de consommables nécessaires à votre prestation : gélatines, lampes, gaffer, barnier, supports vidéo.

VENTE ET INTEGRATION

La cellule Vente & Intégration de Novelty a pour vocation de transformer les exigences des clients en solutions techniques.

Forte de ses 20 ans d'expérience, la cellule a plusieurs missions :

- Accompagner les clients dans l'étude et la faisabilité de projets techniques
- Conseiller sur le choix des matériels les mieux adaptés
- Fabriquer ou intégrer les systèmes adéquats, mêmes les plus spécifiques qui nécessitent du "sur-mesure"
- Vendre les équipements et en assurer l'installation, l'intégration et la maintenance grâce à des contacts privilégiés avec les fabricants

La solution pour vos équipements... Les matériels pour vos solutions.

SECOND HANDS

Novelty propose un large choix de produits d'occasion destinés à l'industrie du spectacle pour les professionnels (sonorisation, éclairage, structure, vidéo...).

Tous les produits sont systématiquement contrôlés dans nos locaux avant expédition par notre équipe de techniciens qualifiés.

Nos équipes, en formation permanente chez les plus grands fabricants, vous garantiront un service de qualité.

Une plateforme unique dédiée : **www.nomad-online.com**



RÉSEAU

Le réseau chez Novelty	08
Réseaux en informatique	10
Câblage réseau	12

LE RÉSEAU CHEZ NOVELTY

Les technologies dites réseau ont grandement évolué au fil des années et de nombreux équipements utilisés sur nos prestations comportent des interfaces compatibles réseau. Le développement des équipements, des habitudes en la matière sont au coeur des axes de développement au sein de l'éco système Novelty : Lumière, Son, Vidéo, Énergie.

Le terme réseau est par définition rendu assez générique dans l'usage. Il convient donc de structurer la signification de ce type d'interface ainsi que les usages associés pour les différents métiers au sein de Novelty (Lumière, Son, Vidéo, Énergie etc.).

Par définition première, un réseau informatique est un ensemble d'équipements reliés entre eux pour échanger des informations.

Posons les bases de deux aspects fondamentaux dans notre approche d'un réseau par ces deux définitions :

Le Contrôle/Supervision [C/S]

L'équipement peut être contrôlé et supervisé à distance, ses fonctionnalités propres sont utilisées en déport, le contrôle et la supervision de l'équipement s'effectue via une interface informatique ordinateur (fenêtres, menus, interfaces physiques, tactiles etc...).

Le transport des **données de commandes** s'effectue via des ensembles protocolaires variés que ce soit pour le contrôle et l'administration des amplificateurs, des consoles de mixage, des systèmes de transmission sans fils, des systèmes de lumière, des systèmes vidéo, etc.

Le Transport [T]

L'équipement peut recevoir et/ou envoyer des données de signal (audio numérique, vidéo numérique, etc.) à travers le réseau créé. Cet appareil va donc convertir le ou les signaux puis les rendre compatibles pour les envoyer dans le réseau.

Le transport des **données de signaux** s'effectue via des sous-ensembles protocolaires variés que ce soit pour le contrôle et l'administration des amplificateurs, des consoles de mixage, des systèmes de transmission sans fils, des systèmes de lumière, des systèmes vidéo...

Ensembles protocolaires normatifs

Au final tous ces ensembles protocolaires s'appuient sur un système standardisé permettant le transport de paquets de données en réseau normalisé : **Ethernet** (ISO/IEC/IEEE 8802-3:2014).

LE RÉSEAU CHEZ NOVELTY

Les produits sont donc inter-connectés au sein de l'éco-système Novelty réseau à travers différentes interfaces physiques.

Les protocoles de communication définissent de façon formelle et interopérable la manière dont les informations sont échangées entre les équipements du réseau.

Un équipement peut comporter les deux types d'interfaces et peut être contrôlé / supervisé aussi bien que disposer d'une interface de transport.

Interfaces câblage cuivres

- Câbles Cat5e, Cat6, connecteurs RJ45
- Concentrateur/commutateurs (switchs)

Interfaces câblage fibre optique

- Fibre optiques SC, LC, ST, Neutrik Opticalcon, Fibercast, Fiberco etc...., jarretières de conversion et adaptation, etc. . .
- Concentrateur/commutateurs (switchs)

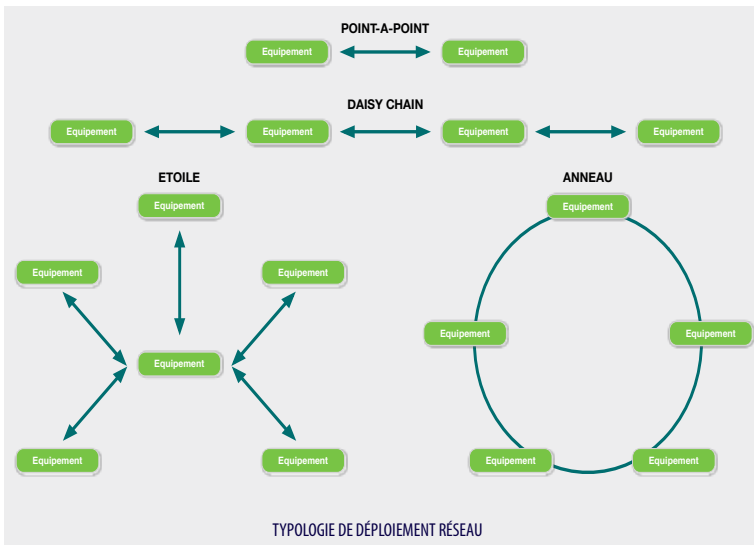

RÉSEAUX EN INFORMATIQUE

SWITCHS NON MANAGEABLES

SWISSON XES8G	8 Ports 10/100/1000 optimisé son/lumière
D-LINK DGS1016D	16 Ports 10/100/1000 half ou full duplex
D-LINK DGS1024D	24 Ports 10/100/1000 half ou full duplex
NETGEAR GS516UP	16 Ports Gigabit : 8 Ports PoE++ et 8 Ports PoE+
NETGEAR GS108	8 Ports 10/100/1000 half ou full duplex
TENDA TEG1016G	16 Ports 10/100/1000

SWITCHS MANAGEABLES

CISCO SG300-10P	8 Ports Gigabit POE + 2 ports fibre
CISCO SG300-20	18 Ports Gigabit + 2 ports fibre
AGORA Ghost MK2	Switch scénique 14 ports Gbits 4 ports trunk fibre SM 1/10 Gbits
LUMINEX Gigacore 20T	Switch scénique 20 ports Gbits 4 ports trunk fibre SM 10 Gbits
TP-LINK T1500G	8 ports Gigabit POE+ + 2 ports GBIC
OXO CORE8PRO	Switch 8 ports PoE+ 10/100 + 2ports trunk RJ45 1Gbits

ROUTEURS WIFI

TP LINK WR1043ND	4 Ports Gigabit-Wifi N300
NETGEAR RG6220	4 Ports Gigabit-Wifi AC1200
MIKROTIK HAP AX2	5 Ports Gigabit-Wifi 6



AGORA GHOST MK2



LUMINEX GIGACORE 20T



SWISSON XES8G



CISCO SG300-10P



CISCO SG300-20



NETGEAR GS108

CÂBLAGE RÉSEAU

FIBRE OPTIQUE

Monomode OS2 / 9-125 μ

NEUTRIK	OpticalCON MTP24, 200 m sur touret
NOVELTY B024SMBOX	Pelicase BreakOut MTP24 vers 12 OpticalCON DUO
NOVELTY B024SMRACK	Rack BreakOut MTP24 vers 12 x OpticalCON DUO
NOVELTY B024SMTRUSS	Boîtier de pont BreakOut MTP24 vers 12 x OpticalCON DUO
NOVELTY B0SMQUADT02DUO	BreakOut SM OpticalCON Quad > 2 OpticalCON DUO
NEUTRIK	OpticalCON DUO, 50 m en valise
NEUTRIK	OpticalCON DUO, 150 m sur touret
NEUTRIK	OpticalCON DUO, 200 m sur touret
NEUTRIK	OpticalCON QUAD X-TREM, 200 m sur touret
NEUTRIK	OpticalCON Lite DUO 1 m
NEUTRIK	OpticalCON Lite DUO 3 m
NEUTRIK	OpticalCON Lite DUO 5 m
NEUTRIK	OpticalCON Lite DUO 10 m
NEUTRIK	OpticalCON Lite DUO 25 m

NOVELTY	Jarretière DUO LC / LC, 1 m
NOVELTY	Jarretière DUO LC / SC, 1 m
NOVELTY	Jarretière DUO SC / SC, 1 m

NEUTRIK	Coupleur OpticalCON duo
NEUTRIK	Coupleur OpticalCON MTP24

Multimode OM3 / 50-125 μ m

NEUTRIK	OpticalCON DUO, 2m multimode DUO
NEUTRIK	OpticalCON DUO, 150 m sur touret
NEUTRIK	OpticalCON DUO, 200 m sur touret
NEUTRIK	OpticalCON QUAD X-TREM, 200 m sur touret
NOVELTY	Jarretière DUO LC / LC, 1 m
NOVELTY	Jarretière DUO LC / SC, 1 m
NOVELTY	Jarretière DUO SC / SC, 1 m

CÂBLAGE RÉSEAU

CÂBLES RÉSEAU RJ 45

Câble catégorie 6 FTP	5 m
Câble catégorie 6 FTP	10 m
Câble catégorie 6 FTP	20 m
Cable catégorie 6 FTP	50m
Câble catégorie 6 GigaAudio Ethercon	50 m sur touret
Câble catégorie 6 GigaAudio Ethercon	100 m sur touret
Câble catégorie 6 Audiolan24 Ethercon	50 m sur touret
Câble catégorie 6 Audiolan24 Ethercon	100 m sur touret

Multi 5 câbles catégorie 6 Ethercon	25 m
Multi 5 câbles catégorie 6 Ethercon	50 m
NEUTRIK Coupleur RJ45 catégorie 6a	

Câble catégorie 6a Audiolan6a Ethercon	5 m
Câble catégorie 6a Audiolan6a Ethercon	10 m
Câble catégorie 6a Audiolan6a Ethercon	20 m
Câble catégorie 6A Audiolan6A Ethercon	30m
Câble catégorie 6a Audiolan6a Ethercon	50 m sur touret
Câble catégorie 6a Audiolan6a Ethercon	100 m sur touret

Câble catégorie 7 FFTP	20 m, AWG-26
Câble catégorie 7 FFTP	40 m, AWG-26
Câble catégorie 7 FFTP	60 m sur touret, AWG-26
Câble catégorie 7 FFTP	80 m sur touret, AWG-23
Câble catégorie 7 liaison Kramer	150 m sur touret, AWG-23

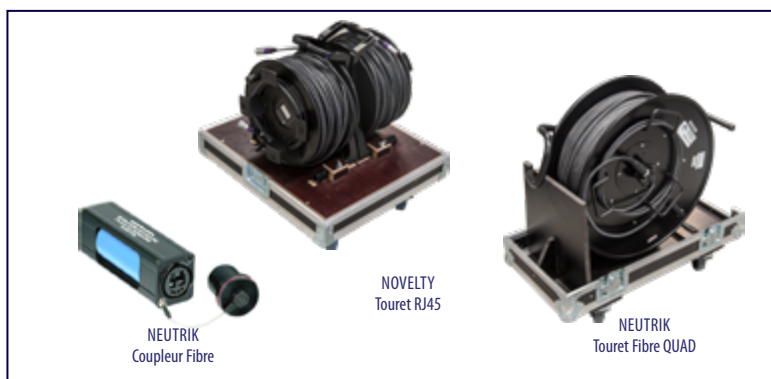



VIDÉO

Nouveautés Vidéo	16
Vidéoprojecteurs 16/9	22
Accessoires vidéoprojecteurs	29
Cabines de projection	32
Accessoires cabines de projection	35
Écrans LED	36
Écrans Tactiles	38
Écrans LCD	38
Moniteurs Télévision	38
Moniteurs Vidéo	38
Accessoires écrans	40
Murs d'images indoor	42
Murs d'images outdoor	47
Processeurs Murs LED	50
Gestion d'image dynamique et panoramique	52
Captation - Régies caméras	58
Caméras et Caméscopes	60
Caméras tourelle	61
Caméras et accessoires	62
Sources & Enregistrement vidéo	64
Mélangeurs Vidéo & Informatique	66
Mélangeurs Vidéo Numériques	68
Convertisseurs	69
Périphériques	70
Écrans de projection	72
Accessoires divers	73
Câblage	74
Informatique	76

NOUVEAUTÉS VIDÉO

NOVELTY EN 4K



ANALOG WAY AQUILON C+ | voir p.52



ANALOG WAY ZENITH 200 ALTA 4K | voir p.52



ANALOGWAY Pulse 4K | voir p.66



LANSEE Muxlan 8+8 12GSDI | voir p.71

NOVELTY EN 4K



BLACKMAGIC DESIGN VIDEO ASSIST 7" 4K HDR | voir p.39



AJA Ki Pro Ultra 12G | voir p.64



BLACKMAGIC DESIGN URSA Broadcast G2
| voir p.60



LILIPUT Q23-8K | voir p.38



KILOVIEW N60 | voir p.69



KILOVIEW N50 | voir p.69

NOUVEAUTÉS VIDÉO

NOVELTY EN 4K



ABSEN POLARIS PRO V2 PL3.9 | voir p.47



EIZO EV2740X-BK | voir p.38



NOVASTAR MX40 PRO | voir p.50



NOVASTAR MX30 | voir p.50



PANASONIC TH-43/55/65/75/86EQ2W
+ CARTE 12G | voir p.37



FUSION TOOLS HDMI 2.0 Fiber Link
| voir p.71



DECIMATOR DD-12G CROSS | Voir p.69



ROLAND V-160HD | voir p.68



LUMANTEK EZ-PRO VS10
| voir p.68



LANSEE TIDY 3GSDI-LAN
| voir p.71



LILLIPUT PVM2205 | voir p.38



EPSON EB-PJ220B | voir p.23



PANASONIC AW HE145 | voir p.61



SWIT FLOW 500 | voir p.62

NOUVEAUTÉS VIDÉO

ROSS ULTRIX FR2

Chassis modulaire Ross livré avec une carte 16x16 BNC et 4 alimentations redondantes.
Gestion unifiée multi-utilisateurs entièrement configurable.
Routing vidéo et audio, embeddé ou via les SFP auxiliaires MADI

Nombreuses options disponibles sur demande : carte 16x16 supplémentaire, SFP MADI coaxial IN/OUT, licence 4K 12GSDI, licence multiviewer, licence MADI SRC et délai audio...



ROSS ULTRIX FR2 | voir p.70





VIDÉOPROJECTEURS 16/9

BARCO • UDM 4K30

27.000 lumens ISO , 4K UHD
Résolution : 3840 x 2400 pixels (16/10)
Poids : 61 kg
Consommation : 1 900 W
Entrée : HDBaseT simple / HDMI 2.0 (HDCP 2.2, HDR10)
DP 1.2 (HDCP1.3)/ Quad 3G/12G SDI/BarcoLink ULTRA
Berceau multifonctionnel motorisé



BARCO • HDF-W30

30.000 lumens ANSI, 1920 x 1200, Full HD
Luminosité Flex (20.000 à 30.000 lumens par incrément de 2.000 lumens)
Dimensions : L 707 mm x H 548 mm x P 1 025 mm
Poids : 99 kg | Consommation : 4 550 W
Entrées : DVI-I
(HDCP, y compris RGB YUV analogique)
SDI/HDSDI/dual HDSDI/3G/BarcoLink



BARCO • HDX-W20

20.000 lumens ANSI, 1920 x 1200, Full HD
Luminosité Flex (10.000 à 20.000 lumens par incrément de 2.000 lumens)
Dimensions : L 475 mm x H 725 mm x P 382 mm
Poids : 50 kg | Consommation : 2 850 W
Entrées : DVI-I
(HDCP, y compris RGB YUV analogique)
SDI/HDSDI/dual HDSDI/3G/BarcoLink



VIDÉOPROJECTEURS 16/9

EPSON · EB-PU2220B

20.000 lumens, Résolution : 1920 x 1200
 Dimensions : 586 x 492 x 218 mm
 Poids : 24,4 kg | Consommation : 1 300 W
 Entrées : DVI, VGA, HDMI, HDBaseT, 3GSDI

**CHRISTIE · HD 20K-J**

18.000 lumens, Résolution : 1920 x 1080
 Dimensions : 815 x 621 x 419 mm
 Poids : 95 kg | Consommation : 4 000 W
 Entrées : DVI, VGA, 3GSDI, RVBHV,
 Composite, S-Video

**CHRISTIE · HD 14K-M**

12.000 lumens, Résolution : 1920 x 1080
 Dimensions : 561 x 500 x 259 mm
 Poids : 25 kg | Consommation : 1 500 W
 Entrées : Dual Link DVI, Dual 3G
 SD, HD-SDI, HDMI, RVBHV

**CHRISTIE · HD 10K-M**

10.000 lumens, Résolution : 1920 x 1080
 Dimensions : 561 x 500 x 259 mm
 Poids : 25 kg | Consommation : 1 320 W
 Entrées : DVI, VGA, HD-SDI, RVBHV,
 Composite, S-Video



VIDÉOPROJECTEURS 16/9

PANASONIC · PT-RZ120BE

12.000 lumens, WUXGA, 1920 x 1200, source laser

Dimensions : L 498 mm x H 200 mm x P 581 mm

Poids : 22.8 kg | Consommation : 1100 W

DLP 1 puce

Entrées : 3GSDI, DVI, RVBHV, HDMI, VGA, HDBaseT



PANASONIC · PT-DZ110XE

10.600 lumens ANSI, (Résolution : 1920 x 1200 Native)

Dimensions : L 530 mm x H 200 mm x P 548,5 mm

Poids : 24 kg | Consommation : 920 W

Entrées : SDI, HDMI, DVI-D, RGB, Composite,

S-Video, D-Sub, RJ45



PANASONIC · PT-DZ10KE

10.600 lumens ANSI, (Résolution : 1920 x 1200 Native)

Dimensions : L 500 mm x H 200 mm x P 548 mm

Poids : 24 kg | Consommation : 900 W

Entrées : SDI, HDMI, DVI-D, RGB, Composite,

S-Video, D-Sub, RJ45



VIDÉOPROJECTEURS 16/9

PANASONIC · PT-RZ970BE

10.000 lumens, WUXGA, 1920 x 1200, source laser
Dimensions : L 498 mm x H 200 mm x P 581 mm
Poids : 23.2 kg | Consommation : 1050 W
DLP 1 puce
Entrées : 3GSDI, DVI, RVBHV, HDMI, VGA, HDBaseT

**PANASONIC · PT-DZ780LB**

7.000 lumens ANSI, WUXGA (Résolution : 1920 x 1200)
Dimensions : L 498 mm x H 175 mm x P 521 mm
Poids : 17.6 kg | Consommation : 790 W
DLP 1 Puce
Entrées : 3G-SDI, HD-SDI, SD-SDI, HDMI, DVI-D, RVBHV, VGA, HDBaseT

**PANASONIC · PT-RZ670**

6.500 lumens ANSI, (Résolution : 1920 x 1200), source laser
Dimensions : L 498 mm x H 200 mm x P 581 mm
Poids : 23 kg | Consommation : 720 W
DLP 1 Puce
Entrées : 3G-SDI, HD-SDI, HDMI, DVI-D, RVBHV, VGA, HDBaseT

**PANASONIC · PT-RZ660WE**

6.000 lumens, WUXGA, 1920 x 1200, source laser
Dimensions : L 498 mm x H 200 mm x P 581 mm
Poids : 22.4 kg | Consommation : 825 W
DLP 1 puce
Entrées : 3GSDI, DVI, RVBHV, HDMI, VGA, HDBaseT



VIDÉOPROJECTEURS 16/9

VIVITEK • DK10000Z-BK

10.000 lumens, 4K, 3840 x 2160, source laser
Dimensions : L 500 mm x H 580 mm x P 205 mm
Poids : 30.6 kg | Consommation : 1350 W
DLP 1 puce
Entrées 3GSDI, HDMI, DP, HDBaseT



VIVITEK • DK8500Z-BK

10.000 lumens, 4K, 3840 x 2160, source laser
Dimensions : L 500 mm x H 580 mm x P 205 mm
Poids : 28 kg | Consommation : 845 W
DLP 1 puce
Entrées 3GSDI, HDMI, DP, HDBaseT



VIVITEK • DU7098Z

7.000 lumens, 1920 x 1200, source laser
Dimensions : L 470 mm x H 517 mm x P 202 mm
Poids : 23 kg | Consommation : 630 W
DPL 1 Puce
Entrées HDMI, DVI, VGA, RVBHV, HDBaseT
Noir ou blanc



BENQ • MH684

3.500 lumens ANSI, (Résolution : 1920 x 1080)
Dimensions : L 314 mm x H 116 mm x P 216 mm
Poids : 3.3 kg | Consommation : 310 W
Entrées : Computer in (D-sub 15pin),
Composite, Video, S-Video, HDMI



EXPANDING THE EXPERIENCE³



QDX

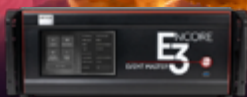

ENCORE3



I600

Barco comes with two new projection platforms and an image processing solution.

Three innovations, one common goal: expanding your experience, while also reducing TCO, energy consumption and operational hassle.



Meet the QDX, ENCORE3 and I600 at
www.barco.com/entertainment

BARCO



ACCESSOIRES VIDÉOPROJECTEURS

OPTIQUES BARCO séries HDQ-XLM

Optique fixe	1.0 (16/9) XLD HB
Zoom	1.45- 1.8 (16/9) XLD HB
Zoom	1.8 -2.4 (16/9) XLD HB
Zoom	2.2-3.0 (16/9) XLD HB
Zoom	2.8-5.5 (16/9) XLD HB
Zoom	5.5-8.5 (16/9) XLD HB

OPTIQUES BARCO séries UDX-HDF-HDX-FLM-SLM

Optique fixe	0.38 UST 90° (16/9)
Zoom	0.67 - 1 (16/9)
Zoom	0.68 - 0.87 UST 90° (16/9)
Zoom	0.85-1.24 (16/9)
Zoom	1.16-1.49 (16/9)
Zoom	1.35-1.85 (16/9)
Zoom	1.85-2.59 (16/9)
Zoom	2.59-4.16 (16/9)
Zoom	4.16-6.93 (16/9)
Zoom	6.93-10.30 (16/9)

OPTIQUES EPSON série EB-PU

ELPLX02S	10 à 20k : 0.35:1	
ELPLU03S	10 à 20k : 0.48 - 0.57:1	7 à 9.5k : 0.65 - 0.78:1
ELPU04	10 à 20k : 0.64 - 0.77:1	7 à 9.5k : 0.87 - 1.06:1
ELPLW08	10 à 20k : 0.86 - 1.21:1	
ELPLW06	10 à 20k : 1.19 - 1.62:1	
ELPLM15	10 à 20k : 1.57 - 2.56:1	7 à 9.5k : 2.16 - 3.48:1
ELPLM10	10 à 20k : 2.42 - 3.71:1	7 à 9.5k : 3.31 - 5.07:1
ELPLM11	10 à 20k : 3.54 - 5.4:1	7 à 9.5k : 4.84 - 7.39:1
ELPLL08	10 à 20k : 5.27 - 7.41:1	7 à 9.5k : 7.2 - 10.12:1

ACCESSOIRES VIDÉOPROJECTEURS

OPTIQUES PANASONIC

Zoom ET-DLE020	0.29 - 0.31 (4/3) 0.28 - 0.3 (16/9)
Optique fixe ET-DLE030	0.39 (4/3) 0.38 (16/9)
Optique fixe ET-DLE050	0.8
Optique fixe ET-DLE055	0.8
Zoom ET-DLE060	0.62 - 0.83 (4/3) 0.6 - 0.8 (16/9)
Zoom ET-DLE080	0.82 - 1.03 (4/3) 0.79 - 0.98 (16/9)
Zoom ET-DLE085	0.81 - 1.01 (4/3) 0.78 - 0.97 (16/9)
Zoom ET-DLE100	1.3 - 2.0 (4/3) 1.3 - 1.9 (16/9)
Zoom ET-DLE150	1.3 - 2.0 (4/3) 1.3 - 1.9 (16/9)
Zoom ET-DLEST	1.8 - 2.4 (4/3) 1.8 - 2.4 (16/9)
Zoom ET-DLE200	2.6 - 4.3 (4/3) 2.4 - 4.0 (16/9)
Zoom ET-DLE250	2.6 - 4.0 (4/3) 2.3 - 3.6 (16/9)
Zoom ET-DLE310	3.6 - 4.7 (4/3) 3.4 - 4.5 (16/9)
Zoom ET-DLE350	3.8 - 5.7 (4/3) 3.6 - 5.4 (16/9)
Zoom ET-DLE410	4.9 - 9.0 (4/3) 4.5 - 8.4 (16/9)
Zoom ET-DLE450	6.0 - 9.6 (4/3) 5.5 - 8.9 (16/9)
Zoom ET-D75LE5	0.8 - 1.0 (4/3) 0.7 - 1.0 (16/9)
Zoom ET-D75LE50	0.8 - 1.0 (4/3) 0.7 - 1.0 (16/9)
Zoom ET-D75LE6	1.0 - 1.2 (4/3) 0.9 - 1.1 (16/9)
Zoom ET-D75LE10	1.4 - 1.8 (4/3) 1.3 - 1.7 (16/9)
Zoom ET-D75LE1	1.5 - 2.0 (4/3) 1.4 - 1.8 (16/9)
Zoom ET-D75LE20	1.8 - 2.6 (4/3) 1.7 - 2.4 (16/9)
Zoom ET-D75LE2	2.0 - 3.0 (4/3) 1.8 - 2.8 (16/9)
Zoom ET-D75LE30	2.6 - 5.1 (4/3) 2.4 - 4.7 (16/9)
Zoom ET-D75LE3	3.0 - 5.0 (4/3) 2.8 - 4.6 (16/9)
Zoom ET-D75LE4	5.0 - 8.0 (4/3) 4.6 - 7.4 (16/9)

OPTIQUES CHRISTIE série ILS

Optique fixe	0.67 (4/3) 0.73 (16/9)
Optique fixe	1.1 (4/3) 1.2 (16/9)
Zoom	1.4-1.8 (4/3) 1.5-2.0 (16/9)
Zoom	1.8-2.6 (4/3) 2.0-2.8 (16/9)
Zoom	2.6-4.1 (4/3) 2.8-4.5 (16/9)
Zoom	4.1-6.9 (4/3) 4.5-7.5 (16/9)



PANASONIC ET-DLE055



PANASONIC ET-DLE250



PANASONIC ET-DLE450



PANASONIC ET-DLE030



PANASONIC ET-D75LE20



PANASONIC ET-D75LE30

OPTIQUES VIVITEK

Optique VL911G/LNS-5WZ2 0.77-1.10

Optique D88-ST001 1.70-1.90

Optique D88-WZ01 1.85-2.50

Optique D88-UWZ01 1.98-2.30

ACCROCHES ET SUPPORTS VP

Accroche rotule SmartMetals

Pour VP sur cadre

Accroche tournante Panasonic

Pour série 10 000

VP-Fix Panasonic

Pour série 5 000/6 000

VP-Fix PM

Support universel Petit modèle

Support à roulettes pour petit VP

Hauteur réglable, 0,40 à 1,90m



CABINES DE PROJECTION

CABINES DE PROJECTION

CAB MAPPING V2B Modèle bas de cabine de projection
 Ce modèle ne peut être utilisé qu'en RDC
 1 porte de service (L 810 x h 1900mm)
 Échelle fixée pour accéder à l'étage supérieur
 Éclairage de service
 Perçage de Ø10 cm dans le plancher pour passage des câbles
 2 perçages Ø10cm pour passage de câbles entre RDC et R+1
 Trappe de passage humain
 4 twists lock
 4 béquilles de calage rétractables

CAB MAPPING V2H Modèle haut de cabine de projection
 Ce modèle peut être utilisé en RDC ou en étages
 2 tubes acier pour accroche VP (Ø50)
 Système d'extraction d'air chaud
 4 adaptateurs universels pour aspirer l'air chaud
 Climatisation réversible
 Éclairage de service
 Échelle fixée pour accéder à l'étage supérieur
 Trappe de passage humain
 2 perçages Ø10cm pour le passage de câbles entre RDC et R+1

Combinaisons possibles : 1 cabine haute en Rdc (accessible par la double porte du container)
 1 cabine haute + 1 cabine basse
 2 cabines hautes + 1 cabine basse



CAB MAPPING V2B



CAB MAPPING V2H

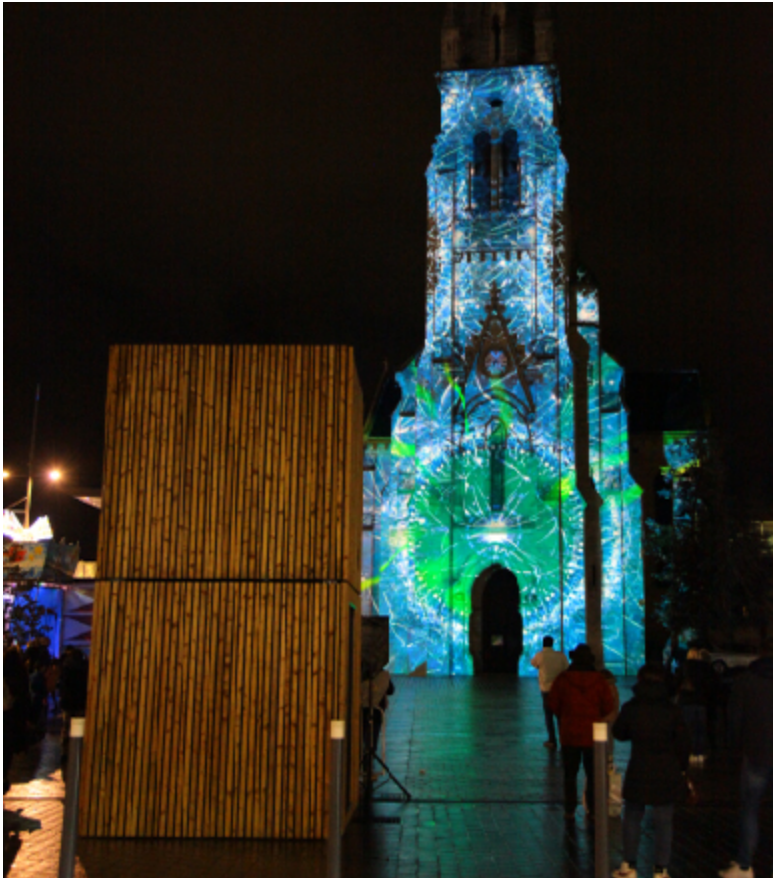

CABINES DE PROJECTION

CABINES DE PROJECTION

CABINE 1 VP Cabine compacte pour 1 VP forte puissance, avec extraction, et climatisation.

CABANE 2 VP Ensemble de structure et bâches pouvant accueillir 2 VP forte puissance.

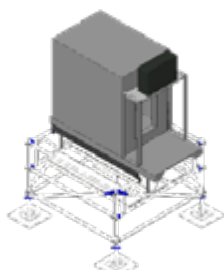

CABINE 1 VP



CABANE 2 VP



ACCESSOIRES CABINES DE PROJECTION

ACCESSOIRES CABINES DE PROJECTION

CAISSON UDM Caisson étanche pour 1 VP type UDM avec son berceau.
Gestion automatique de la température et de l'hygrométrie
Utilisation en mode portrait ou paysage
Lyre optionnelle.

AF20W-N Caisson étanche pour vidéoprojecteur de taille moyenne

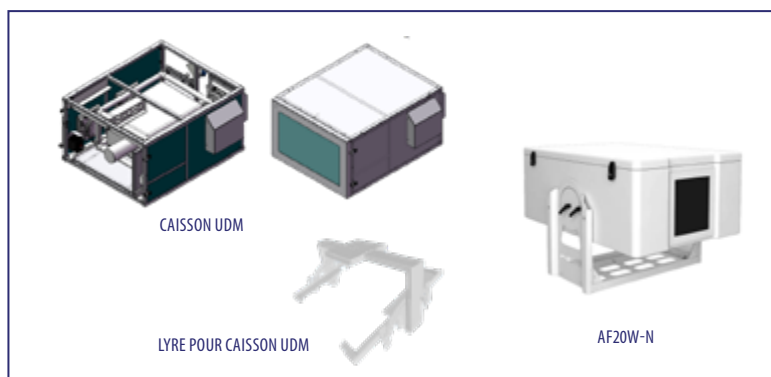

ÉCRANS LED

PANASONIC TH-85EQ2W	Écran LED 85" avec slot SDM, bord ultra fin (14,9 mm) Résolution native : 3840 x 2160, 4K UHD, Format : 16/9
PANASONIC TH-75EQ2W	Écran LED 75" avec slot SDM, bord ultra fin (14,9 mm) Résolution native : 3840 x 2160, 4K UHD, Format : 16/9
PANASONIC TH-65EQ2W	Écran LED 65" avec slot SDM, bord ultra fin (14,9 mm) Résolution native : 3840 x 2160, 4K UHD, Format : 16/9
PANASONIC TH-55EQ2W	Écran LED 55" avec slot SDM, bord ultra fin (14,9 mm) Résolution native : 3840 x 2160, 4K UHD, Format : 16/9
PANASONIC TH-43EQ2W	Écran LED 43" avec slot SDM, bord ultra fin (14,9 mm) Résolution native : 3840 x 2160, 4K UHD, Format : 16/9
PANASONIC TY-SB01QS	Carte pour slot SDM, 12GSDI
LG 98UH5E	Écran LED 98", bord ultra fin (14,9 mm) Résolution native : 3840 x 2160, 4K UHD, Format : 16/9
LG 75UM3E	Écran LED 75" Résolution native : 3840 x 2160, 4K UHD, Format : 16/9
LG 55SM5KE	Écran LED 55" Résolution native : 1920 x 1080, Full HD
LG 43SM5KE	Écran LED 43" Résolution native : 1920 x 1080, Full HD
LG 32SM5J	Écran LED 32" Résolution native : 1920 x 1080, Full HD, Format : 16/9
LG 75UH5F-H	Écran LED 75" Dalle matte Résolution native : 3840 x 2160, 4K UHD, Format : 16/9
LG 75UM3DG-H	Écran LED 75" Dalle matte Résolution native : 3840 x 2160, 4K UHD, Format : 16/9
LG 55UH5F-H	Écran LED 55" Dalle matte Résolution native : 3840 x 2160, 4K UHD, Format : 16/9
LG 43UH5F-H	Écran LED 43" Dalle matte Résolution native : 3840 x 2160, 4K UHD, Format : 16/9
SAMSUNG QM98F	Écran LED 98" Résolution native : 3840 x 2160, 4K UHD, Format : 16/9
SAMSUNG ME95	Écran LED 95", Bord ultra fin (12,3 mm) Résolution native : 1920 x 1080, Full HD, Format : 16/9
SAMSUNG QB75H	Écran LED 75" Résolution native : 3840 x 2160, 4K UHD, Format : 16/9
SAMSUNG ME75	Écran LED 75", Bord ultra fin (14 mm) Résolution native : 1920 x 1080, Full HD, Format : 16/9
SAMSUNG DM75	Écran LED 75" Résolution native : 1920 x 1080, Full HD, Format : 16/9

SAMSUNG ED75E	Écran LED 75" Résolution native : 1920 x 1080, Full HD, Format : 16/9
SAMSUNG UE55	Écran LED 55", Bord ultra fin (5,2 mm) Résolution native : 1920 x 1080, Full HD, Format : 16/9
SAMSUNG DB55	Écran LED 55" Résolution native : 1920 x 1080, Full HD, Format : 16/9
SAMSUNG DB48	Écran LED 48" Résolution native : 1920 x 1080, Full HD, Format : 16/9
SAMSUNG UE46	Écran LED 46", Bord ultra fin (5,2 mm) Résolution native : 1920 x 1080, Full HD, Format : 16/9
SAMSUNG DB40	Écran LED 40" Résolution native : 1920 x 1080, Full HD, Format : 16/9
SAMSUNG DB32	Écran LED 32" Résolution native : 1920 x 1080, Full HD, Format : 16/9
SAMSUNG DM32	Écran LED 32" Résolution native : 1920 x 1080, Full HD, Format : 16/9
SAMSUNG ME32	Écran LED 32" Résolution native : 1920 x 1080, Full HD, Format : 16/9
SAMSUNG DB22	Écran LED 22" Résolution native : 1920 x 1080, Full HD, Format : 16/9
SAMSUNG DB10	Écran LED 10" Résolution native : 1280 x 800, Full HD, Format : 16/9

Principales caractéristiques communes à l'ensemble ou presque de nos moniteurs professionnels :

- Moniteurs conçus pour fonctionner 24h/24h et 7j/7j
- Lecteur multimédia avancé avec gestion de playlist et mémoire interne pour le stockage des médias
- Intégration facile des médias directement via le port USB
- Découpe d'image interne pour la mise en place facile de mur d'image multi écran
- Recopie d'écran sans fil depuis un ordinateur ou une tablette
- Contrôle à distance via réseau filaire ou wifi

MONITEURS LG



MONITEURS PANASONIC + CARTE 12G



ÉCRANS TACTILES

NEC P484 SST

Moniteur 48"

Résolution native : 1920 x 1080, tactile 10 points

Technologie ShadowSense™ Touch jusqu'à 100 000 lux, Slot OPS

NEC P554 SST

Moniteur 55"

Résolution native : 1920 x 1080, tactile 10 points

Technologie ShadowSense™ Touch jusqu'à 100 000 lux, Slot OPS

COOLHOOD 14"

Moniteur compact 14" tactile full HD, HDMI USB-C

ÉCRANS LCD

EIZO EV2740X-BK

Moniteur 27", 4K, 3840 x 2160, entrées HDMI 2.0 (MHL), DP 1.2, USB-C, calibré

SAMSUNG U28E850R

Écran LCD 28", 4K, 3840 x 2160, entrées HDMI 2.0 (MHL), DP 1.2

IYAMA XB2481 HS-B1 AVEC ASG Soufflet 15-45°

LCD 24", 16/9, Full HD 1920 x 1080 avec support type retour scène multi inclinaisons

NEC 2690 · 26"

Écran LCD 26", 16/10, Full HD 1920 x 1200 avec HP

DELL U2415 · 24"

Écran LCD 24", 16/10, Full HD 1920 x 1200

IYAMA B2280HS · 22"

Écran LCD 22", 16/9, Full HD 1920 x 1080

MONITEURS TÉLÉVISION

SAMSUNG UE48J5000 · 48"

Téléviseur LED 48", 16/9, Full HD 1920 x 1080

SAMSUNG UE40N · 40"

Téléviseur LED 40", 16/9, 4K, 3840 x 2160

MONITEURS VIDÉO

NEOVO HX24

Moniteur LCD 24", 16/9, Full HD 1920 x 1080, input 3GSDI, DVI, HDMI, VGA, Composite

LILLIPUT Q23 8K

Moniteur LCD 23,8", 16/9, 4K, 3840 X 2160, input 4x12GSDI, HDMI2.0

LILLIPUT PVM220S

Moniteur LCD 21,5", 16/9, Full HD 1920 x 1080, input 3GSDI, HDMI, USBC

MONITEURS VIDÉO

SONY LMD-A170

Moniteur LCD 17", 16/9, Full HD 1920 x 1080, 3GSDI, HDMI, Composite

PANASONIC BT-LH80W

Moniteur vidéo de caméra ou régie 7.9", 16/9, 800 x 450, HD-SDI

BLACKMAGICDESIGN VIDEO ASSIST 7"

Moniteur 7", 12GSDI et HDMI 2.0 avec vecteurscope et enregistrement sur UHS-II ou USB-C

SWIT M-1071H

Bandeau de 2 moniteurs 7" 3GSDI, HDMI 2.0

SWIT M-1073H

Bandeau de 2 moniteurs 7" 6GSDI, HDMI 2.0 4K



SWIT M-1073H



EIZO EV2740X-BK



IIYAMA B2280HS



NEOVO HX24



DELL U2415



U28E850R



SONY LMD-A170

ACCESSOIRES ÉCRANS

Pied tubulaire Novelty	Pour écran 32 à 55"
Support-tablette pour pied tubulaire	Pour ordinateur/lecteur DVD/tablette
Kit pour retour scène pour pied tubulaire	Pour 32-55"
Kit roulettes pour pied tubulaire	Pour 32-55"
Retour scène bois	Pour 32-49"
Embase mobile 60 x 80	Embase mobile pour poutre série 300 carrée/tri et tube Ø50 (totem et support écran)
Accroche pont horizontale/Verticale	Petit modèle
Accroche pont horizontale/Verticale	Grand modèle





NOVELTY
Accroche de pont / tube Ø50



Embase mobile 60 x 80



NOVELTY Pied écran 32 à 55"



Accroche pont grand modèle

MURS D'IMAGES INDOOR

ABSEN Mled PL2.5

Résolution (pitch) de 2,5 mm | Indoor, 200 x 200 px

Dimensions : L 500 x H 500 x P 87 mm | Poids : 7.65 Kg | Consommation : 135 W

Dispose de système de verrouillage automatique et de verrouillage de la courbe intérieure et extérieure facilitant sa mise en place.

PL2.5Pro Bumper x1

Bumper d'accroche pour 1 x dalle PL2.5 Pro

PL2.5Pro Bumper x2

Bumper d'accroche pour 2 x dalles PL2.5Pro

PL2.5Pro Embase x1

Embase de sol pour 1 x dalle PL2.5Pro

PL2.5Pro Embase x2

Embase de sol pour 2 x dalles PL2.5Pro

PL2.5Pro Crochet AR

Bras crochet d'accroche arrière pour dalles PL2.5Pro



MLed PL2.5



MLed PL2.5



PL2.5 Bumper x1



PL2.5 Bumper x2



PL2.5 Embase x1



PL2.5 Embase x2

MURS D'IMAGES INDOOR

INFILED X3.9

Résolution (pitch) de 3.9 mm | 128 x 128 px

Dimensions : L 500 x H 500 x P 84 mm | Poids : 8.9 Kg | Consommation : 200 W

Inclinable en cinq étapes jusqu'à un angle de 20°.

Un diamètre exceptionnel de 2.86 m pour réaliser un cercle complet.

Mécanisme de verrouillage breveté à une action avec des goupilles de positionnement rendant l'alignement des panneaux facile. Il possède également une flexibilité individuelle des modules LED.

X3.9 Flat

Dalle LED, pitch 3.9 mm, modèle "plat", 128 x 128 px

X3.9 Curve

Dalle LED, pitch 3.9 mm, modèle "curved"
angle 0°, 10°, 20°, 128 x 128

X3.9 Edge L&R

Dalle LED, pitch 3.9 mm, modèle "edge"
angle 90°, 128 x 128 px

X3.9 Bumper solo

Bumper d'accroche solo pour 1 x dalle 3.9

X3.9 Embase solo

Embase de sol solo pour 1 x dalle 3.9

X3.9 Crochet AR

Bras-crochet d'accroche arrière pour dalle 3.9

X3.9 Docking Plate

Plaque de jonction d'angle pour 4 x dalles 3.9



X3.9



INFILED 3.9

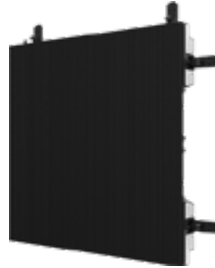

3.9 Crochet AR



3.9 Docking Plate



3.9 Bumper solo



MURS D'IMAGES OUTDOOR

ABSEN POLARIS PRO V2 PL3.9

Résolution (pitch) de 3,9 mm, brightness > 4500 nits, taux de rafraîchissement > 3840 Hz et un grand angle de vision de 160/160.

Avec une luminosité élevée, un contraste élevé et une grande uniformité des couleurs grâce aux technologies avancées de calibration et de traitement de l'image d'Absen, le PL3.9 offre des performances d'image à fort impact, à grande échelle.

PL3.9 50 x 100

Dalle de mur LED, L 50 x H 100 x P 78, 128 x 256 px
Poids : 13 Kg, consommation : 400 W

PL3.9 50 x 50

Dalle de mur LED, L 50 x H 50 x P 78, 128 x 128 px
Poids : 7,8 Kg, consommation : 200 W

PL3.9Pro Bumper x1

Bumper d'accroche pour 1 x dalle PL3.9 Pro

PL3.9Pro Bumper x2

Bumper d'accroche pour 2 x dalles PL3.9Pro

PL3.9Pro Embase x1

Embase de sol pour 1 x dalle PL3.9Pro

PL3.9Pro Embase x2

Embase de sol pour 2 x dalles PL3.9Pro

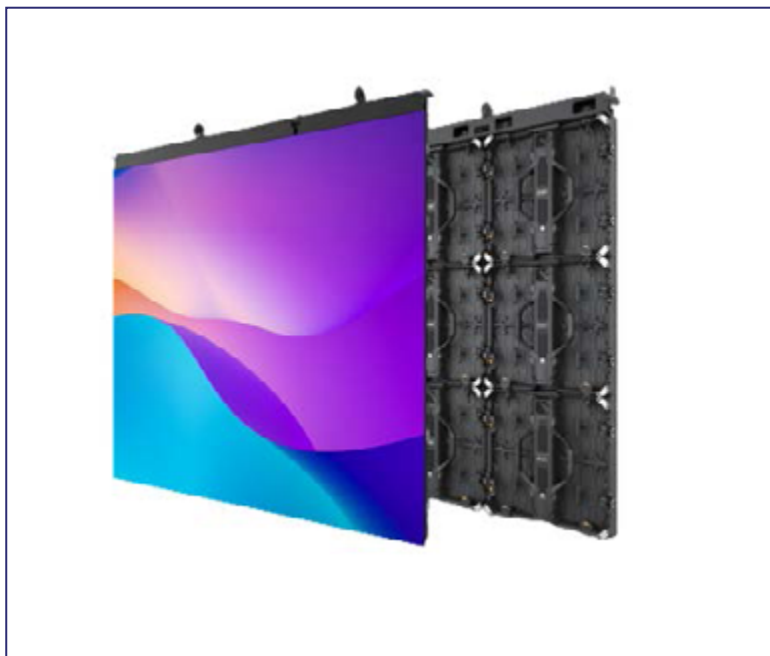

MUR D'IMAGES OUTDOOR

ÉCRANS PLEIN JOUR

MLED M6

Résolution (pitch) de 6,25 mm | 144 x 128 px

Dimensions : L 800 mm x H 900 mm x P 65 mm | Poids : 18 Kg | Consommation : 450 W

Un pitch de 6,25 mm, brightness > 6000 nits, taux de rafraîchissement > 2000 Hz et un grand angle de vision, font de ce mur d'image le produit parfait pour vos événements de grande envergure !

MLED BUMP1

Bumper d'accroche pour 1 colonne de dalles

MLED BUMP2

Bumper d'accroche pour 2 colonnes de dalles

MLED BASE2

Embase stacker pour 2 dalles + 1 stabilisateur + 1 échelle

MLED BASE3

Embase stacker pour 3 dalles + 2 stabilisateurs + 2 échelles

MLED ECH

Échelle de maintien arrière supplémentaire



MLed M6

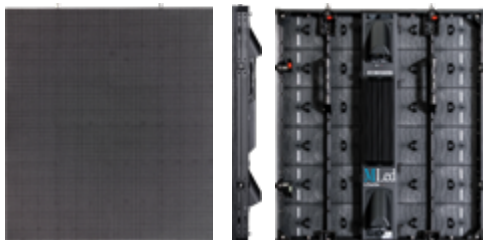

Bumper 2 dalles

Bumper 1 dalle



Échelle de maintien AR



Flight-case 4 dalles



Stabilisateur pour embase



Embase 2 dalles

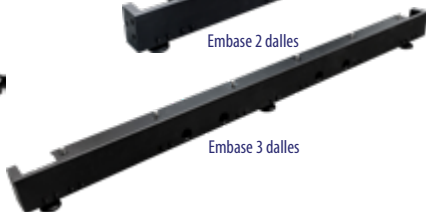

Embase 3 dalles

PROCESSEURS MURS LED

NOVA PRO UHD Jr

Processeur écran LED, Input 3840 x 2160 + rotation + scaler + PIP

NOVASTAR MCTRL4K

Processeur écran LED, Input 3840 x 2160

NOVASTAR MCTRLR5

Processeur écran LED, Input 3840 x 1080 + rotation

NOVASTAR MCTRL660

Processeur écran LED, Input 1920 x 1080

NOVASTAR VX1000

Processeur écran LED, Input 3840 x 2160 + scaler

NOVASTAR VX4S

Processeur écran LED, Input 1920 x 1080 + scaler

NOVASTAR VX6S

Processeur écran LED, Input 1920 x 1080 + scaler

NOVASTAR CVT4K

Déport de processeur Nova, 16 sorties EtherCON

NOVASTAR CVT10 PRO-S

Déport de processeur Nova, 10 sorties EtherCON

NOVASTAR MX40 PRO

Processeur écran LED, Input 3840x2160 + scaler + PIP

NOVASTAR MX30

Processeur écran LED, Input 3840x2160 + scaler + PIP



NOVASTAR MX40 PRO



NOVASTAR CVT10 PRO-S





GESTION D'IMAGE DYNAMIQUE & PANORAMIQUE

BARCO E2

Système de gestion d'écrans 4K.

Cartes d'entrée et sortie disponibles génération 1, génération 2 et tri-combo.

BARCO EC50

Contrôleur dédié à l'événementiel compact

Pour E2, S3, EX

ANALOG WAY Aquilon C+ LivePremier

Mélangeur 4K/8K

Chassis 5RU, entièrement configurable suivant le besoin et le budget

Jusqu'à 24 entrées 4K et 20 sorties 4K, 2 multiviewers

ANALOG WAY Zenith 200 Alta 4K

Le Zenith 200 dispose de 16 entrées, dont 14 entrées 4K60 (8 x HDMI 2.0, 4 x DP1.2 et 2 x 12GSDI) ainsi que 2 entrées 1080p avec connecteurs HDMI et 3GSDI sélectionnables.

Il offre également 6 sorties 4K60 indépendantes chacune avec des connecteurs HDMI et SDI jumelés. Il est également équipé d'une sortie Multiviewer dédiée.

ANALOG WAY RC400T

Console de contrôle conçue pour augmenter considérablement le niveau d'efficacité opérationnelle et pour donner un accès instantané aux fonctionnalités les plus importantes des processeurs d'images des gammes LivePremier, Alta 4K et Midra 4K. Contrôle jusqu'à 5 processeurs LivePremier en parallèle, 1 port USB en face arrière et 1 port USB en face avant, 1 interface de contrôle réseau Ethernet 1 connecteur XLR 4 pins pour lampe LED.

ANALOG WAY Ascender 32 ASC3204 Livecore

Puissant Mélangeur Seamless pour écrans multiples.

Basé sur la plateforme LiveCore™ d'Analog Way, offrant un processing en temps réel de dernière génération, des applications Soft-Edge et 4K, pour des présentations qualitatives.

Livré avec télécommande SB-80 + onduleur.

ANALOG WAY Ascender 16 ASC1602 Livecore

Puissant Mélangeur Seamless pour écrans multiples.

Basé sur la plateforme LiveCore™ d'Analog Way, offrant un processing en temps réel de dernière génération, des applications Soft-Edge et 4K, pour des présentations qualitatives.

Livré avec télécommande SB-80 + onduleur.



ANALOG WAY AQUILON C+



ANALOG WAY ZENITH 200 ALTA 4K



ANALOG WAY RC400T



ANALOG WAY Ascender 32



BARCO EC50



BARCO E2

STUDIO PARIS GRENELLE

UN STUDIO "CLÉ EN MAIN" POUR VOS ÉVÉNEMENTS DIGITAUX

Nous vous proposons d'organiser **vos** programmes **clés en main** dans notre Studio TV pour tout **projet 100% digital**.

UN LIEU MULTI ÉQUIPÉ

4 LIEUX DE TOURNAGE
RÉPARTIS SUR
83 m² DE PLATEAU

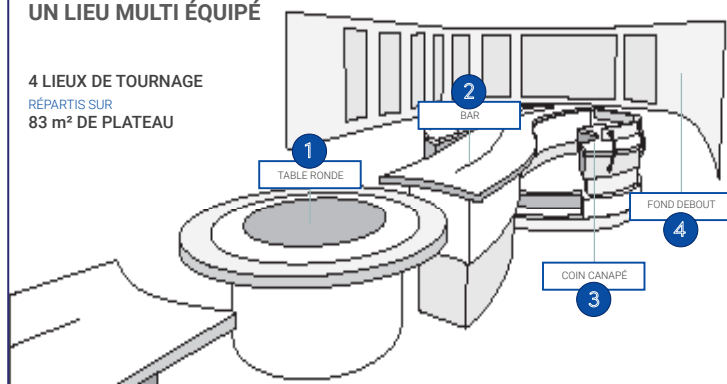

Animez et consolidez le lien avec votre réseau
Boostez votre stratégie de communication
Osez l'innovation et la créativité
Élargissez votre champ d'action

UN STUDIO ENTIÈREMENT ÉQUIPÉ

- 7 CAMÉRAS HD (2 CAMÉRAS TRAVELLING DONT 1 MOTORISÉE)
- 28 ÉCRANS HD
- 8 MICROS CRAVATES HF
- 2 MICROS MAIN HF
- PLATEFORME DE DIFFUSION
- MONITORING
- 6 EAR MONITOR HF
- CONNEXION FIBRE HD
- UNE RÉGIE BROADCAST 2.0
- LOGICIEL SMODE POUR HABILLER VOS ÉMISSIONS



PRIX UNIQUE, KIT SIMPLIFIÉ

STUDIO

- TOURNAGE – ½ Jour – 4h 3 300 € HT

Studio Equipé – Matériel technique - Réalisateur + Responsable projet - Ingénieur son - Operateur camera

- TOURNAGE –1 Jour – 8h 3 800 € HT

Studio Equipé – Matériel technique - Réalisateur + Responsable projet - Ingénieur son - Operateur camera

La location inclut le matériel, le staff (avant et pendant l'événement) et la livraison du mix final.

PRESTATIONS OPTIONNELLES

- Création d'un habillage vidéo de l'émission fond fixe 2 200 € HT
- Création d'un habillage vidéo de l'émission animé 4 500 € HT
- Duplex / Visio 700 € HT
Duplex / visio permettant de connecter jusqu'à 6 personnes en simultanée
- Montage vidéo 650 € HT/j
Station de montage 150 € HT/j
Monteur 430 € HT/j
- Diffusion en live streaming 650 € HT
Live en HD sur Youtube, Facebook, Twitter.
Possibilité de diffuser sur la plateforme du client (flux RTMP(s) et clé de stream requis). Tests avec le client.
- Assistant plateau 450 € HT
- Operateur smode 850 € HT
- Maquillage 450 € HT

Studio Paris Grenelle
10 boulevard de Grenelle, 75015 Paris

Contact Commercial :

Guillaume CANNARD | g.cannard@novelty.fr | +33 (0)6 14 61 88 62

Contact Technique :

Norberto TOMAZ | n.tomaz@novelty.fr | +33 (0)6 60 66 93 93

GESTION D'IMAGE DYNAMIQUE & PANORAMIQUE

LICENCES SMODE

SMODE Live Ultimate

Licence Smode Live Ultimate, I/O vidéo et univers DMX illimités

SMODE Live Ultimate Spare

Licence Smode Live Ultimate, I/O vidéo avec filigrane

SMODE Compose Basic

Licence Smode Compose Basic, 1 I/O vidéo, 1 univers DMX

MODULO Π Player

Station de diffusion Modulo Player

Modulo Player Pro 6 flux 2560x1600 ou 4 flux 4K

Modulo Player Pro 6 flux 2560 x 1600

Modulo Player Pro 4 flux 2560x1600 ou 2 flux 4K

Modulo Player Pro 4 flux 2560x1600

Cartes optionnelles SDI, HDMI, Timecode sur demande

RACK ARKAOS

Media Master v5 + Blackmagic Design UltraStudio 4K + Station d'accueil pour PC portable Thunderbolt 3 à double affichage 4K

CATALYST

Logiciel Media Server et matricage vidéo

RESOLUME ARENA 7

Logiciel média serveur et matricage vidéo

MILLUMIN V3

Lecteur multi-screens, soft-edge, video-mapping



RACK ARKAOS



MODULO II Player



CAPTATION - RÉGIES CAMÉRAS

RÉGIE VIDÉO NUMÉRIQUE HD

Livrée avec 3 caméras numériques

Option caméra supplémentaire

Comprenant

- 1 Embeddeur FOUGEROLLE CDD-S4AS 4 audio symétrique + (HD)SDI vers (HD)SDI
- 1 Moniteur d'écoute WHOLER AMP1A - 1 Moniteur réel SONY OLED 25"
- 1 Centrale intercom 2 canaux CLEARCOM MS702
- 3 Barres contrôle AUXLAWOLBP17
- 1 Mélangeur vidéo numérique PANASONIC AVHS410 HD / SD / Multi formats
- 1 Switch HP 16 ports RJ45
- 1 Quadruple distributeur FOUGEROLLE D3G-4444/19 3G, HD-SDI, SD-SDI ASI - 1 vers 4
- 1 Alimentation + éclairage de rack SAMSON Powerbrite Pro PB10
- 1 Générateur de synchronisation FOUGEROLLE TGS 6008
- 1 Enregistreur sur USB LGZ H.264 SDI/HD-SDI nécessite un embedder + sup. USB
- 1 Moniteur vision SONY OLED 17"
- 1 Oscilloscope HARRIS HD-SDI 1 - 1 Station intercom 2 canaux CLEARCOM RM-702
- 3 Télécommandes de caméra SONY (Joystick)
- 1 Distributeur SDI 1x8 KRAMER SD 7108
- 1 Switch 16 voies TENDA TEG1016G 10/100/1000 MBits
- 1 Rack de 2 écrans 7" Swit
- 1 Générateur de Time Code ROSENDAHL MIF4
- 1 Interface quadruple 2 fils / 4 fils CLEARCOM IF4W4
- 1 Switch 8 ports RJ45 PoE+ 180W HP JG350A
- 1 Disque dur 320Gb Passport essential noir USB 3.0
- 1 Alimentation + éclairage de rack SAMSON Powerbrite Pro PB10
- 3 Voies de commande pour caméra HXC-100 SONY
- 3 Caméras HD SONY HXC-100
- 3 Optiques standard 17X FUJINON ZA17X7 full-motorisé avec doubleur
- 3 Caches optique Fujinon + 3 Pare-soleil optique Fujinon
- 3 Repports de point full servo FUJINON EPD21A + 3 Repports de zoom FUJINON ERD20A
- 3 Viseurs plateau SONY HDVF-C550W + 3 Petits viseurs SONY HDVF-200 oeilleton
- 3 Pieds de caméra VINTEN Vision 250 noir + 3 Têtes de pied VINTEN Vision 250
- 2 Bases à roulettes Dolly pour V250



CAPTATION - RÉGIES CAMÉRAS

RÉGIE COMPACTE

Livrée sans caméra

Options : caméra tourelle ou plateau, panneau de contrôle tourelle, RCP multimarques
CyanView, Intercom

Comprenant

V160HD Roland

Grille 12x12 Cleanswitch Blackmagic Design

4 Convertisseurs HDMI vers SDI 3G Digital Forcast

Double distributeur SDI 3G Lansee

Générateur de synchronisation Gen10 Aja

32" Iiyama

Smartscope DU0 Blackmagic Design

Audiomonitor 12G Blackmagic Design

Enregistreur Hyperdeck studio HD+ Blackmagic Design avec disque USC-C 500go

Switch 16 ports POE+/++ GS516UP Netgear

PC M75n Lenovo

Moniteur portable tactile 16" Asus

Clavier souris sans fil



CAMÉRAS ET CAMÉSCOPES

CANON XF605

Caméscope de poing 4K, HDR XF-AVC

1 capteur CMOS 1"

Alimentation secteur

Chargeur batteries

**SONY PMW-350 2/3"**

Caméscope XDCAM EX Full HD (plus option SD)

3 capteurs CMOS Exmor 2/3"

Alimentation secteur

Chargeur batteries

**SONY PXW-X160**

3 capteurs CMOS Full HD 1/3 pouce

Enregistrement Full HD XAVC à

112 Mbits/s ou MPEG HD422 à 50 Mbits/s

Accessoires : Alimentation secteur,
Chargeur batteries, Report de zoom,
Adaptateurs SXS vers SDXC

**BLACKMAGIC DESIGN URSA BROADCAST G2**

Caméra polyvalente 6k, SDI-12G, livré avec objectif broadcast,
alimentation, chargeur, batteries.

Enregistrement ProRes ou H265 sur cartes CFast 2.0 ou SD-UHSII

Streaming en direct

Kit caméra plateau en option.



CAMÉRAS TOURELLE

PANASONIC AW-UE150

Caméra tourelle robotisée 4K avec sortie vidéo
12G-SDI et streaming IP avec accessoires

**PANASONIC AW-UE100**

Caméra tourelle robotisée 4K avec sortie vidéo
12G-SDI et streaming IP (NDI, NDIHX, SRT)
avec accessoires

**PANASONIC AW-HE145**

Caméra tourelle robotisée HD avec sortie vidéo
Capteur MOS 1"
3G-SDI et streaming IP avec accessoires

**PANASONIC AW-HE130**

Caméra tourelle robotisée Full HD avec sortie vidéo
3G-SDI et streaming IP avec accessoires

**PANASONIC AW-HE42**

Caméra tourelle robotisée Full HD avec sortie vidéo
3G-SDI et streaming IP avec accessoires



CAMÉRAS TOURELLE

ACCESSOIRES POUR CAMÉRA TOURELLE

AW-RP150

Pupitre de commande jusqu'à 10 caméras tourelle en accès direct, jusqu'à 100 caméras IP, avec écran tactile

AW-RP120

Pupitre de commande jusqu'à 10 caméras tourelle en accès direct, jusqu'à 100 caméras IP

AW-RP60

Pupitre de commande pour 5 caméras tourelle en accès direct, jusqu'à 100 caméras IP, avec écran tactile

AW-RP50

Pupitre de commande pour 5 caméras tourelle en accès direct, jusqu'à 100 caméras IP

AK-HRP200

Télécommande pour paramètres couleur, iris...

CAMÉRAS ET ACCESSOIRES

ENE0 MPC52

Caméra paluche 1/3"

Sortie 3GSDI

Livrée avec objectif grand-angle



GO PRO HERO 12 BLACK

Caméra d'action jusqu'à 5.3K, 120 Hz, HDR, WIFI, Bluetooth, étanche 10m

Livrée avec Module Media et autres accessoires

OBJECTIFS CAMÉRAS HD

CANON HJ40X IAS D 40 x 10-400 mm, reports full servo fournis

FUJINON HA22X7.8 BERD 22 x 7.8 BERD, reports full servo fournis

CANON HJ11X4.7 IAS E 11 x 4.7-52 mm, reports full servo fournis

ACCESSOIRES CAMÉRAS

CYANVIEW RCP - Télécommande universelle pour caméra IP, licence illimitée

CYANVIEW RIO Live - Interface multi protocoles RS / IP / USB

SWIT Flow 500 - Système de transmission sans fil multicast 150m 3GSDI ou HDMI

LedPro x6 - Éclairage caméra type minette, 8W, 3200°K-5600°K

Pied pour caméscope

Pied de caméra SACHTLER

Pied lourd pour longue focale

Base à roulettes Dolly

Mélangeurs vidéos

p.66 à 68



SOURCES & ENREGISTREMENT VIDÉO

ENREGISTREURS NUMÉRIQUES

AJA Ki Pro Ultra 12G

Enregistreur 4 flux HD ou 1 flux 4K
Livré avec 2 cartes PAK 1To et un lecteur de carte

VIDEO Devices Pix270i

Lecteur-enregistreur SD/HD sur disque
Livré avec 1 disque 3To LaCie + 2 disques Pix-caddy 480Gb

BLACKMAGICDESIGN HyperDeck Studio HD Plus

Lecteur enregistreur sur carte SD UHS-II ou disque USB-C
Sortie USB-C pour emulation Web Cam
Livré avec embeddeur Teranex Mini

AJA KiPro Rack

Lecteur-enregistreur SD/HD sur disque
Livré avec 1 disque 3To LaCie + 2 disques KiStore 500Go

DUPLICATOR 4K

Enregistreur SD/HD-SDI sur carte SD

LGZ USB

Enregistreur SD/HD-SDI sur mémoire externe en USB

LECTEURS NUMÉRIQUES

THEATRIXX xPressCue

Lecteur de média 4k

BRIGHTSIGN HD224

Lecteur 4k programmable et synchronisable
Avec entrées et sorties GPIO, sur carte micro SD

HDX 1000

Lecteur Full HD sur carte SD ou USB et disque dur intégré



AJA KiPro Ultra 12G



VIDEO Devices Pix270i



THEATRIX xPressCue



DUPLICATOR
Black Magic

MÉLANGEURS VIDÉO & INFORMATIQUE

BARCO E2

Système de gestion d'écrans 4K

BARCO EC50

Contrôleur dédié à l'événementiel compact pour E2, S3, EX

ANALOG WAY AQUILON C+

Mélangeur 4K/8K, châssis 5RU, jusqu'à 24 entrées 4K et 20 sorties 4K, 2 multiviewers

ANALOG WAY ZENITH 200

Mélangeur 4K60 16 entrées, 6 sorties PGM, 1 sortie MV, 4 mixeur layer

ANALOG WAY Ascender 32 ASC3204 Livecore

Puissant Mélangeur Seamless pour écrans multiples

LiveCore™ offrant un processing en temps réel de dernière génération, des applications

Soft-Edge et 4K, pour des présentations qualitatives

Livré avec télécommande SB-80 + onduleur

ANALOG WAY Ascender 16 ASC1602 Livecore

Puissant Mélangeur Seamless pour écrans multiples

LiveCore™ offrant un processing en temps réel de dernière génération, des applications

Soft-Edge et 4K, pour des présentations qualitatives

Livré avec télécommande SB-80 + onduleur

ANALOG WAY Pulse 4K

Mélangeur 4k60 10 entrées, 2 sorties PGM, 1 sortie MV, 4 PIP maximum.

ANALOG WAY Pulse2-3G PLS350-3G

Mélangeur Multi-couches Seamless doté de 8 entrées et d'un mode Matrice Native

ANALOG WAY RC400T

Console de gestion pour gamme LivePremier, Alta 4K et Midra 4K



Barco E2



Barco EC50

MÉLANGEURS VIDÉO & INFORMATIQUE

ANALOG WAY Axiom 2 ARC200

Console de pilotage, jusqu'à 6 configurations d'écrans
simples ou multiples + mode séquences et programmation off-line

ANALOG WAY Smart Matrix SMX200

Matrice Scalée de 12 x 2 avec sortie native. Haute résolution dotée de 4 scalers

ANALOG WAY Eikos EKS500

Mélangeur multi-couches haute résolution
Switcher à commutation propre doté de 4 scalers
Dédié aux présentations audiovisuelles haut de gamme



ANALOG WAY RC400T



ANALOG WAY AQUILON C+



ANALOG WAY Zenith 200



ANALOG WAY Pulse 4K



ANALOG WAY Pulse2-3G

MÉLANGEURS VIDÉO NUMÉRIQUES

PANASONIC AV-HS6000

Mélangeur 2M/E

32 entrées, 16 sorties en 1080i, 16 entrées, 8 sorties en 1080P, 8 entrées, 4 sorties en 4K, 4 MV

ROSS CARBONITE BLACK SOLO

Mélangeur 3GSDI, 6 SDI, 3 HDMI in, 5 SDI, 1 HDMI out

BLACKMAGIC DESIGN ATEM TV STUDIO PRO 4K

Mélangeur 12GSDI à 8 entrées

ROLAND V-160HD

Mélangeur 3GSDI, 8 SDI, 8 HDMI in, 3 SDI, 3 HDMI et un USB-C out

LUMANTEK EZ-PRO VS10

Mélangeur 12GSDI, 8 SDI, 2 HDMI in, 5 SDI, 2 HDMI out

LUMANTEK EZ-PRO VS4

Mélangeur HD 4 entrées (1 SDI, 2 HDMI, 1 SDI ou HDMI), 1 sortie HDMI + SDI, 1 multiviewer HDMI

BLACKMAGIC DESIGN ATEM TV STUDIO HD

Mélangeur 3GSDI, livré avec un Web Presenter HD

4 HDMI, 4 HDMI in, 2 SDI, 1 HDMI(MV) out

PANASONIC AV-HS410

Mélangeur vidéo numérique HD / SD / Multi-formats

AVMATRIX PVS 0615

Mélangeur 6 entrées 3GSDI, 2 HDMI, 2 DVI-I, 2 USB

Preview 15,6" intégré

BLACKMAGIC DESIGN ATEM MINI PRO

Mélangeur HDMI 4 entrées et 1 sortie, +1 sortie USB-C et 1 sortie Ethernet pour le streaming

BLACKMAGIC DESIGN ATEM 2M/E CONSTELLATION HD

Mélangeur 3GSDI, 20 SDI, 12 SDI OUT, 2 MV

BLACKMAGIC DESIGN ATEM MICRO PANEL

Panel USBC pour mélangeur ATEM



LUMANTEK EZ-PRO VS10



ROSS CARBONITE BLACK SOLO



BLACKMAGIC DESIGN ATEM TV STUDIO PRO 4K



ROLAND V-160HD



PANASONIC AV-HS6000



PANASONIC AV-HS410

ANALOG WAY VIO4K

Convertisseur vidéo multi-formats, livré avec 2 cartes IN/OUT HDMI 2.0 et DP 1.2 et une carte audio XLR

NOVASTAR V1

Convertisseur de résolution vidéo 4K

FOLSOM IMAGE PRO-II

Convertisseur de résolution vidéo, convertisseur de balayage et commutateur-mélangeur

FOLSOM IMAGE PRO-HD

Transcodeur, scaler, down converter, switcher seamless, TBC dans les formats suivants : HD SDI, VGA, DVI, Composite, Composante

DECIMATOR DD-12G-CROSS

Convertisseur numérique multiformats 4K

DECIMATOR MD-HX

Convertisseur numérique multiformats

DECIMATOR DD-4S

Multiviewer convertisseur quad 3G SDI

XVISION XVVSDI2HDMI

Convertisseur 3G SDI vers HDMI (avec audio intégré)

BLACKMAGIC DESIGN MicroConverter bidirectionnel

Convertisseur HDMI vers 3G SDI et 3G SDI vers HDMI

BLACKMAGIC DESIGN MicroConverter 12G SDI to HDMI 4K

Micro convertisseur 12G SDI vers HDMI 4K (avec audio intégré)

DIGITAL FORECAST BridgeM-HH

Convertisseur HDMI vers SDI + HDMI avec scaleur intégré

NEWTEK Spark Plus IO

Encodeur vidéo 4K bi-directionnel HDMI vers NDI

BLACKMAGIC DESIGN Web Presenter HD

Solution de streaming, livré avec un Atem TV Studio HD

HDCVT HDV-US60

Périphérique d'acquisition 3GSDI vers USB 3.0

KILOVIEW N50

Encodeur décodeur 12GSDI NDI Full / NDI HX2/3

KILOVIEW N60

Encodeur décodeur HDMI 2.0 NDI Full / NDI HX2/3



NEWTEK Spark Plus IO



DECIMATOR DD-12G-CROSS



BLACKMAGIC DESIGN Web Presenter HD



XVISION XVVSDI2HDMI

PÉRIPHÉRIQUES

DISTRIBUTEURS

HDSDI

BLACKMAGIC DESIGN TERANEX MINI	12GSDI 4K 1 < 8
LANSEE	12GSDI 4K 2 x 1 < 4
XVISION	3GSDI 2 x 1 < 4

DVI

KRAMER VM4HDCPXL	1 x 4 avec gestion EDID
-------------------------	-------------------------

HDMI

XVISION	1 x 4 HDMI 2.0
EXTRON DA4HDMI / 4K/4K+	1 x 4

DISPLAY PORT

ATEN VS194	1 x 4 DP 1.2a mode MST ou SST
-------------------	-------------------------------

EMBEDDEUR / DE-EMBEDDEUR

AJA 3G-AMA	Embeddeur/Dé-embeddeur audio XLR - 3G SDI
AJA HD 10 AMA	Embeddeur/Dé-embeddeur audio XLR - HDSDI
NEOTECK HDMIAC	Dé-embeddeur HDMI vers 2 Cinch + loop HDMI

GRILLE

SDI

ROSS ULTRIX FR2	Châssis modulaire 2U
BLACKMAGICDESIGN Smart videohub Cleanswitch	12 x 12 6GSDI avec synchroniseurs
FOLSOM Matrix Pro	8 x 8 HDSDI

DVI

FOLSOM Matrix Pro	8 x 8 DVI
--------------------------	-----------

SÉLECTEURS HDMI

ANFI VS31A-IR	3 x 1 4K avec télécommande IR
KRAMER VS-311H	3 x 1
KRAMER VS-41-H	4 x 1

EXTENDEURS FIBRE OPTIQUE**LANSEE Muxlan8+8 12GSDI**

Multiplexeur 8x12GSDI IN + 8x12GSDI OUT
Avec double liaison Éthernet Gigabit
sur connecteur EtherCON

LANSEE EXTENDEUR 12GSDI-LAN

Liaison sur connecteurs Neutrik® DUO / 12G-SDI
Avec liaison Éthernet Gigabit sur connecteur EtherCON
Sortie 12 volts sur XLR4 pour caméra
Kit 200 m

LANSEE TIDY 3GSDI-LAN

Liaison sur connecteurs Neutrik® DUO / 3G-SDI
Avec liaison Éthernet Gigabit,
Kit 200 m

LANSEE TIDY RACK

Station d'accueil pour 8 tidy avec alimentation

FOUGEROLLE MiniFlex-LAN

Liaison sur connecteurs Neutrik® DUO / 3G-SDI
Avec liaison Éthernet Gigabit
Kit 200 m

FOUGEROLLE MiniFlex

Liaison sur connecteurs Neutrik® DUO / 3G-SDI
Kit 200 m

XVISION SDIFIBER

Liaison sur connecteurs Neutrik® DUO / 3G-SDI
Kit 200 m

FUSION TOOLS HDMI2.0 FIBER LINK

Extendeur 4K 60Hz HDMI 2.0 avec liaison
réseau et KVM sur connecteurs Neutrik®
Kit 200m

LIGHTWARE MODEX-OPTS

Liaison sur connecteurs Neutrik® DUO /
DVI-HDMI 1.4, liaison Gigabit,
Kit 200 m

LIGHTWARE TX-RX100

Extendeur HDMI 1.3
avec adaptateurs Neutrik® Duo,
Kit 200 m



LANSEE Muxlan 8+8 12GSDI



LANSEE Tidy 3GSDI-LAN

FUSION TOOLS HDMI2.0
FIBER LINK

ÉCRANS DE PROJECTION

CADRES FACE BORDS BLANCS 16/9

STUMPFL	Écran toile, image 6,30 x 3,63 m
STUMPFL	Écran toile, image 5,08 x 2,94 m
STUMPFL	Écran toile, image 4,47 x 2,60 m
STUMPFL	Écran toile, image 4,25 x 2,49 m
STUMPFL	Écran toile, image 3,45 x 2,07 m
STUMPFL	Écran toile, image 2,86 x 1,70 m

CADRES FACE BORDS BLANCS OU NOIRS 4/3

STUMPFL	Écran toile, cadre 6,30 x 4,77 m
STUMPFL	Écran toile, cadre 5,08 x 3,86 m
STUMPFL	Écran toile, cadre 4,47 x 3,40 m
STUMPFL	Écran toile, cadre 3,25 x 2,49 m
STUMPFL	Écran toile, cadre 2,64 x 2,03 m

CADRES RÉTRO BORDS NOIRS 16/9

STUMPFL	Écran toile, image 6,10 x 3,43 m / cadre 6,30 x 3,63 m
STUMPFL	Écran toile, image 4,88 x 2,74 m / cadre 5,08 x 2,94 m
STUMPFL	Écran toile, image 4,05 x 2,29 m / cadre 4,25 x 2,49 m
STUMPFL	Écran toile, image 3,25 x 1,83 m / cadre 3,45 x 2,03 m
STUMPFL	Écran toile, image 2,66 x 1,50 m / cadre 2,86 x 1,70 m

CADRES RÉTRO BORDS NOIRS 4/3

STUMPFL	Écran toile, image 6,10 x 4,57 m / cadre 6,30 x 4,77 m
STUMPFL	Écran toile, image 4,88 x 3,66 m / cadre 5,08 x 3,86 m
STUMPFL	Écran toile, image 4,27 x 3,20 m / cadre 4,47 x 3,60 m
STUMPFL	Écran toile, image 3,05 x 2,29 m / cadre 3,25 x 2,49 m
STUMPFL	Écran toile, image 2,44 x 1,83 m / cadre 2,64 x 2,03 m

ROULEAUX

ORAY Écran duo 147 x 196 cm (4/3) – 110 x 196 cm (16/9)

"Toiles sur mesure disponibles - Nous consulter pour dimensions"

ACCESSOIRES DIVERS

D'SAN Perfect Cue Mini**D'SAN PC-AS4-Grn****D'SAN PRO2000 Limitimer**

Télécommande HF, permet de contrôler 2 PC
Téléco. HF + pointeur laser vert ultra-puissant
Kit chronomètre de temps de parole Bluetooth,
composé d'1 console de commande Bluetooth
LimiTimer PRO2000, 1 récepteur Bluetooth avec
son alimentation TR-2000BT, 1 affichage podium
PSL-20V, 1 affichage audience ASLA-ND3
Bluetooth pour PRO2000

D'SAN Afficheur 10cm**INTERSPACE Micro Cue V3****INTERSPACE Micro Cue****ELAGATO Streamdeck**

Télécommande HF, permet de contrôler 3 PC
Télécommande HF, permet de contrôler 1 PC
Interface de contrôle USB, 6 à 32 boutons
entièrement personnalisable

AVERMEDIA CP150**Pointeur laser vert**

Visualiseur de média, composite + VGA
Format stylo

DIVISEURS/MULTIVIEWER

MIRANDA X16D

16 entrées 3G-SDI, 2 sorties HDMI,
2 sorties routeur 3G SDI, livré avec PC de contrôle et accessoires

DECIMATOR DD-4S

Multi viewer convertisseur quad, 3G SDI

DATAPATH FX4-H

1 entrée DP, 2 entrées HDMI, 4 sorties HDMI

DATAPATH FX4-SDI

1 entrée SDI, 1 entrée DP, 1 entrée HDMI, 4 sorties SDI

DATAPATH X4

1 entrée DVI, 4 sorties DVI



CÂBLAGE

CÂBLES HDSDI

- 1 mètre
- 2 mètres
- 5 mètres
- 10 mètres
- 20 mètres
- 30 mètres
- 50 mètres sur touret
- 100 mètres sur touret

CÂBLES HDMI

- 1,8 mètres
- 5 mètres
- 10 mètres
- 20 mètres actifs
- 40 mètres actifs

CÂBLES DVI

- 2 mètres
- 5 mètres
- 10 mètres

CÂBLES 4K

HDMI / HDMI, DVI / HDMI ou DVI / DVI

- 2 mètres
- 5 mètres
- 10 mètres

HDMI sur Fibre optique

- 20 mètres
- 40 mètres

DisplayPort

- 2 mètres
- 3 mètres
- 5 mètres
- 10 mètres
- 15 mètres



INFORMATIQUE

ORDINATEURS & TABLETTES

APPLE Mac Pro 2018

8 cœurs 3GHz, 32Go, 1To PCIe, 2 x FirePro D700 6Go

APPLE MacBook Pro 16" 2018 - 2020

Core i7, 2,6 Ghz, 512Go SSD, 16Go RAM

APPLE MacBook Pro 15" RETINA

Ordinateur portable 15", processeur quadricoeur Intel Core i7

APPLE-SONNET xMac Mini Server

Station audio-numérique avec séquenceurs Logic Pro X/Nuendo (+ infos p.138)

APPLE AppleTV 4K

Lecteur multimédia 4K

DELL G5

Core i7 1TB NVMe, 16 Go RAM

DELL 3560 Précision

Core i7 512Go NVMe, 32 Go RAM

DELL e5570 Latitude

Ordinateur portable 15", processeur Intel Core i7

DELL M3510

Ordinateur portable 15", processeur Intel Core i7

DELL M 4700

Ordinateur portable 15", processeur Intel Core i7

LENOVO E15

Core i5-10210U, 1.6Ghz, 8Go RAM, SSD 256Go

LENOVO E580

Core i5-8250U, 1.6 GHz, 8Go RAM, SSD 256Go

LENOVO E570

Ordinateur portable 15,6", processeur Intel Core i5

HP 245-G8

AMD 3500U, 8Go RAM, SSD 256 Go

APPLE iPad v6 2018 Wifi 32Go

Tablette tactile, 9,7", puce A10

APPLE iPad Air 2 16Go

Tablette tactile, 9,7", puce A8x

LOGICIELS (loué uniquement installé sur un de nos ordinateurs de location)**TELEPROMPT+**
MILLUMINLogiciel prompteur pour Mac
Lecteur multi-screens, soft-edge, video-mapping**DT VIDEOLABS Playback Pro**

Logiciel de gestion de vidéo HD + carte son

ARKAOS Media Master v5

Logiciel Media Server et matriage vidéo

RACK ARKAOSMedia Master v5 + Blackmagic UltraStudio 4K
+ interfaces E/S 4K60, thunderbolt 3**APPLE Logic Pro X**
Catalyst

Logiciel de montage audio-numérique

Mad Mapper

Logiciel Media Server et matriage vidéo

RESOLUME ARENA 7

Logiciel de gestion matriage vidéo

PIXAP PIXTIMERLogiciel média serveur et matriage vidéo
Licence pour logiciel professionnel de gestion
de temps de parole**ACCESSOIRES****POLYCOM POLYSTUDIO**

Barre de vidéoconférence USB

Switch - Routeurs - Câblage voir chapitre "Réseau" | p.18 à 21

Portable DELL E5570

Portable
APPLE MAC BOOK PRO 16 2020

DELL G5



APPLE Mac Pro 2018

Tablette
APPLE iPad v6 WifiPC ACER
VERITON X680G

APPLE Logic Pro X



RACK ARKAOS



ÉCLAIRAGE

Nouveautés éclairage	80
Projecteurs asservis	83
Consoles pour asservis	89
Accessoires pour asservis	90
Effets spéciaux	92
Éclairage autonome	94
Projecteurs à LED	95
Projecteurs à lampes HPL 3200°K	98
Projecteurs traditionnels	100
Éclairage tube LED, Fluo & Guirlandes	107
Mâts LED	108
Éclairage sur rail/Expo/Déco	108
LED / Intégration	109
Centre de table/Lustre/Lampadaire	112
Jeux d'orgues DMX	114
Blocs de puissances	114
Accessoires DMX	114
Câblages Multipaires	116
Câblages DMX	116
Accessoires d'éclairage	116

NOUVEAUTÉS ÉCLAIRAGE



ROBE iFORTE Fresnel | voir p.84



ROBE iFORTE LTX | voir p.84



ROBE iBOLT | voir p.85



AYRTON Rivale | voir p.84



CHAUVET OVATION RÉVE F3 IP | voir p. 103



CHAUVET OVATION RÉVE E3 | voir p.102



PORTMAN S-TRIBE | voir p.100



CHAUVET WELL STX 360 | voir p.94

NOUVEAUTÉS



ASTERA AX2
| voir p.94



ASTERA AX3
| voir p.94



ASTERA PIXELBRICK
| voir p.94



ASTERA NYX BULB
| voir p.94



ASTERA AX5
| voir p.94



ASTERA AX9
| voir p.94



GLP JDC Line 1000
| voir p.92

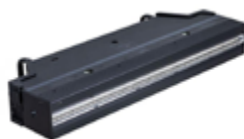

GLP JDC Line 500
| voir p.92



SGM P3 Vision | voir p.96



HUALI QUARTZ LED 480W | voir p.96



HYRWELL HYRO | voir p.108

iFORT³ FRESNEL



iFORT³ LTX



ROBE[®]

PROJECTEURS ASSERVIS

LYRES LAMPE

*Spot***ELATION Proteus Hybrid**

Projecteur asservi, type lyre "Spot"
IP65, 470W, 8 000°K

ROBE BMFL Blade

Projecteur asservi, type lyre "Spot",
1700W HTI, zoom 5 à 55° d'ouverture,
gobos, roue de couleurs, 6000°K

ROBE Mega Pointe

Projecteur asservi, type lyre « Spot &
Beam », 470W, zoom 3 à 42° d'ouverture,
7 500°K

ROBE Pointe

Projecteur asservi, type lyre « Spot &
Beam », 280W, zoom 2,5 à 20° d'ouverture

MARTIN MAC AXIOM HYBRID

Projecteur asservi, type lyre
« Hybrid » Wash & Beam, 600W,
zoom 2 à 44°, gobos

MARTIN MAC Viper Perfo.

1000W HTi, 10 à 44° couteaux

MARTIN MAC Viper Profile

1000W HTi, 10 à 44°

MARTIN RUSH MH3 Beam

390W, 1 à 3,8°

CLAY PAKY SHARPY

Projecteur lyre asservie, type Spot,
190W, 17 gobos

ROBE Robospot

Système de poursuite automatisée

ROBE BMFL FollowSpot LT

Projecteur asservi, dédié système
poursuite, longue portée, zoom 2° à 8°,
1700W HTI

*Wash***ROBE BMFL WashBeam**

Projecteur asservi, type lyre "Wash",
1700W HTI, zoom 5 à 45° d'ouverture,
6000°K

MARTIN MAC Viper Wash DX

Projecteur asservi, type lyre "Wash"
1000W HTi 13.5 à 59°

PROJECTEURS ASSERVIS

Lyres LED

Spot

ELATION Proteus Maximus

Projecteur asservi, type lyre "Spot"
IP65, 950W, 8 000°K

ELATION Picasso

Projecteur asservi à LED, 7 à 55°, 620 W

ROBE iForte LTX

Projecteur asservi à LED, 3,5 à 52°, 1000 W, IP65

ROBE Forte

Projecteur asservi à LED, 5,5 à 50°, 1250 W

ROBE Esprite

Projecteur asservi à LED, 5,5 à 50°, 650 W

ROBE MiniMe

Projecteur asservi, type lyre LED RGB "Spot"
et vidéo (2500 Lumens)

AYRTON Rivale

Projecteur asservi à LED, type lyre à couteaux
traversant, 4° à 55°, 30 000 lumens, 450W, IP65

AYRTON Ghibli

Projecteur asservi à LED, type lyre à couteaux
traversant, 7° à 56°, 25 000 lumens, 900W

MARTIN MAC Quantum Profile

LED 750W, zoom 12 à 36°

MARTIN RUSH MH10 FX

60 W, 4.5°, anneau de 24 LED

MARTIN RUSH MH5 Profile

Lyre Spot à LED 75W

MARTIN RUSH MH1 Profile Plus

Projecteur lyre asservie type Profile, 180W,
effet strob, iris, 2 roues de couleurs et 2 roues de gobos
850W, zoom 9-45°, étanche

SGM G-Spot

Effet

GLP JDC1

Stroboscope hybride LED sur lyre asservie

CHAUVET ColorStrike

Stroboscope hybride LED sur lyre asservie, IP65

GLP X4bar 10

Projecteur linéaire à LED, 10x15 W RGBW

2 500-10 000K, zoom 7°-50°

GLP X4bar 20

Projecteur linéaire à LED, 20x15 W RGBW

2 500-10 000K, zoom 7°-50°

AYRTON Magic Blade R

Rampe de 7 LED 15W RGBW, angle beam 4.5°

Wash

ROBE iForte Fresnel

Projecteur asservi type lyre "wash"
lentille fresnel, 6 à 61°, 1000W, IP65

ROBE Tarrantula

Projecteur asservi, type lyre "Wash"
1 LED 60W RGBW + 36 x LEDs 40W RGBW,
zoom rapide de 5.5° à 55°

PROJECTEURS ASSERVIS

ROBE Spider

Projecteur asservi, type lyre "Wash"
1 LED 60W RGBW + 18 x LEDs 40W RGBW,
zoom rapide de 4° à 50°

ROBE Spikie

Projecteur asservi, type lyre "Wash Beam"
1 LED 60W RGBW, zoom rapide de 4° à 28°

Lyres LASER**ROBE iBolt**

Projecteur asservi, type lyre laser
10 000°K, 460W, IP65



ROBE iBOLT



ROBE iFORTE Fresnel



ROBE iFORTE LTX



AYRTON Rivale



PROJECTEURS ASSERVIS

Wash

ROBE LedBeam 150

Projecteur asservi, type lyre "Wash"
7x40W, RGBW - 3,8°

AYRTON MagicDot SX

Projecteur asservi à LED 60W, type "beam"
4.5°, zoom 5° à 40°, 1 700 lumens

AYRTON MagicDot R

Projecteur asservi à LED 60W, type "beam"
4.5°, 1 700 lumens

CLAY PAKY K15

Projecteur asservi type lyre "Wash",
19 LED 60W, RGBW, zoom 4° à 60°

CLAY PAKY K25

Projecteur asservi type lyre "Wash",
19 LED 60W, RGBW, zoom 4° à 60°

MARTIN MAC Aura XIP

LED 7x60W RGB, zoom 6,3 à 50,4°

MARTIN MAC Aura PXL

LED 19x40W, zoom 7 à 55°

MARTIN MAC Quantum Wash

LED 50x15W, zoom 11 à 59°

MARTIN MAC Aura

LED-Zoom 11 à 58°

MARTIN RUSH MH6

LED-Zoom 10 à 60°, 150W

MARTIN MAC101

36 x LED RGB, 12,5°, blanc ou noir



MARTIN Mac Aura XIP



MARTIN Mac Aura PXL

DÉCOUVREZ LE
MAC VIPER XIP



ÉCLAIRAGE

LA LÉGENDE **FRAPPE UNE NOUVELLE FOIS**

Des scènes de concert aux plateaux de télévision ou encore des festivals aux opéras,
le nouveau MAC Viper XIP couvre de très nombreuses applications.



NOTRE LIGNE POUR
DES APPLIQUÉS EN
INTÉRIEUR ET
EXTÉRIEUR



UN PLUS GRAND
POURQUOI ET EN
DE CHAQUE LUMÈRE



LE PLUS
LE PLUS COMPLET
DE TOUTES LES LIGNES



LE MEILLEUR DU MONDE
POUR LA CATEGORIE
DE SA CATEGORIE



UN FAIBLE NIVEAU
SILENCIEUX



DES PERFORMANCES
PERSONNELLES
EXCEPTIONNELLES



alga.menterprises.fr
Contact : 01 53 27 64 94



En savoir plus :
martin.com

Martin



CONSOLES POUR ASSERVIS

MA LIGHTING Grand MA3 FullSIZE	16 univers DMX
MA LIGHTING Grand MA3 Light	8 univers DMX
MA LIGHTING Grand MA3 Compact XT	8 univers DMX
MA LIGHTING Grand MA2 FullSIZE	16 univers DMX
MA LIGHTING Grand MA2 Light	8 univers DMX
MA LIGHTING Grand MA2 Ultra Light	8 univers DMX
MA LIGHTING Dot2 XL-F	2 univers DMX
MA LIGHTING MA2on PC Command Wing	Surface de contrôle, fournie avec ordinateur
MA LIGHTING NPU	Unités de traitement réseaux 8 univers DMX, 4096 circuits
MA LIGHTING GPU M	Unités de traitement réseaux 16 univers DMX, 16384 circuits, Ethernet
MA LIGHTING GPU XL	Unités de traitement réseaux 32 univers DMX, 4096 circuits, Ethernet
MA LIGHTING VPU Basic MK2	Unité de gestion d'image, sorties : 2 x DVI + 1 VGA
CHAMSYS MQ500 Stadium	Console d'éclairage, 200 univers
CHAMSYS MQ80	Console d'éclairage, 24 univers, 12 288 canaux
CHAMSYS Quick20	Console d'éclairage, jusqu'à 1024 projecteurs 2 univers, wifi
LUMINEX Node 12	12 IN 12 OUT, DMX
ELC Node 8	8 IN 8 OUT, DMX
LUMINEX Node 4	4 IN 4 OUT, DMX
LUMINEX Node 4 Truss	4 IN 4 OUT, DMX, 4 ports Ethernet PoE
LUMINEX Node 2	2 IN 2 OUT, DMX
LUMINEX Node 2 Truss	2 IN 2 OUT, DMX, 2 ports Ethernet PoE
OXO Solano2	Boîtier de restitution DMX



ACCESSOIRES POUR ASSERVIS

OXO BBox6	Splitter-Booster de signal DMX/RDM
DYNATEC Booster 6S	Splitter-Booster de signal DMX
SWISSON XSR-R5-5R	Splitter-Booster de signal DMX/RDM, 2 univers, 5 sorties par univers
SWISSON XPD-28	Splitter-Booster de signal DMX/RDM 2 univers, 4 sorties par univers
W-DMX Black Box FLEX-1 G4	Émetteur Récepteur DMX HF
W-DMX Black Box FLEX-2 G5	Émetteur Récepteur DMX HF
W-DMX Black Box FLEX-1 G6	Émetteur Récepteur DMX HF
W-DMX Black Box Micro F1 G5	Émetteur Récepteur DMX HF, sur batterie
OXO TW512	Émetteur Récepteur DMX Wifi (pour ColorBatt)
LUMEN RADIO INRFX1	Émetteur Récepteur CRMX NOVA DMX/RDM/ETH
LUMEN RADIO STARDUST	Émetteur Récepteur CRMX NOVA DMX/RDM/ETH
ROBE RDM Communicator	Interface DMX multi-fonctions
GOBOS	Pour asservis
NOVELTY Tête de totem	Tête de totem pour asservis MARTIN et VARI-LITE (noire et alu) Tête de totem pour asservis CLAY PAKY et ROBE (noire et alu) Tête de totem pour asservis universelle X30-H30 (noire et alu)
NOVELTY RainCov/L	Protection pluie pour asservis en accroche / Ø 50cm
NOVELTY RainCov/S	Protection pluie pour asservis en accroche / Ø 36cm
NOVELTY RS32	Armoire de distribution électrique Protection différentielle réglable P17 32A tri > 6 x PC16A + Socapex 419
NOVELTY RS63 V2	Armoire de distribution électrique Protection différentielle réglable P17 63A tri > 12 x PC16A + 2 x Socapex 419
NOVELTY RS63 V3	Armoire de distribution électrique Protection différentielle réglable P17 63A tri > 24 x PC16A + 4 x Socapex 419
NOVELTY RS125	Armoire de distribution électrique Protection différentielle réglable P17 125A tri > 24 x PC16A + 4 x Socapex

ACCESSOIRES POUR ASSERVIS

NOVELTY RS125 V2

Armoire de distribution électrique
Protection différentielle réglable
P17 125A tri > 24 x PC16A
+ 4 x Socapex 419

NOVELTY RS125 V3

Armoire de distribution électrique
Protection différentielle réglable
P17 125A tri > 12 x PC16A
+ 8 x Socapex 419



EFFETS SPÉCIAUX

MACHINES À FUMÉE/BROUILLARD

MARTIN Jem Glaciator Dynamic	Machine à fumée lourde
LOOK VIPER NT	Machine à fumée DMX
MDG ME1	Générateur de brouillard DMX, 1 sortie + ventilateur
MDG ME2	Générateur de brouillard DMX, 2 sorties + ventilateur
MDG Atmosphère ATMe	Machine à brouillard, CO2
REEL FX DF50	Machine à brouillard DMX
CHAUVET VESUVIO II	Machine à brouillard + Projecteur LED RBA + UV
LOOK SOLUTION Unique 2.1	Machine à brouillard DMX
SHOWTECH HURRICANE	Ventilateur à commande DMX
MARTIN Air Force One	Ventilateur à commande DMX
Ventilateur Industriel	Ventilateur ménager grande taille
MARTIN HUILE	Dispersion normale ou lente, bidon de 5 litres
MDG Neutral	Bidon de 4 litres
LOOK Unique	Pour Unique2, bidon de 2 litres
CO2	Pour machines MDG, bouteille de 10 kg

EFFETS & DIVERS

GLP JDC Line 1000	Stroboscope hybride LED RGBW 1600W
GLP JDC Line 500	Stroboscope hybride LED RGBW 700W
GLP JDC1	Stroboscope hybride LED sur lyre asservie
CHAUVET ColorStrike	Stroboscope hybride LED sur lyre asservie, IP65
MARTIN Atomic 3000	Stroboscope 3000 W DMX + télécommande
OXO UV BEAM	Projecteur lumière noire à LED, 90 W, IP65
CAMEO Thunder Wash 600UV	Projecteur lumière noire à LED, 160 W
CAMEO UV Bar 200 IR	Bar lumière noire à LED, 12 x 3W, 65°, DMX3B
MACMAH BLACKGUN	Lumière noire faisceau étroit, longue portée, 400 W, hexagonal
BRITEQ LED ROTOR	Ventilateur effet LED, 70x70cm
CHAUVET Swarm 4	Projecteur LED effet discothèque, type "beam"
CHAUVET Double Derby	Projecteur LED effet discothèque, type "derby"
CHAUVET DJ Bank	Projecteur LED effet discothèque, type "chenillard"

EFFETS SPÉCIAUX

GHOST MovingBar
Demi Boule 40
Demi Boule 50
Boule 30-40
Boule 50
Boule 100
GHOST GYRO36R

MovingBar LED RGBW 85W
 Demi Boule à facettes Ø 40 cm, avec moteur
 Demi Boule à facettes Ø 50 cm, avec moteur
 Boule à facettes Ø 30 ou 40 cm, avec moteur
 Boule à facettes Ø 50 cm, avec moteur
 Boule à facettes Ø 100 cm, avec moteur
 Gyrophare pro, bleu, orange, rouge, 2 x PAR36

DESON LD194
WAHLBERG
WAHLBERG

Boule LED Ø35 cm avec winch DMX
 Colonne télescopique DMX
 Moteur rotatif DMX



MDG ME2 + Flight case

CHAUVET ColorStrike

CAMEO Thunder Wash
600UV

GLP JDC1

SHOWTECH Hurricane

CAMEO UV Bar 200 IR

ÉCLAIRAGE AUTONOME

ASTERA HYPÉRION	Tube décoratif LED sur batterie, LED 144W RGBWW, angle 180°, set de 4
ASTERA TITAN TUBE	Tube décoratif LED sur batterie, LED 72W RGBWW, angle 180°, set de 8
ASTERA AX1	Tube décoratif LED sur batterie, LED 28W RGBW, angle 180°, set de 8
ASTERA AX2	Barre de LED sur batterie, 1m, LED 160W, RGBW, angle 21°, set de 4
ASTERA AX3	Projecteur LED sur batterie, LED 15W, RGBW, angle 16° set de 8, blanc
ASTERA AX5	Projecteur LED sur batterie, LED 45W RGBW, angle 13° set de 8
ASTERA AX9	Projecteur LED sur batterie, LED 105W, RGBW, angle 13° set de 8
ASTERA PixelBrick	Projecteur LED sur batterie, LED 15W RGBW, angle 13° set de 8
ASTERA NYX Bulb	Ampoule LED RGBW Wireless DMX noire set de 8
ASTERA Accessoires	Accessoires pour projecteur ASTERA sur demande
CHAUVET WELL STX 360	Tube LED autonome, RGBW, IP65, set de 4



ASTERA AX9



ASTERA AX5



ASTERA PixelBrick



ASTERA AX3



ASTERA NYX BULB



ASTERA AX2



CHAUVET WELL STX 360



ASTERA TITAN TUBE

PROJECTEURS À LED

BARRES LED SOURCE DMX OU VIDÉO

MARTIN VDO SCEPTRON 10 1000MM / SANS DIFFUSEUR

Diffuseur flat, rond, carré et tube

MARTIN VDO SCEPTRON 10 320 MM / SANS DIFFUSEUR

Diffuseur flat, rond, carré et tube

MARTIN P3 POWERPORT 1500

Alimentation et switch DMX / Vidéo

MARTIN P3-175

Vidéo System Controller

MARTIN P3-050

Vidéo System Controller

MARTIN MAXEDIA COMPACT RACKMOUNT

Régie pour la composition et restitution de média, interface tactile conviviale

MARTIN BBD-BDD POWER DATA + CÂBLE

1 / 5 / 10 / 25 m

BARRES LED

OXO PIXYLINE

Projecteur linéaire à LED, 14x10W, RGBW, 20x50°C, IP65

AYRTON ARCALINE2 3G

Rampe de 10 LED, Full Color RGBW, Angle 40°, 1020mm

ROBE RDM Communicator

Interface DMX multi-fonctions pour AYRTON ARCALINE

SOFT LIGHT

ARRI SKYPANEL S360-C

Projecteur LED full RGB+W, type Cinéma-TV-Photo, ouverture 105°, 2 800 à 10 000°K, 1500W

ARRI SKYPANEL S60-C

Projecteur LED full RGB+W, type Cinéma-TV-Photo, ouverture 115°, 2 800 à 10 000°K, 450W

ARRI SKYPANEL S30-C

Projecteur LED full RGB+W, type Cinéma-TV-Photo, ouverture 115°, 2 800 à 10 000°K, 220W

ELATION KL PANEL XL

Projecteur LED full RGB+W, type Cinéma-TV-Photo, ouverture 100°, 2000 à 10000° K, 544W

ELATION KL PANEL

Projecteur LED full RGB+W, type Cinéma-TV-Photo, ouverture 100°, 2000 à 10000° K, 295W

ELATION TVL2000 II

Projecteur LED (450 cool white & 450 warm white), 4 Volets, ouverture 30°, 3200 à 6500° K

PROJECTEURS À LED

ARCHITECTURAL

SGM P10 WASH	48 LED RGBW de 24W, angle d'ouverture 10°/19°/45°, IP66
SGM P6 WASH	24 LED RGBW de 24W, angle d'ouverture 10°/18°/47°, IP66
SGM P5 WASH	44 LED RGBW de 10W, angle d'ouverture 43°, IP66
SGM P3 VISION	18 LED RGBW de 15W, angle d'ouverture 10°/25°/35°, IP66
SGM P2 WASH	18 LED RGBW de 10W angle d'ouverture 15°/21°/43°, IP66
SGM I2 WASH	69 LED RGBW, angle d'ouverture 8,5°, IP65

SGM Q10

Flood blind strobe 2048 LED RGB + 2048 LED White, angle d'ouverture 110°, IP65

SGM Q8

Flood blind strobe 1812 LED RGBW, angle d'ouverture 110°, IP65

SGM Q7

Flood blind strobe 2000 LED RGBW, angle d'ouverture 110°, IP65

HUALI QUARTZ LED 480W

Quartz Led 480W, 5100°K, 20° 40° et 90°, Noir, DMX

PHILIPS ARENA LED

ArenaVision LED Gen3, 1578 W, 5700°K, lentille 12x12°

OXO SUNFLOOD 500

Projecteur 24 x 20W LED Blanche 6000K, ouverture 12°, avec volets et lentilles (10°x40°, 16°, 40°)

NOVELTY AF237 HORIZIODE QLED 200W

Horiziode asymétrique, LED 200W, 4200°K, IP66, 15 à 75°, 21 000 lm, reprise PC16A

NOVELTY HORIZIODE QLED 63W NOIR

Horiziode asymétrique, LED 63W, 4000°K, IP65, 6500 lm



ARRI SKYPANEL S30-C



ARRI SKYPANEL S60-C



ELATION KL Panel



HUALI QUARTZ LED 480W



ARRI SKYPANEL S360-C

PROJECTEURS À LED

PAR LED

CHAUVET Colorado Quad 2 Zoom IP

14 x LED RGBW de 15W, angle d'ouverture 6.3°

CHAUVET SlimPARPro H USB

PAR LED 12x10W RGBAW + UV, angle d'ouverture 24°

CHAUVET ColorDash Accent Quad

PAR LED 10W RGBA, angle d'ouverture 15°-29°

LICIALED

Projecteur étanche 21 W RGB (7 LED 3W), DMX

Tube 33 cm

Tube 50cm

Tube 85 cm

Tube 100 cm

Tube 167 cm

Peau blanche ou noire

PAR LED AUTONOME

CHAUVET Well Fit

Projecteur LED, 4 x RGBA de 10W, ouverture 11-18°, sur batterie, autonomie 8 à 20h, pilotage via DMX, HF, pied inclinable, noir, blanc ou chromé, set de 6



PROJECTEURS À LAMPES HPL 3200°K

DÉCOUPES

ETC Source 4	Corps + optique fixe 5/10/14°
ETC Source 4	Corps + optique fixe 19/26/36/50°/70°
ETC Source 4 Zoom	Corps + optique zoom 15/30°
ETC Source 4 Zoom	Corps + optique zoom 25/50°

Ces découpes peuvent être montées en 575 W ou 750 W.

PAR

ETC Source 4 PARNEL	Lentille Fresnel, 575 W
ETC Source 4 PAR	Verres diffusants, 575 W

Différents faisceaux : VNSP/NSP/MFL/WFL. Livré avec volets, porte-filtre, crochet, élingue de sécurité, jeux de lentilles.

ACCESSOIRES

ETC	Iris pour découpes Source 4
ETC	Porte-gobo pour découpes Source 4, taille A ou B
ETC	Porte-gobo verre taille B
ETC	"Donut" pour découpes Source 4, 5 à 50°
ETC	"Top Hat" pour PAR Source 4 19/26/36/50°
ETC	"Egg crate louver" pour PAR Source 4
ETC	Cône concentrique pour PAR Source 4



ETC Volets

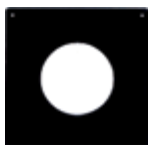

ETC "donut"



ETC "egg crate louver"



ETC "Iris"



ETC "Top Hat"



ETC Porte Gobo



ETC Source4
5°



ETC Source4
PAR



ETC Source4
10°



ETC Source4
Zoom 15/30°



ETC Source4
14/19/26/36/50/70°

PROJECTEURS TRADITIONNELS

AMBIANCES EXTÉRIEURES

CARIBONI	HPIT étanche, asymétrique 150W, noir
GEWISS	HPIT étanche, symétrique 150W, gris
GEWISS	HPIT étanche, asymétrique 150W, gris
GEWISS	HPIT étanche, symétrique 400W, gris
MAZDA Cormoran 300 W	Horiziöde 300W, étanche
MAZDA Cormoran 1000 W	Horiziöde 1000W, étanche

AMBIANCES SCÉNIQUES

ROBE PATT 2013	Projecteur type « Softlight », set de 2 750W HPL, 3 050°K, look rétro idéal pour déco
ROBE PICKLE PATT	Projecteur type « Softlight », set de 2 575W HPL, 3 050°K, look rétro idéal pour déco
ROBE ONEPATT	Projecteur type « Softlight », set de 7 LED 30W, RGBW, 3 050°K, look rétro
STAR WAY Orion	Projecteur d'ambiance déco, 7 x 300W halogènes
PORTMAN S-TRIBE	Projecteur d'ambiance déco, 5 x 40W, 10 LED RGW
PORTMAN P3 Pix 3L	Projecteur d'ambiance déco, 3 x 230W, finition gold
PORTMAN P2 Hexaline	Projecteur d'ambiance déco, 6 x 250W finition gold ou silver
PORTMAN P1 Retro	Projecteur d'ambiance déco, 7 x 230W, finition silver
ADMIRAL Aradred 41	Projecteur d'ambiance déco, 60W, 38cm, set de 4
ADMIRAL Aradred 56	Projecteur d'ambiance déco, 60W, 53cm, set de 2
PANAVISION Skypan 2k/5k	Halogène 2000 ou 5000 W
ADB ACP1001	Cycliöde asymétrique, 1000-1250 W
KEYLITE Boule Chinoise	Halogène 1000 W
BRITEQ BT NonaBeam	Svoboda LED, 9 x 60 W, BQ1
OXO Funstrip	Rampe de 10 BT dichro, 75W, 240V, DMX

BASSES TENSIONS / BLINDERS

ELATION DTW 350IP	DTW Blinder 350 IP, 1 800-3 200°K, PAN réglable
ELATION DTW 700IP	DTW Blinder 700 IP, 1 800-3 200°K, PAN réglable
TS FL1300	2 x PAR36 650 W = 1300 W/220 V
DTS FL2600	4 x PAR36 650 W = 2600 W/220 V
DTS MOLEFAY	8 x PAR36 650 W = 5200 W/220 V
SCENILUX BT250	250 W/220 V, transfo. intégré
SCENILUX BT500	500 W/220 V, transfo. intégré
SCENILUX BT1000	1000 W/220 V, transfo. intégré

PROJECTEURS TRADITIONNELS

DÉCOUPES (*Découpes Halogènes*)**JULIAT 613SX**

Découpe courte 1000 W/220V, 58°

JULIAT 614SX

Découpe 1000 W/220 V, zoom 16/35°

JULIAT 710SX

Découpe 2 kW/220 V zoom 10/25°

JULIAT 713SX

Découpe 2 kW/220 V zoom 29/50°

JULIAT 714SX2

Découpe 2 ou 2,5kW/220 V zoom 15/40°

JULIAT Iris

Iris pour 613S/614SX/714SX

JULIAT PG

Porte-gobo taille A pour 614SX/714SX



ROBE ONEPATT



ROBE PICKLE PATT



ROBE PATT 2013



STAR WAY Orion



PORTMAN P1 Retro



PORTMAN P2 Hexaline



PORTMAN P3 Pix 3L



PORTMAN S-TRIBE

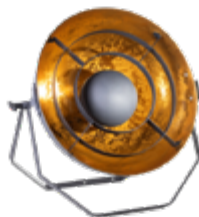

ADMIRAL Aradred 56

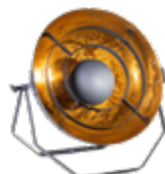

ADMIRAL Aradred 41

PROJECTEURS TRADITIONNELS

Découpes HMI

ETC/BRON COLOR Kobold DW400	Découpe Source Four avec bloc optique « Kobold » DW400, 400W daylight
JULIAT 930 SNX	MSR 2500 W, ballast déporté, 9 à 26°
JULIAT 933 SNX	MSR 2500 W, ballast déporté, 30 à 53°
JULIAT 934 SNX	MSR 2500 W, ballast déporté, 18 à 36°

Découpes / Mini-Découpes LED

CHAUVET OVATION RÊVE E3	Découpe 367W, 2800 > 8000 °K, RGBW, zoom 15-30° ou 25-50°, noire
ETC Source Four LED Lustr2	Découpe 246W, 5600°K, RGBW, zoom, noire
ETC Source Four LED Lustr+	Découpe 170W, 5600°K, RGBW, zoom 15-30° ou 25-50°, noire
ETC Source Four LED Zoom	Découpe 170W, 5600°K, zoom 15-30° ou 25-50°, blanche
ETC Source Four LED	Découpe 170W, 5600°K
ETC Source Four mini LED 36°	Objectif 5°/10°/14°/19°/26°/36°/50°/70° Mini découpe à LED, 12W, noir, 4000°K, couteaux, porte-gobo rotatif, ouverture 36°
ETC Source Four mini LED 50°	Mini découpe à LED, 12W, noir, 4000°K, couteaux, porte-gobo rotatif, ouverture 50°
SPOTLIGHT Profiled50	50 W, 20/40°, blanc froid 5700K

FRESNELS (tous les fresnels sont livrés avec volets 4 faces)

Fresnels Halogènes

DESISTI Magis 500 W	500 W/220 V, 3200°K
DESISTI Leonardo 1 kW	1000 W/220 V, 3200°K
DESISTI Leonardo 2 kW	2000 W/220 V, 3200°K
DESISTI Leonardo 5 kW	5000 W/220 V, 3200°K

Fresnels HMI

ARRI Studio T12	Fresnel 12 KW, HMI, 12 kg
ARRI Compact SE4000	HMI 4000 W, ballast selfique DMX
ARRI Compact SE2500	HMI 2500 W, ballast selfique DMX
ARRI Compact SE2500	HMI 2500 W, ballast électronique DMX
COMPULIGHT CoronaM	Shutter DMX pour SE2500
BRON COLOR Kobold DW800	800W, étanche, "daylight", 47°
BRON COLOR Kobold DW400	400W, étanche, "daylight", 15 à 45°

PROJECTEURS TRADITIONNELS

Fresnels LED**ARRI L5-C**

Fresnel LED 115 W, volet 4 faces, 2 800 à 10 000°K

ARRI L7-C

Fresnel LED 160 W, volet 4 faces, 2 800 à 10 000°K

ARRI L10-C

Fresnel LED 400 W, volet 4 faces, 2 800 à 10 000°K

CHAUVET OVATION RÊVE F3 IP

Fresnel LED , volet 4 faces, 2 800 à 8 000 k°

ELATION KL6-CW

Fresnel LED 150 W 5600°K

LTM LT300N-LED-RAIL

Projecteur LED 1x40W, lentille fresnel, type « MIZAR », 4000°K, conso 12W, volets 4 faces (équivalent 400W halogène), noir ou blanc, équipé alim rail LITA et PC16

DESISTI Piccoletto

Fresnel LED 30W / 4000°K / blanc ou noir



Kit complet BRON COLOR DW400



ARRI L10-C



CHAUVET OVATION RÊVE F3 IP



ARRI L7-C



LTM LT300N-LED-RAIL



DESISTI PICCOLETTO

PROJECTEURS TRADITIONNELS

PLANS CONVEXES

JULIAT 310H

Lentille PC, 1000 W/220 V

JULIAT 329H

Lentille PC, 2000 W/220 V

PAR & ACL

PAR36

BT, transfo. intégré, 30 W/220 V, hexagonal

PAR38 "BN"

Hexagonal, 120 W/220 V, reprise secteur

PAR56

Noir hexagonal, 300 W/220 V, reprise secteur

PAR64

Alu noir ou chromé, 1000 W/110 ou 220 V

PAR64BARRE

Barre de 6 PAR64 alu noire, 6000 W/110 V

ACL600

Hexagonal, unitaire, transfo, 600 W/220 V

SERIE ACL250

2 barres de 4xACL250, 2000 W/220 V, alu ou noire

POURSUITES

ROBE Robospot

Système de poursuite automatisée

JULIAT Arthur

800W LED avec pied Gitzo, 5,5/15°

JULIAT Victor

1800MSD avec pied Gitzo, 7/14,5°

JULIAT Cyrano

2500HMI avec pied Gitzo, 3/8°

JULIAT Aramis

2500HMI avec pied Gitzo, 4,5/8°

JULIAT Ivanhoe

2500HMI avec pied Gitzo, 9/21°

JULIAT Héloïse

2500HMI avec pied Gitzo, 15/29°

Siège de pont

Pour poursuiveur suspendu





JULIAT 310H



JULIAT Arthur



JULIAT Héloïse
2500HMI



JULIAT Victor
1800HMI

novelty

ÉCLAIRAGE



ÉCLAIRAGE TUBE LED, FLUO & GUIRLANDES

KINOFLOW 60
KINOFLOW 120Proj. TV/Photo, 4 tubes fluo 60cm
Proj. TV/Photo, 4 tubes fluo 120cm**KEYLITE Boule Chinoise**

Halogène 1000 W

LUMILA TUBELED1500

Tube LED rotatif aimanté, IP65 5000 °K, 1,5 m

NOVELTY Colorwhite033

Barres LED RGBW 6000°K 3,4 x 2,5 - 33 cm

NOVELTY Colorwhite100

Barres LED RGBW 6000°K 3,4 x 2,5 - 100 cm

NOVELTY Colorwhite150

Barres LED RGBW 6000°K 3,4 x 2,5 - 150 cm

NOVELTY Colorwhite200

Barres LED RGBW 6000°K 3,4 x 2,5 - 200 cm

HALOLITE FLUO 52

Réglette fluo T5 en 4000 / 6500°

HALOLITE FLUO 117

Réglette fluo T5 en 4000 / 6500°

NOVELTY FLUO 120

Rampe de 1 fluo, 1,20 m, starter, 36W

NOVELTY FLUO IP44 120

Rampe de 1 fluo étanche, 1,20 m, starter, 36W

NOVELTY FLUO IP44 120

Rampe de 1 fluo étanche à LED, 1,20 m

NOVELTY FLUO 120DMX

Rampe de 1 fluo, 1,20 m, DMX, 36W, graduable (Dali)

GUIRLANDE

Noire, 10m, 3 ampoules LED au m

GUIRLANDE

Noire, 20/25m, 3 ampoules LED au m

GUIRLANDE

Noire, 50m, 3 ampoules LED au m

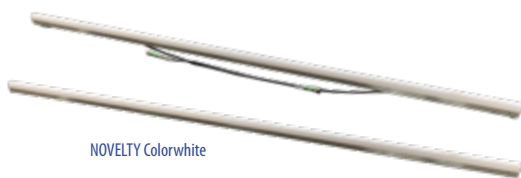

NOVELTY Colorwhite

MÂTS LED

INNLED T4X noir

Mât d'éclairage LED noir ou blanc autonome, set de 2
Puissance selon la T°, à Full 4300°K, autonomie > 10H

INNLED T4X blanc

Mât d'éclairage LED noir ou blanc autonome, set de 2
Puissance selon la T°, à Full 4300°K, autonomie > 10H

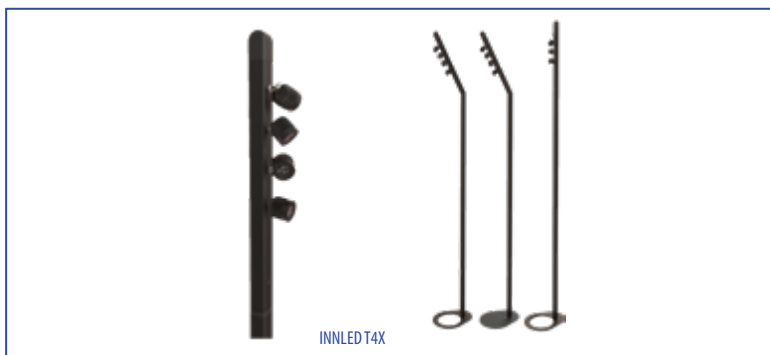

ÉCLAIRAGE SUR RAIL/EXPO/DÉCO

RAIL TRIPHASÉ (NOIR OU BLANC)

LITA

Rail triphasé 16 A, rail 3 allumages

LITA

Raccords de rails/alim. de rail/adapt. divers

PICCOLO

Rail deux conducteurs 27 x 15 mm, 150W max

PROJECTEURS POUR EXPO/DÉCO

PROCEDES HALLIER Fenyx

Mini-découpe LED 16 à 40°, noire ou blanche, rail lita, 20/25W

PROLIGHTS Eclipse Zoom

Mini-découpe LED 19 à 36°, noire, PC16, 35W

PROLIGHTS Gallery Eclipse

Mini-découpe LED 19 à 36°, noire, rail, 35W, 4000K

PROLIGHTS Mini Eclipse Zoom

Mini-découpe LED, 19/26/36/50°, noire, PC16, 28W

HYRWELL Hyro

Projecteur LED, 28W, blanc ou noir, 12 à 55°

CLS Jade Zoom

Projecteur LED, noir, zoom de 9 à 58°, 3000K

LOUPI SpotC

Spot C, noir ou blanc, 2,1W, 4000°K, 10/40°ou elliptique

NOVELTY AR111

Projecteur LED AR111, 18.5W, 36°, noir ou blanc, rail lita

SOKA.D ETA GZ10N

Projecteur LED 50W, noir, 4000° K, rail lita

PROCEDES HALLIER Luneo

Set de 24 spots LED 5W, 4000°K, 25°, rail lita

AMBIANCE LUMIÈRE Piko

Set de 8 Spots LED 1,25W, tige 28 cm, 18°, 4000°K

ÉCLAIRAGE SUR RAIL/EXPO/DÉCO

**MOLE RICHARDSON EXPOLED
NOVELTY PELLEED**

LED sur tige courbée inclinable 30cm, 50W/220V, noir
Projecteur LED 60W, type "pelle à tarte",
25W, 4000°K, noir ou blanc

NOVELTY PELLEED DALI

Projecteur LED 60W, type "pelle à tarte",
25W, 4000°K, noir ou blanc, DALI / DMX

**SPOTLIGHT Profiled50
MOLE RICHARDSON VM70
MOLE RICHARDSON Mickey
CHAUVET EZBAR**

Mini-découpe 50 W, 20/40°, Blanc froid 5700K
Mini-découpe 70 W, dichroïque, blanche ou noire
BT dichroïque, à volets, 50 W, blanc ou noir
Set de 4 rampes de 3 spots LED 5W, 4000°K, autonome

LED / INTÉGRATION

NOVELTY DALI

Convertisseur 6 voies DMX -> Dali

**NOVELTY RUBLED RGBW
NOVELTY Ruban LED RGB-72
NOVELTY RUBLED19,2W**

Ruban LED 30W-96 LED/m RGBW 3000 et 6000 °K
Ruban LED RGB 17.5W-72 Led/m, 5 m
Ruban LED 19,2W-240 LED/m 2200 / 2700
/ 3000/ 3500 / 4000 / 5700 °K, 5m
Profilé pour intégration ruban LED

**NOVELTY Planche-King
ENTTEC E-STREAMER MK2
ENTTEC Pixelator**

Contrôleur 4 x 680 pixels RGB, 5 ou 12V
Enregistreur 48 univers DMX
Contrôleur LED, 8160 pixels en RGB via
48 univers Artnet, 24 ports Plink Ethernet
Contrôleur 340 pixels matricés

ENTTEC PLINK**NOVELTY DriveLED 410**

Alimentation-gradateur LED, DMX512
(XLR et RJ45 in-out), 4 x 10A, 4 x 240W, 24V
Alimentation-gradateur LED, DMX512
(XLR et RJ45 in-out), 32 x 3A, 32 x 72W, 24V
câbles spécifiques SAC 5/10/20 m

NOVELTY DriveLED 323

Alimentation-gradateur LED, DMX512
(XLR et RJ45 in-out), 3 x 6A, 3 x 144W, 24V
Alimentation LED, autonome batterie, 24V, 12A
Alimentation-gradateur LED, DMX512
(XLR et RJ45 in-out), 8xRGBW, 144W Max

NOVELTY DriveLED 306**NOVELTY DriveBattV3
ACCLAIM LIGHT DriveLED 8RGBx2**



PIXELATOR et les rubans LED



NOVELTY Planche King



NOVELTY DriveBattV3

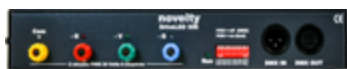

NOVELTY DriveLED 306



NOVELTY DriveLED 410



NOVELTY DriveLED 323



NOVELTY PELLED



PROCEDES HALLIER Luneo set x24



LOUPI SpotC





CHAUVET EZ BAR



NOVELTY
LED-AR111-Rail



CLS Jade Zoom



HYRWELL HYRO



PROLIGHTS Eclipse Zoom



PROLIGHTS Mini Eclipse Zoom



PROCEDES Hallier
Fenix 20W



AMBIANCE LUMIERE
Piko

CENTRE DE TABLE/ LUSTRE/LAMPADAIRE

- CentreTabLED** Éclairage de table,
LED sur batterie, 20h d'autonomie
graduable, abat-jour personnalisable
Pilotage en DHX-HF
Abat-jour Ø140 /200 mm, pied Ø200 mm
hauteur 320 mm, poids 1,160 kg
- OBELIE** Éclairage de table, set de 15
LED sur batterie, 7h d'autonomie
graduable, abat-jour personnalisable
Pilotage en DHX-HF
Abat-jour Ø120 /100 mm, pied Ø140 mm
hauteur 320 mm, poids 1,345 kg
Bas de la lampe éclaire en blanc chaud (2800°K)
Abat-jour full color
- PARA NOCTA** Lampadaire sur batterie LED, 3000°K, IP6, set de 2
- Lampadaire Castries** Style parisien, 1 tête à 6 faces en verre
corps en fonte d'aluminium, noir et or,
lampe basse consommation E27
- PROLIGHT SmartTorch** Bougies LED RGBW IP54, sur batterie, set de 6
- LUMINARA Bougies LED** Bougies LED ivoire, 10/13/17/23 cm, à pile
- CHAUVET Festoon 2** Guirlande 20 ampoules RGB 15m
- CHAUVET Festoon 2** Contrôleur pour Festoon 2 RGB





JEUX D'ORGUES DMX

ADB MIKADO	12/24 circuits
MA LIGHTING Lightcommander II	12/24 circuits
ZERO 88 JESTER	24/48 circuits
MA LIGHTING Lightcommander II	24/48 circuits
MA LIGHTING Lightcommander II	48/96 circuits
MA LIGHTING Grand MA3 Fullsize	16 univers DMX
MA LIGHTING Grand MA3 Light	8 univers DMX
MA LIGHTING Grand MA3 Compact XT	8 univers DMX
MA LIGHTING Grand MA2 Fullsize	16 univers DMX
MA LIGHTING Grand MA2 Light	8 univers DMX
MA LIGHTING Grand MA2 Ultra Light	8 univers DMX
MA LIGHTING Dot2 XL-F	2 univers DMX
MA LIGHTING MA2 on PC Command Wing	Surface de contrôle

BLOCS DE PUISSANCES

OXO Simoun2	DMX, entrée PC16A/sorties PC16A
RVE Stager 6x2,3	DMX, entrée P17 32tri/sorties PC16A
CRYSTAL EQT 6x12	DMX, entrée P17 125tri/sorties 6x63 Mono P17
RVE LIVE 12x3	DMX, entrée P17 63tri/sorties PC16A
AVOLITE Powercube 12x3 / 18x2	DMX, entrée P17 63tri/sorties PC16A / Soca
RVE 24x3 HDL	DMX, entrée P17 125tri/sorties PC16A
RVE 36x2	DMX, entrée P17 125tri/sorties PC16A
AVOLITE Powercube 48x2	DMX, entrée Powerlock/sorties Soca

ACCESSOIRES DMX

JULIAT	Interface HERMES
OXO Solano2	Boîtier de restitution DMX
ROBE RDM Communicator	Interface DMX multi-fonctions
ASTERA ART7 Bluebox	Interface Bluetooth / CRMX / W-DMX
CHAUVET Festoon driver	Driver ampoule Festoon "Data over power"
OXO BBox6	Splitter-Booster de signal DMX/RDM
DYNATEC Booster 6S	Splitter-Booster de signal DMX
SWISSON XSR-R5-5R	Splitter-Booster de signal DMX/RDM, 2 univers, 5 sorties par univers
SWISSON XPD-28	Splitter-Booster de signal DMX/RDM 2 univers, 4 sorties par univers

ACCESSOIRES DMX

W-DMX Black Box FLEX-1 G4

Émetteur Récepteur DMX HF

W-DMX Black Box FLEX-2 G5

Émetteur Récepteur DMX HF

W-DMX Black Box FLEX-1 G6

Émetteur Récepteur DMX HF

W-DMX Black Box Micro F1 G5

Émetteur Récepteur DMX HF, sur batterie

OXO TW512

Émetteur Récepteur DMX Wifi (pour ColorBatt)

LUMEN RADIO STARDUST

Émetteur Récepteur CRMX NOVA DMX/RDM/ETH

LUMEN RADIO INRFX1

Émetteur Récepteur CRMX NOVA DMX/RDM/ETH

ROBE RDM Communicator

Interface DMX multi-fonctions



ZERO 88 JESTER



ADB MIKADO



LUMEN RADIO INRFX1



LUCENTI Festoon



ASTERA ART7 Bluebox



SWISSON XSR-R5-5R



SWISSON XPD-28

CÂBLAGES MULTIPAIRES

SOCAPEX	Multipaire 6 circuits 3 x 2,5 mm ²
SOCAPEX	Fouet ou boîte de pont 6 circuits 3 x 2,5 mm ²
SOCAPEX	Fouet longueurs variables 3 x 2,5 mm ²
HOUSSE SOCAPEX	Housse de protection pour prise Socapex

CÂBLAGES DMX

DMX 3 broches	Longueur : 3/5/10/20/50/100
DMX 5 broches	Longueur : 3/5/10/20/50/100
KIT DMX 3 broches	24 x 3 m / 24 x 5 m / 24 x 10 m / 12 x 20 m
KIT DMX 5 broches	24 x 3 m / 24 x 5 m / 24 x 10 m / 12 x 20 m
1/2 KIT DMX 5 broches	12 x 3 m / 12 x 5 m / 12 x 10 m / 6 x 20 m
NOVELTY BDX4U	Boitier DMX 4 univers sur RJ45 catégorie 5

ACCESSOIRES D'ÉCLAIRAGE

IFF Pantographe	Suspension à croisillon, 6 m max, 40 kg max Commande à perche
AVENGER C825	Barre télescopique 117 cm / 30 kg à 220 cm / 7 kg
MANFROTTO Baby 30	Pied chromé pour projecteur, 1,30 à 3 m, 10 kg maxi
MANFROTTO 126CSU	Pied chromé pour projecteur
ASD AL250	Pied acier de 1,30 à 2,50 m, 70 kg maxi
ASD ALT300	Pied acier de 1,30 à 2,50 m, 70 kg maxi
MANFROTTO WIND-UP	Pied à crémaillère 3,7 m, 30 kg maxi, noir
MANFROTTO WIND-UP-ROUL	Pied à crémaillère 3,7 m, 30 kg maxi, noir à roulette
MANFROTTO RALLONGE	Rallonge pour Wind-Up, noir
NOVELTY	Barre de couplage pour 2 à 4 projecteurs
NOVELTY	Croix de sol pour 1 projecteur





SONORISATION

Nouveautés sonorisation	120
Diffusion Nexo	126
Diffusion L-Acoustics	128
Diffusion Bose	132
Diffusion	132
Diffusion autonome	132
Diffusion 100V	133
Amplificateurs	133
Sonorisation de Sécurité	133
Pieds enceintes	133
Consoles Numériques	134
Patch numérique déporté	134
Consoles Analogiques	135
Boîtier de presse /Splitter	135
Périphériques	136
Informatique audio	138
Régie Mobile	140
Sources	140
Insert téléphonique	140
DJing	140
Microphones HF (Sans fil)	142
Microphones	145
Interphonie	147
Talkies-Walkies	147
Liaison HF numérique longue portée	147
Ear-monitor	149
Câblages	150
Traduction simultanée	152

NOUVEAUTÉS SONORISATION



L-ACOUSTICS LA-RAK III-AVB | voir p.131



L-ACOUSTICS LA-RACK II - AVB | voir p.131



M1 HOLLYLAND | voir p.147



L-ACOUSTICS SOKA | voir p.129



L-ACOUSTICS P1 | voir p.136



L-ACOUSTICS SB10i | voir p.130



YAMAHA DM7-EXT | voir p.134



YAMAHA DM3 | voir p.134



L-ACOUSTICS SYVA BLANC
| voir p.129

NOUVEAUTÉS SONORISATION

L-ACOUSTICS SÉRIE L



L-ACOUSTICS L2 | voir p.128



L-ACOUSTICS L2-D | voir p.128



L-ACOUSTICS L2-Bump | voir p.128

L-ACOUSTICS SÉRIE K



L-ACOUSTICS K3 | voir p.128



L-ACOUSTICS K3-Bump | voir p.128



L-ACOUSTICS K3-Tilt | voir p.128



NOUVEAUTÉS SONORISATION



Cabine de traduction
| voir p.152



TAIDEN HCS-4800MA | voir p.153



TAIDEN HCS-4838NCSD-D/80
| voir p.154



BOSCH DCNM-WDE | voir p.154

NOUVEAUTÉS



TAIDEN HCS5100MA08M + HCS5100PA
| voir p.152



SENNHEISER HDE 2020-D-II
| voir p.155



SENNHEISER EK 2020-D-II
| voir p.155



NOVELTY Ecouteur
Kit main libre
| voir p.153



BEYERDYNAMIC
BD-UNIT-TP
| voir p.155



TAIDEN HCS8685
| voir p.152

SYSTÈME DE DIFFUSION

PS15 R2	Enceinte, livrée avec lyre 2 voies actives/passives - 100° x 55° - 1 x 15"/1 x 2"
PS10 R2	Enceinte, livrée avec lyre 2 voies passives - 100° x 55° - 1 x 10"/1 x 1"
PS8 R2	Enceinte, livrée avec lyre 2 voies passives - 100° x 55° - 1 x 8"/1 x 1"
RS18	Renfort de grave - 2 x 18"
LS18	Renfort de grave - 1 x 18"
ID24	Enceinte compacte large bande, set de 4 500W/16Ω, 120°x40°, noire et blanche, set de 4
IDS110	Renfort de grave, 1x10", 650W/4Ω, 43-130Hz, noir

WEDGE

NEXO 45N12 106 dB, 50Hz-20kHz, 30° H-22,5° Diag, 60°

AMPLIFICATION

NXAMP 4X1C	Amplificateur + processeur - 4x1000W / 4Ω
NXAMP 4X4C	Amplificateur + processeur - 4x4000W / 4Ω
DTDamp 4x1.3	Amplificateur 4x1200W/4Ω



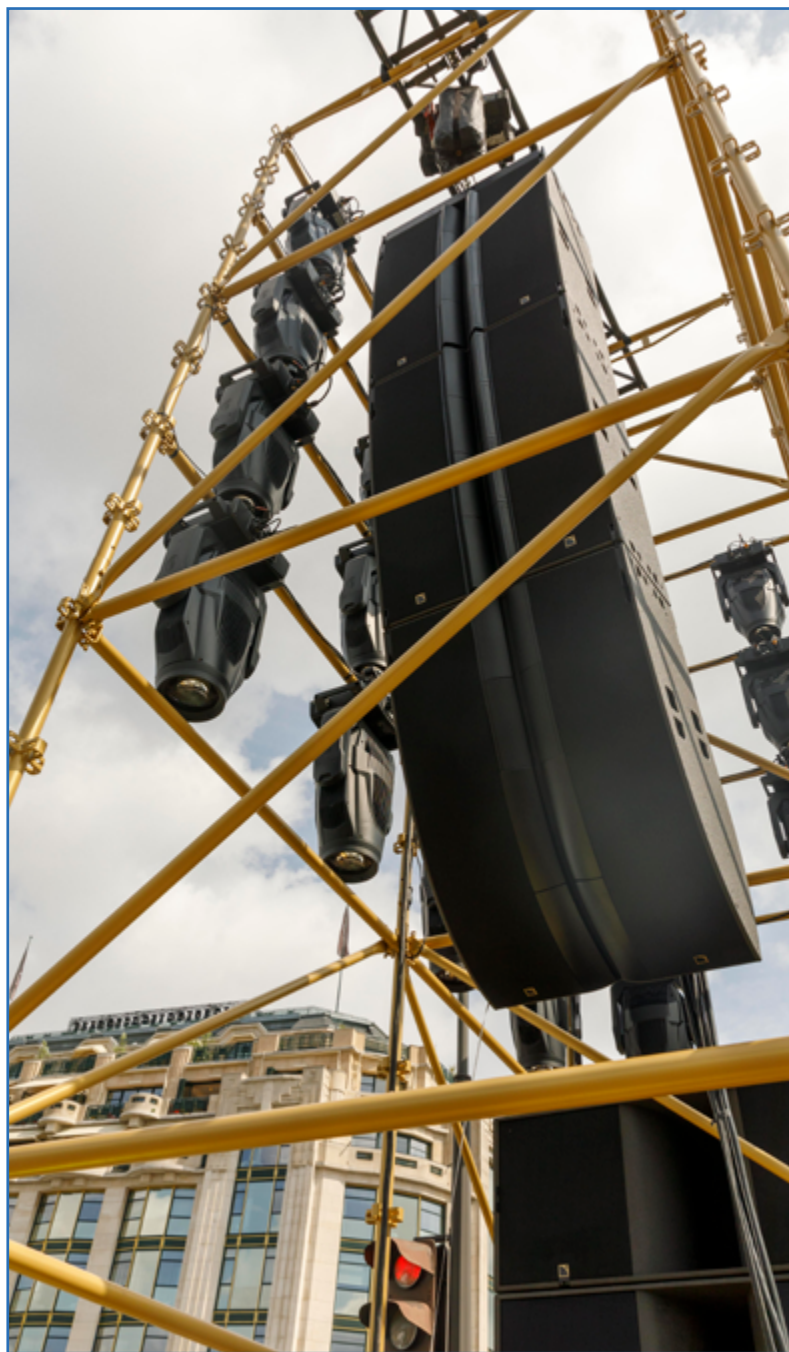

DIFFUSION L-ACOUSTICS



SÉRIE L

L2	Enceinte active 16 canaux WST courbe progressive 10°
L2-D	Enceinte active 16 canaux WST courbe progressive 60°
L2-Bump	Bumper d'accroche pour enceintes L2
L2-Bar	Barre d'extension L2-BUMP

SÉRIE K

K3	Enceinte 3 voies - 2 x 12" 4 x 6,5" 2 x 3"
K3-Bump	Bumper d'accroche pour enceintes K3
K3-Tilt	Élément de posage sur KS28

K2	Enceinte 3 voies - 2 x 12" 4 x 6,5" 2 x 3"
K1-Sub	Renfort de grave - 2 x 15"
K2-Bump	Bumper d'accroche pour enceintes K2
KARA-DOWN-K2	Élément de fixation pour KARA sous K2

KUDO	Enceinte 3 voies - 2 x 12" 4 x 5" 2 x 1,75"
K-Bump	Bumper d'accroche pour enceintes Kudo
K-Jack x2	Syst. de réglage pour K-Bump en position sol
K-Lift	Bumper d'accroche horizontale pour enceintes Kudo

KARAI	Enceinte 2 voies active, 139dB, 55 Hz/20 kHz, set de 3
M-Bump	Bumper d'accroche pour enceintes Kara
M-Barre	Barre d'extension pour M-Bump
Minibu	Bumper compact de levage ou posage pour 6 KARA
Pullback	Platine pour accroche arrière KARA en configuration douche

KIVAI	Enceinte « line-array » 16 Ohms, 2 voies, 138dB SPL, ouverture 100°
--------------	---

KIBUI	Bumper d'accroche pour levage d'enceintes « KIVA »
KIETI	Etrier pour l'accroche de 3 Kiva

	/ Kiva II maximum en « sous-blacon » ou sur pieds
Kibu-SB	Bumper de levage ou posage pour Kiva et SB15M
Pullback	Accessoire levage par l'arrière des systèmes KIVA II et KIVA



DIFFUSION L-ACOUSTICS

SÉRIE S

SOKA

Enceinte 2 voies passives LF = 9x3.5", HF=3x1",
couverture horizontale 140°

SYVA

Enceinte 2 voies passives, MF = 6x5", HF=3x1,75",
couverture horizontale 140°, couverture verticale
+5/-21°, 137 db SPL, 8 Ω + accessoires

SYVA LOW

Renfort de grave pour système "Syva", 4Ω,
137 dB SPL, 2 x 12" + Base

SYVA SUB

Renfort infra-grave pour système "Syva",
8Ω, 128 dB SPL, 1 x 12"

SYVA BLANC

Enceinte 2 voies passives, MF = 6x5", HF=3x1,75",
couverture horizontale 140°, couverture verticale
+5/-21°, 137 db SPL, 8 Ω

SYVA LOW BLANC

Renfort de grave pour système "Syva", 4Ω,
137 dB SPL, 2 x 12"

SÉRIE A

ARCS II

Enceinte "ligne source WST" à courbure constante
50Hz à 20kHz, 60° asymétrique x 22,5°

Bump3

Bumper de levage en position verticale

LiftBar

Barre de levage pour 2 x ArcBump

ArcBump

Bumper de levage en position horizontale

A10 Wide / Focus

Enceinte "ligne source WST" à courbure constante

A15 Wide / Focus

Enceinte "ligne source WSR" à courbure constante

A10 Bump

Bumper pour A10

A15 Bump

Bumper pour A15

A-TILT

Accroche entre KS21 et A10/A15



SÉRIE X

X15 HiQ	2 voies actives - 50° x 50° - 1 x 15" / 1 x 1,4"
115XT	2 voies actives - 80° x 80° - 1 x 15" / 1 x 1,4"
115XT HiQ	2 voies actives - 50° x 50° - 1 x 15" / 1 x 1,4"
15" Lyre	Lyre pour série 15"
X12	2 voies actives/passives (switch) - 90° x 90° - 1 x 12" / 1 x 3"
12XT	2 voies actives/passives (switch) - 90° x 90° - 1 x 12" / 1 x 3"
12" Lyre	Lyre pour série 12"
X8	2 voies passives - 100° x 100° - 1 x 8" / 1 x 1,5"
8XT	2 voies passives - 100° x 100° - 1 x 8" / 1 x 1,5"
8" Lyre	Lyre pour série 8"
5XT	2 voies passives - 110° x 110° - 1 x 5" / 1 x 1"
	marron (5XT) ou blanche (5XT-W)
5XT Lyre	Lyre pour 5XT

SÉRIE P "AMPLIFIÉE"

112P	Amplifiée, 2 voies actives - 90° x 90° - 1 x 12" / 1 x 3"
112 Lyre	Lyre pour série 112
108P	Amplifiée, 2 voies passives - 100° x 100° - 1 x 8" / 1 x 1"
108 Lyre	Lyre pour série 108
SB15P	Renfort de grave amplifié 1 x 15"

SUBWOOFER - RENFORT DE GRAVE

KS28	Renfort de grave pour système "grand format" K1-K2, 4Ω, 143 dB SPL, 2x18"
KS28 Bump	Bumper 16 x KS28
KS21	Renfort de grave pour système "Moyen format"
SB28	Sub-grave de forte puissance 1225 W 2 x 18"
SB18	Sub-grave de forte puissance 700 W 1 x 18"
SB118	Sub-grave de forte puissance 700 W 1 x 18"
SB15M	Sub-grave compact haute puissance 600 W 1 x 15"
SB10i	Renfort de grave 1x10"



DIFFUSION L-ACOUSTICS

CONTRÔLEURS AMPLIFIÉS

L-ACOUSTICS LARAK-III-AVB

Rack de 3 LA7.16 avec switch LS10 AVB

L-ACOUSTICS LARAK-II-AVB

Rack de 3 LA12X avec switch LS10 AVB

L-ACOUSTICS LARAK-AES

Rack de 3 x LA8-AES - 12 x 1800 W

L-ACOUSTICS LA12X

Contrôleur amplifié basé sur une architecture 4 entrées/4 sorties, module d'amplification 12 000 W (4 x 3 300 W)

L-ACOUSTICS LA8 AES

Processeur amplifié - 4 x 1800 W

L-ACOUSTICS LA4X

Processeur amplifié - 4 x 1000 W



L-ACOUSTICS LA12X



L-ACOUSTICS KS28



L-ACOUSTICS X8



L-ACOUSTICS X12



L-ACOUSTICS X15 HiQ



L-ACOUSTICS 108P



L-ACOUSTICS 112P



L-ACOUSTICS SB15M



L-ACOUSTICS SB10i



L-ACOUSTICS LARAK-II-AVB

DIFFUSION BOSE



KIT SHOWMATCH SMAFT

DeltaQ SM5	Enceinte 80hms, 2 voies, 128 dB SPL, ouverture 70° Hx5°V
DeltaQ SMS118	Sub renfort de grave pour système DeltaQ SM5
SMAFT	Bumper d'accroche pour système ShowMatch DeltaQ Array
DeltaQ-X8TOUR	Rack d'ampli Bose Showmatch X8 Tour Rack Ampli
SMAFMP	Système d'accroche bracket pour augmenter de 7 à 45 les points d'accroche sur les bumpers

DIFFUSION

YAMAHA VXS8	Enceinte murale 180 W, noire
YAMAHA VXS5	Set de 2 enceintes murales 150 W, noires ou blanches
YAMAHA VXS3F	Set de 2 enceintes murales 40 W, noires ou blanches
YAMAHA VXS10S	Sub passif 2 x 200W, noire
APG DX5W	Enceinte compacte, 1 x 13 cm + 1 x tweeter, blanche
BOSE S1	Enceinte amplifiée, table de mixage 3 canaux intégrée avec réverbération et streaming Bluetooth, entrée XLR et Jack 3.5 mm, set de 2 + pieds
BOSE L1	Enceinte Line-Array Compacte noire Amplifiée, position verticale 3 hauteurs différentes de montage
BOSE 802 Série III	240 W / 8 Ω, 1 voie passive
BOSE Freespace DS40F	Enceinte passive 40W / 8 Ω ou 70V / 100V, blanche
FISHERAMPS BassPump III	Système de reproduction de grave type "Shaker", amplifié, idéal batteur
GENELEC 8030	Paire d'enceinte monitoring (80W bi-amp)
GENELEC 8020	Paire d'enceinte monitoring (40W bi-amp)
YAMAHA MSP5	Paire d'enceinte monitoring (40+27W bi-amp)
YAMAHA SW10	Enceinte grave amplifiée "subwoofer" 160W

DIFFUSION AUTONOME

FOHNN FP22 RX	Enceinte amplifiée autonome sur batterie, lecteur CD, 1 récepteur HF Sennheiser EW
FOHNN FP22 RXTX	Enceinte amplifiée autonome sur batterie, lecteur CD, 1 émetteur + 1 récepteur HF Sennheiser EW

DIFFUSION 100V

JET SON PDS	20 W / 100 V, + lyre accroche
TOA F150/F160	20 W / 100 V, + acc. accroche
TOA PA031 Rack X2	2 x amplis 120 W / 100 V
NOVELTY croix d'accroche	Pour 4 PDS
NOVELTY barre d'accroche	Pour 2 PDS
NOVELTY touret ligne	100 m

AMPLIFICATEURS

QSC PLX1802	Amplificateur 2 x 325 W / 8Ω
YAMAHA XMV8140D	Amplificateur 8 x 140 W / DANTE
YAMAHA XMV8280D	Amplificateur 8 x 280 W / DANTE
YAMAHA PC412-DI	Amplification 4 x 1200 W / DANTE / 100V
L-ACOUSTICS DX5 AMPLI	Rack ampli LA48A + DP224
BEHRINGER HA8000	Amplificateur casque, 8 canaux stéréo

SONORISATION DE SÉCURITÉ

BOSCH Rack Sécu V2	Système de diffusion de message de sécurité EN-54 LBB1965+Onduleur avec coup de poing déporté
---------------------------	---

PIEDS ENCEINTES

K&M	Pied à crémaillère pour enceintes
K&M	Barre de couplage pour enceintes
K&M Pied Diff3 et 4	Pied d'enceinte noir ou blanc avec socle – 1.10 m à 1.81 m
ASD ST780	En charriot + palan maxi=7,83 m/500 kg



CONSOLES NUMÉRIQUES

DIGICO SD10	Console de mixage numérique, 96 entrées, 48 bus, matrice de sortie 16x23
DIGICO SD10	Flight, accessoires, écran, fibre 150 m
WAVES WAVES WAVES Digigrid	Soundgrid extrem serveur V2 Mercury Bundle pack SG/MADI BNC
ALLEN & HEATH SQ5	16 Faders, 48 canaux
YAMAHA DM7-EXT	30 Faders, 120 canaux, 60 bus
YAMAHA DM3	9 Faders, 16 canaux, 8 bus
YAMAHA CL5	32 Faders, 72 canaux, 32+2 bus
YAMAHA CL1	16 Faders, 48 canaux, 32+2 bus
YAMAHA QL5	32 Faders, 72 canaux, 32+2 bus
YAMAHA QL1	16+2 faders, 32+8 canaux, 16 mix, 8 matrix
YAMAHA TF1	16+1 faders, 32 voies mono
YAMAHA O1V96i	16 Faders, 32 Canaux, 8+1bus
QSC TouchMix16	20 entrées (12 mono + 4 stéréo), 6+2 aux

PATCH NUMÉRIQUE DÉPORTÉ

MIDAS DL251	Rack de scène 58 in / 16 out
YAMAHA RIO 3224D / RIO 3224D2	Patch d'entrées/sorties sous protocole réseau DANTE, 32 IN, 16 OUT, + 4 OUT AES/EBU Compatible avec consoles YAMAHA avec protocole DANTE Liaison en RJ45 ou Fibre Optique, switch ethernet manageable Fourni avec un set de 2 tourets RJ45 Cat5e 100m
YAMAHA RIO 1608D / RIO 1608D2	Patch d'entrées/sorties sous protocole réseau DANTE, 16 IN, 8 OUT, + 4 OUT AES/EBU Compatible avec consoles YAMAHA avec protocole DANTE Liaison en RJ45 ou Fibre Optique, switch ethernet manageable Fourni avec un set de 2 tourets RJ45 Cat5e 100m
DIGICO SD Rack	Patch d'entrées/sorties sous protocole réseau Optocore 56 IN / 40 OUT 16 AES out

CONSOLES ANALOGIQUES

MIDAS Venice160**MIDAS Venice240****MIDAS Venice320**

8+4st Analog IN, 6 Aux, 4 GRP, 1 St Analog OUT

16+4st Analog IN, 6 Aux, 4 GRP, 1 St Analog OUT

24+4st Analog IN, 6 Aux, 4 GRP, 1 St Analog OUT

YAMAHA MG12XUConsole de mixage 12 canaux – 6 entrées micro,
12 entrées ligne (4 mono + 4 stéréo)**YAMAHA MG06X**Console de mixage 6 canaux – 2 entrées micro,
6 entrées ligne (2 mono + 2 stéréo)**YAMAHA EMX312SC**

Console analogique amplifiée, 2 x 300W

BOITIER DE PRESSE / SPLITTER

T RACKS DS2418 (setx2)

1 entrée mono / 8 sorties ou 2 entrées / 4 sorties

XTA DS800

8 entrées stéréo / 32 sorties



Digico SD10



YAMAHA DM7-EXT



ALLEN & HEATH SQ5



YAMAHA DM3



YAMAHA CL5

PÉRIPHÉRIQUES

PRÉAMPLIS

AVALON VT737SP

Préampli micro/ligne + équa.+ comp.

FOCUSRITE Octopre Platinum

Préampli 8 micros, carte ADAT

SPL Channel One

Préampli micro à lampe

COMPRESSEURS

BSS DPR402

Stéréo, entrées/sorties XLR

BSS DPR404

Stéréo, entrées/sorties XLR

BSS DPR901

Stéréo ou mono 4 bandes, XLR

DRAWNER DL241

Stéréo, entrées/sorties XLR

EMPIRICAL LABS Distressor EL-8X

Stéréo, entrées/sorties XLR

NOISE-GATE

BSS DPR504

4 canaux, entrées/sorties XLR

DRAWNER DS201

Stéréo, entrées/sorties XLR

ÉGALISEURS & TRAITEMENT DU SIGNAL

UNIVERSAL AUDIO APOLLO 16

Interface audio thunderbolt 2 16 x 16

PORTICO5045

Processeur analogique anti-Larsen

BSS FCS966

2 x 31 bandes, graphique

KLARK TECHNIC DN360

2 x 31 bandes, graphique

SPL StereoVitalizer MK2-T

Processeur de dynamique à lampes

PROCESSEURS NUMÉRIQUES

BSS Soundweb 9088ii

8 entrées/8 sorties
(ordinateur et technicien sur devis)

LAKE LM44

4 entrées/4 sorties

L-ACOUSTICS P1

Processeur audio numérique

DÉLAIS NUMÉRIQUES**TC ELECTRONIC 2290**
TC ELECTRONIC D-TWOMono, entrées/sorties XLR
Stéréo, entrées/sorties Jack 6,35**RÉVERBÉRATIONS NUMÉRIQUES****LEXICON PCM70**
LEXICON PCM90/91Stéréo, entrées/sorties Jack 6,35
Stéréo, carte mémoire**MULTI-EFFETS NUMÉRIQUES****TC ELECTRONIC TC6000**
TC ELECTRONIC M2000
LEXICON PCM80
LEXICON PCM96
YAMAHA SPX900/1000
YAMAHA SPX990
YAMAHA SPX2000Version Mastering stéréo
Double stéréo, carte mémoire
Stéréo, carte mémoire
Surround, carte mémoire
Stéréo
Stéréo, carte mémoire
Stéréo**HARMONISEUR****EVENTIDE H3000**

Stéréo, entrées/sorties XLR

HORLOGES NUMÉRIQUES**ROSENDAHL NANOSYNC HD**
ROSENDAHL NANOCLOCKInterface de synchro multistandard
Horloge numérique 12 sorties

INFORMATIQUE AUDIO

INTERFACES

FOHNN A-1 Live	Interface de sortie audio USB vers 2 x XLR
SCARLETTT 2i2	Carte son 2 entrées, 2 sorties XLR JACK
SCARLETT 2i4	Carte son 2 entrées, 4 sorties XLR JACK
SCARLETT 18i20	Carte son 8 entrées, 10 sorties XLR JACK
MOTU 828Mk3	Interface FireWire, 24 bit, 192 kHz
MOTU 828Mk3 Hybrid	Interface FireWire/USB, 24 bit, 192 kHz
RME MADI Routeur	12 ports et convertisseur de format
RME MADIface XT	Interface USB3/MADI 394 canaux (196 IN + 198 OUT) 192 kHz
ROLAND UA-1610	Interface USB 2.0, 24 bit, 192 kHz
WAVES Soundgrid Extreme Server	Serveur de traitement audio
DIGICO Digigrd MGB	Serveur de traitement audio

ORDINATEURS & LOGICIELS

APPLE-SONNET xMac Mini Server

Station avec logiciels séquenceurs Logic Pro X/Nuendo
Carte audio RME HDSP AES-32 et carte virtuelle Dante

NOVELTY Rack Mesure Smaart V8

Station de mesures acoustiques
Logiciel Smaart v8Di

10EAZY Classe 1 AFF25 TOURING

Système de contrôle de mesures SPL conforme classe 1
Triple afficheur de niveau de pression conforme au décret
2017-1244

APPLE Logic Pro X

Livré sur ordinateur en sus uniquement

AVID Pro Tools

Livré sur ordinateur en sus uniquement

FIGURE 53 QLab Pro

Livré sur ordinateur en sus uniquement

STEINBERG Nuendo

Livré sur ordinateur en sus uniquement

WAVES GoldNative+MultiRack

Livré sur ordinateur en sus uniquement

WAVES Mercury Bunddle

Livré sur ordinateur en sus uniquement

WAVES MultiRack

Livré sur ordinateur en sus uniquement

WAVES SoundGrid Studio

Livré sur ordinateur en sus uniquement

SONORISATION



WAVES Mercury Bundle + WAVES Multi-Rack + Soundgrid Extreme Server + DIGICO Digigrd MGB



SCARLETT2 i4



APPLE-SONNET Mac Mini Server + Logic Pro X



AFF25 TOURING



FIGURES3 Qlab Pro



WAVES Gold Native + MultiRack



STEINBERG Nuendo

RÉGIE MOBILE

NOVELTY Rack Conférence V2 – BX

Rack « conférence » plan de fréquence AX-BX-GX, équipé de 2 micros HF (main et serre-tête), 2 micros pupitre « col de cygnes », 1 lecteur CD/MP3, 1 console numérique avec fonction enregistrement, accessoires

SOURCES

TASCAM CD-200

Lecteur CD / MP3 / WAV

TASCAM SS-CDR200

Lecteur/enreg. CD/SD/CF/USB

INSERT TÉLÉPHONIQUE

AEQ TH-02

Insert téléphonique + combiné

DJING

PIONEER DJM-V10

6 entrées line + 2 phono pour Serato / Rekordbox

PIONEER DJM2000 Nexus

6 entrées line + 2 phono + 4 numériques

PIONEER DJM900 Nexus 2

Console « DJ » 4 voies audio, 2 voies Mic,

4 entrées numériques, 6 line, 2 phono

PIONEER DJM A9

Console « DJ » 4 voies audio, 2 voies Mic,

4 entrées numériques, 6 line, 2 phono

ALLEN & HEATH Xone92

6 entrées line + 4 phono

ALLEN & HEATH Xone22

2 entrées line / phono

ALLEN & HEATH XoneDB4

4 entrées line / phono + effets

PLAYDIFFERENTLY Model1

6 entrées line / phono

RANE TTM57SL

Console avec Serato Live,
vinyles et CD Time-codé

PIONEER CDJ3000

Lecteur USB/SD avec écran tactile

PIONEER CDJ2000 Nexus 2

Lecteur USB/CD/SD avec pitch

PIONEER CDJ2000 Nexus

Lecteur USB/CD/SD avec pitch

RANE SL4 Serato

Fourni avec vinyle et CD timecodé

TECHNICS SL1210mk2

Platine vinyle

TECHNICS SL1210mk7

Platine vinyle +16 / - 16

PIONEER PLX1000

Platine vinyle

LUKE ASB1

Anti rumble pour SL1200

PIONEER RMX1000

Station de remixage DJ

KORG KA0SS PAD

Contrôleur d'effets DJ

ADAM HALL Stand LAPTOP

SLT005 DJ LAPTOP Stand

SONORISATION



NOVELTY Rack Conference V2 – BX



RANE Serato SL4



PIONEER CDJ3000



PIONEER CDJ2000 2



PIONEER DJM-V10



PIONEER DJM-S9



PIONEER DJM900 Nexus 2



ALLEN & HEATH Xone92



ALLEN & HEATH Xone22



ALLEN & HEATH XoneDB4



TECHNICS SL1210Mk7



TECHNICS SL1210Mk2

MICROPHONES HF (SANS-FIL)

SENNHEISER

SENNHEISER EW335 G3

Liaison UHF simple 1 émetteur + récepteur simple Plan AX / BX / GX

SENNHEISER SK300

Émetteur pocket, connecteur mini jack Plan AX / BX / GX

SENNHEISER EW335 G4

Liaison UHF simple 1 émetteur + récepteur simple Plan GW

SHURE

SHURE UR4D+

Récepteur double, Plan H4E / J5E / L3E

SHURE UR1M

Émetteur pocket miniature, connecteur TA4M, Plan H4E / J5E / L3E

SHURE UR1

Émetteur pocket, connecteur TA4M, Plan H4E / J5E / L3E

SHURE UR2

Émetteur main, Plan H4E / J5E / L3E

SHURE AD4D

Récepteur double, Plan G56

SHURE AD4Q

Récepteur quad, Plan G56

SHURE AD1

Émetteur pocket, connecteur TA4N, Plan G56

SHURE ADX1M

Émetteur pocket miniature, connecteur LEM03, Plan G56

SHURE AD2

Émetteur main, Plan G56

au choix avec les émetteurs SHURE main : capsule SMS8 (noir ou gris), Beta58 noir, Beta87, Neumann KSM9 noir et Neumann KSM8 noir

CRAVATE ET SERRE TÊTE

DPA 4488-DC-F

Serre-tête cardioïde, couleur chair

DPA 4088F

Serre-tête cardioïde, couleur chair

DPA D: fine 4088F

Serre-tête cardioïde, couleur chair ou noir

DPA D: fine 4466-OC-F

Serre-tête omni-directionnel, couleur chair

DPA D: fine 4066F

Serre-tête omni-directionnel, couleur chair

DPA D: sreet 4060F

Serre-tête omni-directionnel, couleur chair ou noir

SENNHEISER ME3-EW

Serre-tête cardioïde, pour SK100/300/500, noir

SENNHEISER MKE40

Cravate cardioïde, couleur noir

26

SHURE WL183

Cravate omni couleur noir

26

SHURE WL184

Cravate super-cardioïde, couleur noir

26

SHURE WL185

Cravate cardioïde, couleur noir

26

MICROPHONES HF (SANS-FIL)

RACK HF

SHURE Liaison Axient Digital 12 émetteurs main ou cravate

3 récepteurs AD4Q, 12 émetteurs AD2 ou AD1, coupleur d'antenne

ACCESSOIRES

SHURE UR3-J5E

Émetteur Plug-On UHF-R UR3 (plan J5E 578-638 MHz)

SHURE AD3

Émetteur Plug On série AD G56

SHURE AXT600

Gestionnaire de spectre UHF, assure l'exploration à large bande du spectre UHF, une analyse du spectre et la coordination des fréquences compatibles

SHURE AD600

Gestionnaire de spectre UHF en temps réel

SHURE AD610

Point d'accès ShowLink

SHURE UA864-LO

Antenne murale amplifiée

Bande de fréquence A (470 à 636 MHz)

SHURE UA860SWB

Antenne passive omni-directionnelle

UHF large bande (470 à 1100MHz)

SHURE UA874E

Antenne directive amplifiée large bande

(470 à 698MHz). Gain antenne 7,5dBi.

Gain ampli -6dB / 0dB / +6dB / +12dB commutable

SHURE PA805SWB

Antenne directive 7 dB

SHURE UA845

Splitter d'antenne

SENNHEISER ASA3000

Splitter d'antenne

SENNHEISER AD1031

Antenne omni-directionnelle

SENNHEISER A2003UHF

Antenne directionnelle passive

MANFROTTO 1005BAC

Pied d'antenne

MANFROTTO BRAS MAGIQUE

Bras avec superclamp et spigot 3/8

SHURE SBRC x 2

Station de charge pour SB900A

SHURE SB900A

Batterie pour AD1, AD2, AD3, PSM1000

Tous nos plans de fréquence HF sont compatibles avec la réglementation (libération de la bande des 700Mhz).



SHURE UR4+



SENNHEISER ASA3000



SHURE AD600



SHURE Axient Digital



SHURE UA864-LO

MICROPHONES DYNAMIQUES

SHURE WH20 XLR	Serre tête dynamique filaire
AUDIX D2/D4/D6	Dynamique hypercardioïde
AUDIX D6	Dynamique cardioïde
AUDIX OM7	Dynamique hypercardioïde
AUDIX I5	Dynamique cardioïde
AUDIO TECHNICA MB3K	Dynamique unidirectionnel, à interrupteur
BEYERDYNAMIC M88	Dynamique hypercardioïde
ELECTROVOICE RE20	Dynamique cardioïde
SHURE SM57/SM58	Dynamique cardioïde
SHURE SM55 SH	Dynamique cardioïde
SHURE BETA57A/BETA58A	Dynamique supercardioïde
SHURE BETA52	Dynamique cardioïde
SHURE SM58 / SE	Dynamique cardioïde, à interrupteur
SENNHEISER e606, e609	Dynamique supercardioïde
SENNHEISER e825-S/e835-S	Dynamique cardioïde, à interrupteur
SENNHEISER e845-S	Dynamique supercardioïde, à interrupteur
SENNHEISER e835/e840, e935	Dynamique cardioïde
SENNHEISER e845/e855	Dynamique supercardioïde
SENNHEISER e904	Dynamique cardioïde
SENNHEISER e906	Dynamique supercardioïde
SENNHEISER MD421/MD441	Dynamique supercardioïde
TELEFUNKEN M80	Dynamique cardioïde

ACCESSOIRES MICROPHONES

AVALON U5	Boite de direct/préampli à lampe
BSS AR133	Boite de direct active
RADIAL ENGINEERING J48	Boite de direct active
RADIAL ENGINEERING JDI	Boite de direct passive
RADIAL ENGINEERING PRO D2	Boite de direct active stéréo
RADIAL ENGINEERING PRO AV1	Boite de direct multimédia

RADIAL ENGINEERING Transfo 600/600 "twin Iso"

K&M Barre de couplage pour 2/4 micros
K&M Pied micro perche, petits, grands, à embase
K&M Pied micro girafe studio

RADIAL ENGINEERING NEERING HotShot DM-1
 Pédale switcher pour micros dynamiques

MICROPHONES

MICROPHONES STATIQUES

AKG C411

AKG C3000B

AKG C414 XLS

AKG C535

AUDIO TECHNICA AT4033ASM

AUDIO TECHNICA AT831B

AUDIO TECHNICA AT8035

AUDIX SCX1

DPA 4011

DPA d:screet 4060F

DPA d:vote 4099

NEUMAN KM184

NEUMAN KM185

NEUMAN TLM103

NEUMAN KMS105Bk

SHURE KSM9-CG

SHURE BETA87A

SHURE BETA98HC

SHURE SM81

SHURE SM91/BETA91

SENNHEISER MKH406

SENNHEISER MKH416

SCHOEPS CMC6+MK4

SCHOEPS CMC6+MK21

SCHOEPS CMC6+MK41

CROWN PCC160

Micro miniature cardioïde

Statique cardioïde + suspension

Statique multi-directivités + suspension

Statique cardioïde

Micro statique cardioïde

Micro-cravate cardioïde

Statique type "canon"

Statique cardioïde

Statique cardioïde

Miniature, omni-directionnel chair ou noir

Miniature, statique, super-cardioïde

Fixations multiples (en sus)

Statique cardioïde + suspension

Statique cardioïde + suspension

Statique cardioïde

Statique hypercardioïde

Micro statique cardioïde et supercardioïde

Statique supercardioïde

Statique cardioïde + pince

Statique cardioïde

Statique PZM semi-cardioïde

Statique cardioïde

Micro shotgun

Statique cardioïde + suspension

Statique infracardioïde + suspension

Statique infracardioïde + suspension

Micro de surface supercardioïde

MICROPHONES PUPITRES

SHURE MX412 (set x2)

SHURE MX418 (set x2)

SCHOEPS CMC6+MK4+SKC300

Col de cygne statique + embase

Col de cygne statique + embase

Col de cygne statique + suspension



RADIAL ENGINEERING
HOTSHOT DM-1



DPA 4011



AUDIX D2



AUDIX D4



AUDIX D6



AUDIX SCX1



KSM9-CG

Set Intercom HF Numérique	10 postes HF 1 station CLEARCOM Freespeak 2 1 splitter d'antenne CLEARCOM 3 antennes actives CLEARCOM
Set Intercom HF + Filaire	4 postes HF, 8 postes filaires CLEARCOM 1 station HOLLYLAND Solidcom M1 1 station CLEARCOM MS702 2 antennes directionnelles
Set Intercom Filaire Numérique	15 postes filaires 1 station CLEARCOM Helixnet 1 interface numérique CLEARCOM Helixnet 1 station de table + 1 micro
Set Intercom Filaire	8 postes filaires CS-702 CLEARCOM
CLEARCOM AC10K	Module d'interface
CLEARCOM IF4W4	Interface 2 fils / 4 fils
CLEARCOM FL7	Borne lumineuse
GREENGO BPX	Boîtier ceinture 32 canaux filaires
GREENGO MCX	Station rackable 32 canaux filaires
GREENGO MCXD	Station de table 32 canaux filaires
GREENGO WBPX	Boîtier ceinture 32 canaux sans fil
GREENGO WAA	Antenne active pour boîtier sans fil
GREENGO DANTE INTERFACE X	Interface DANTE AES67
GREENGO INTERFACE X	Interface 2 fils - 4 fils
GREENGO RDX	Interface pour talkie-walkie

TALKIES-WALKIES

MOTOROLA DP1400/SET Set de 6 talkies + micro déporté + oreillettes

LIAISON HF NUMÉRIQUE LONGUE PORTÉE

DIWEL Melody Caster Kit liaison sans fil, bande 5Ghz
1 émetteur stéréo, 2 récepteurs stéréo, antennes omni et directionnelles +23dbi
2 canaux AES ou analogiques, portée jusqu'à 4km



AXIENT® DIGITAL PSM®

LE NOUVEAU EAR MONITOR SANS FIL NUMÉRIQUE

Le Shure Axient® Digital PSM® est un système de Ear Monitor sans fil numérique large bande offrant une flexibilité exceptionnelle et unique grâce à ses différents modes de transmission et à ses fonctionnalités innovantes.

Incluant une technologie basée sur la norme WMAS, l'Axient® Digital PSM® offre une nette amélioration de l'efficacité spectrale grâce à l'utilisation d'une seule porteuse permettant de transmettre jusqu'à quatre canaux stéréo.

Il intègre des fonctionnalités innovantes comme le contrôle à distance de tous les paramètres du récepteur, les fonctions Spatial Diversity et Diversity de fréquence, la prise en charge des signaux Dante/AES3, une réception True Diversity et un nouvel ampli casque pouvant s'adapter à tous types d'écouteurs.



algamenterprise.fr

Contact : 01 53 27 64 94

SYSTÈMES EAR-MONITOR

SHURE P9HW

SHURE PSM1000

SHURE PSM1000 RACK

Liaison filaire, sans écouteur

Liaison UHF, émetteur + récepteur, sans écouteur

Rack de 4 liaisons UHF, sans écouteur

+ *antennes hélicoïdales* + *antennes directives (+7dB)*

+ *combineur d'antennes 4 entrées*

Oreillette numérique, 2,4GHz + répéteur

PHONAK Roger

ACCESSOIRES EAR-MONITOR

SHURE SE112

SHURE SE315-CL

SHURE SE425-CL

SHURE SE535CL

SHURE PA821

Écouteurs intra-auriculaires

Écouteurs stéréo 1 voie, transparents

Écouteur stéréo 2 voies, transparents

Écouteurs stéréo 3 voies

Combineur d'antennes 8 entrées, pour

systèmes Ear-Monitor sans fil gamme PSM

Antenne directive 7 dB

Antenne hélicoïdale

SHURE PA805SWB

SHURE HA8089



CÂBLAGES

CÂBLAGES MODULATION

NOVELTY	Câble module XLR M/F 1/3/5 m
NOVELTY	Câble module XLR M/F 10 m
NOVELTY	Câble module XLR M/F 20 m
NOVELTY	Câble module XLR M/F AES 50 m
NOVELTY	Câble module XLR M/F AES 100 m
NOVELTY	Adaptateurs divers, Jack 6,35/XLR/RCA/Câbles d'insert...
Kit Module	12x1m + 12x3m + 12x5m + 12x10m + 12x20m

CÂBLAGES HP

L-ACOUSTICS	Bouchon I CACOM, sans bague M/F
L-ACOUSTICS	Câble HP DO, 0.70/7 m
L-ACOUSTICS	Câble HP DO, 10 m/ DO 10 P
L-ACOUSTICS	Câble HP DO, 25 m/ DO 25 P
L-ACOUSTICS	Câble HP DO, 50 m/ DO 50 P
L-ACOUSTICS	Câble HP DO, Fill / Sub / 3 WFILL
NOVELTY	Câble HP Speakon 4 points, 1/5/10/20 m
NOVELTY	Câble HP Speakon 4 points, 5/10/20 m, blanc
NOVELTY	Câble HP Speakon 8 points, 1/5/10/20 m
NOVELTY Kit Speakon	6x5m + 6x10m + 6x20m + 12 mâle/mâle NL4MM
KLOTZ LSV2864	Boîtier de distribution Spk8-Spk4



CÂBLAGES MULTIPAIRES

NOVELTY MULTI 4 PAIRES AES	Longueur : 5 m Longueur : 20 m
NOVELTY MULTI 8 PAIRES AES	Longueur : 5 m Longueur : 20 m
NOVELTY PA-COM	Longueur : 50 m Longueur : 100 m Longueur : 200 m Fouet Hermaphrodite
NOVELTY Harting 20p	Longueur : 5 m Longueur : 10 m Longueur : 25 m Longueur : 50 m Longueur : 100 m Boîte de scène MLP1/3 Fouet mâle ou femelle
NOVELTY VEAM 16P	Longueur : 6 m Longueur : 10 m Longueur : 30 m Longueur : 50 m Boîtier de scène 16p AES Fouet 16p XLR femelle AES Fouet 16p XLR mâle AES Splitter grand modèle 32p Stage interface 32p AES (pour R10 et ML32...)



NOVELTY VEAM 16P

TRADUCTION SIMULTANÉE

HCS5100 : Une centrale multifonctions

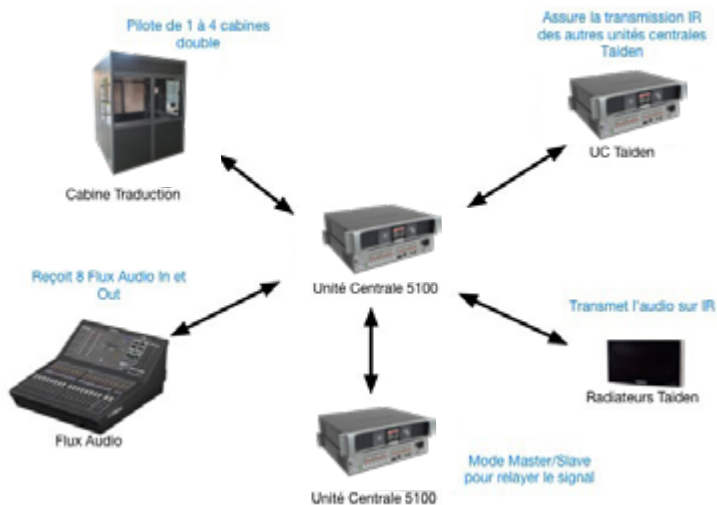

CABINES DE TRADUCTION

Cabine de traduction	Pour 2 interprètes, 1,70 x 1,70 x 2,05 m
TAIDEN HCS8685	Pupitre interprète + casque
TAIDEN HS8385HDMI	Sélecteur vidéo pour interprète, 64 canaux, 2 out HDMI et 1 entrée HDSDI
IYYAMA B2280HS	Moniteur LED, 22"

RÉGIES DE TRADUCTION

TAIDEN HCS-5100MA16BD	Émetteur infrarouge numérique 16 canaux
TAIDEN HCS-4800MA	Unité centrale, traduction, vote, conférence, 64 canaux
TAIDEN HCS-8600MIO/16AD	Interface d'entrée et de sortie 16 canaux
TAIDEN TMX0808SDI	Boîtier de commutation HDSDI pour interprète, 8 canaux

TRADUCTION SIMULTANÉE

INFRAROUGE

TAIDEN HSC5100T35B Radiateur infrarouge, 35 W

RÉCEPTION INFRAROUGE

TAIDEN HCS5100R32 Récepteur infrarouge 32 canaux sur batterie

TAIDEN HCS5100PA Casque d'écoute

NOVELTY Écouteurs à usage unique | Norme COVID

Vente d'écouteurs à usage unique

NOVELTY Écouteurs personnalisables à usage unique | Norme COVID

Vente d'écouteurs à usage unique, personnalisables avec votre logo, sérigraphie 2 couleurs max



TRADUCTION SIMULTANÉE

MICRO DE CONFÉRENCE FILAIRE

TAIDEN HCS-4800MA

Unité centrale discussion

TAIDEN HCS-8600MEA

Unité extension

TAIDEN HCS-4838CS/80

Poste président simple écoute

TAIDEN HCS-4838DS/80

Poste délégué simple écoute



TAIDEN HCS-4800MA



TAIDEN HCS-8600MEA



TAIDEN HCS-4838CS/80



TAIDEN HCS-4838DS/80

MICRO DE CONFÉRENCE WIFI

BOSCH DCNM-WAP

Centrale et borne d'accès sans fil

BOSCH DCNM-WDE

Unité déléguée président sans fil

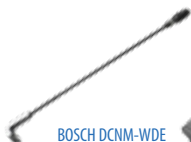

BOSCH DCNM-WDE



BOSCH DCNM-WAP

TRADUCTION SIMULTANÉE

VISITE GUIDÉE

SENNHEISER SR 2020-D	Émetteur fixe de visite guidée - 863/865 Mz
SENNHEISER SKM 2020-D	Émetteur main de visite guidée - 863/865 Mz
SENNHEISER EK 2020-D-II	Récepteur pocket de visite guidée - 863/865 Mz
SENNHEISER HDE 2020-D-II	Récepteur stéthoscopique de visite guidée - 863/865 Mz



SENNHEISER
EK 2020-D-II

SENNHEISER
SKM 2020-D

SENNHEISER SR 2020-D

SENNHEISER HDE 2020-D-II

VISITE GUIDÉE + DIFFUSION DECT

BEYERDYNAMIC BD-UNIT-TH	Émetteur main DECT
BEYERDYNAMIC BD-TG-H56C-TG	Micro serre tête DECT
BEYERDYNAMIC BD-UNIT-TP	Émetteur pocket DECT
BEYERDYNAMIC BD-UNIT-AP4	Émetteur 4 canaux DECT
BEYERDYNAMIC BD-UNIT-RP	Récepteur pocket DECT



BEYERDYNAMIC
BD-TG-H56C-TG

BEYERDYNAMIC
BD-UNIT-RP

BEYERDYNAMIC
BD-UNIT-AP4

BEYERDYNAMIC
BD-UNIT-TH

BEYERDYNAMIC
BD-UNIT-TP

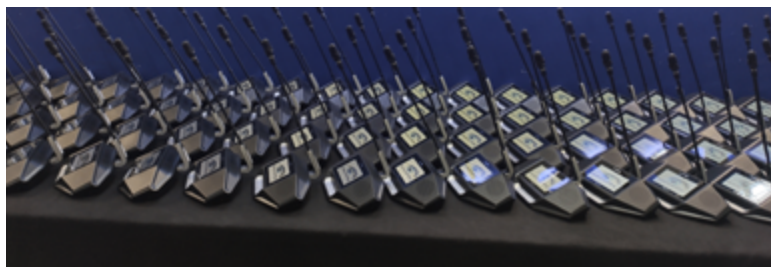

TRADUCTION SIMULTANÉE

STUDIO DE TÉLÉ-INTERPRÉTATION

Depuis Mai 2021, sur le site du siège du Groupe Novelty-Magnum-Dushow, nous mettons à votre disposition un studio de télé-interprétation équipé pour accueillir 10 interprètes et travailler en 6 langues.

Ce studio est le seul studio de ce genre sur Paris intra muros , situé en plein cœur du 7ème arrondissement.

Nous pouvons travailler à partir et en direction de n'importe quelle plateforme, même si nous préconisons ZOOM ou KUDO, qui permettent de se retrouver sur une seule session et de pouvoir partager vidéo et slides, en suivant la réunion dans la langue désirée.

En alliant console de mixage numérique et système d'interprétation numérique Taiden, nous avons l'avantage de travailler entièrement en réseau Dante, gage de qualité.



TRADUCTION SIMULTANÉE

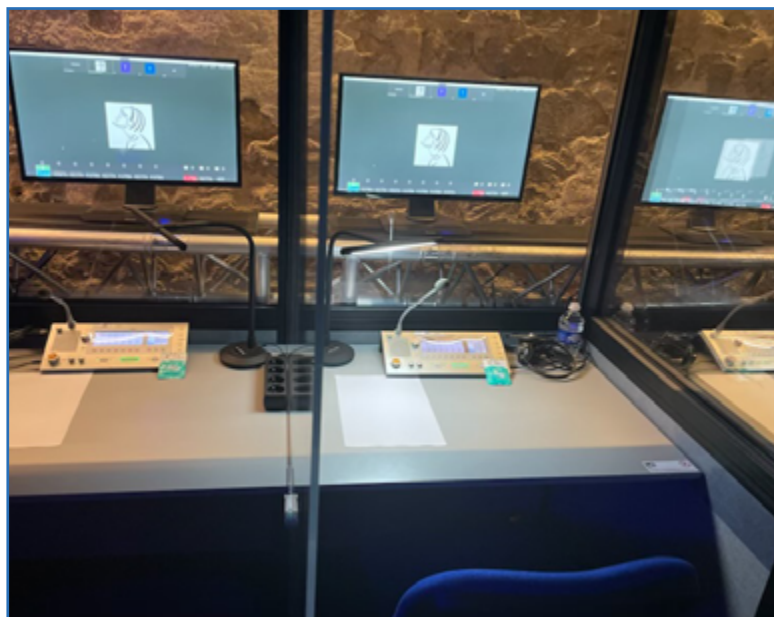
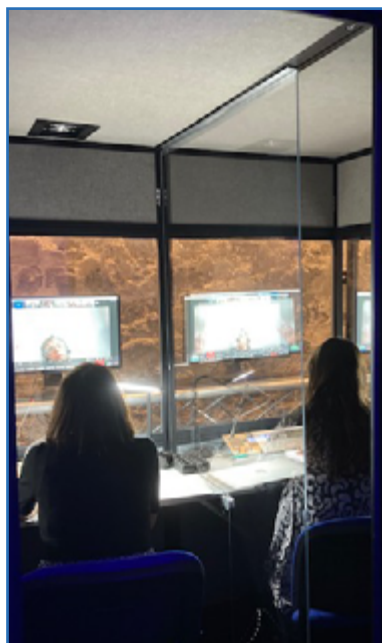
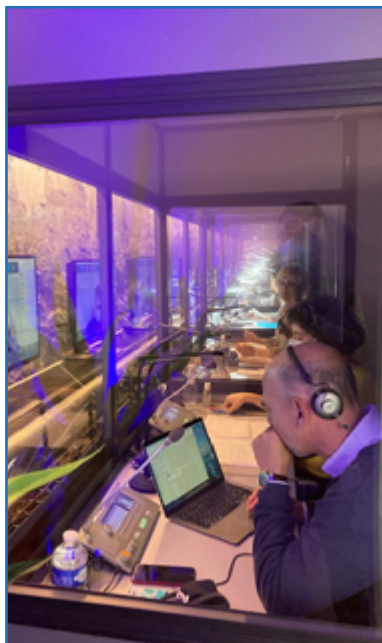



ÉNERGIE

Nouveautés énergie	160
Armoires de distribution	162
Coffrets de distribution	171
Armoires de protection	172
Armoires de Comptage/Horlogue/Foraine	172
Câblages électriques	173
Groupes électrogènes	174
Passages de câbles	174
Divers et accessoires	174
Éclairages de sécurité	175
Chauffage par air pulsé	175
Chauffage par rayonnement	176

NOUVEAUTÉS ÉNERGIE



RS32 V3 | voir p.162



NOVELTY RS63 V3 | voir p.162



NOVELTY RS125 V3 | voir p.163



AP32M-MID | voir p.172



BD125T/2X63T | voir p.171



AP32T-MID | voir p.172



Boitier de distribution 32 tri | voir p.171



GR600 | voir p.172



RS63 V3 PLEXI | voir p.162



RS63 V3 COVER | voir p.162



RS125 V3 plexi et cover | voir p.163



ARMOIRES DE DISTRIBUTION

DISTRIBUTION 32A TRIPHASÉ

AD32T/3x32M	Protection différentielle 30mA <i>P17 32A tri > 3 x P17 32mono + 6 x PC16A + recopie</i>
RC32	Protection différentielle <i>P17 32A tri > 3 x P17 32mono + 6 x PC16A En flight-case, éclairage sur onduleur, Centrale de surveillance et gestion de l'énergie</i>
RS32	Protection différentielle <i>P17 32A tri > 6 x PC16A + 1 x Soca 419 En flight-case, éclairage sur onduleur, Centrale de surveillance et gestion de l'énergie</i>
RS32 V2	Protection différentielle <i>P17 32A tri > 6 x PC16A + 2 x Soca 419 + recopie En flight-case, éclairage sur onduleur, Centrale de surveillance et gestion de l'énergie</i>
RS32 V3	Protection différentielle <i>P17 32A tri > 6 x PC16A + 2 x Soca 419 + 6 True1 + recopie En flight-case, éclairage sur onduleur, Centrale de surveillance et gestion de l'énergie</i>

DISTRIBUTION 63A TRIPHASÉ

AD63T/2x32T+M	Protection différentielle <i>P17 63A tri > 2 x P17 32tri + 3 x P17 32mono + 3 x PC16</i>
AD63T/6x32M	Protection différentielle <i>P17 63A tri > 6 x P17 32mono</i>
AD63T/2x32	Protection différentielle 300mA <i>P17 63A tri > 2 x P17 32tri</i>
RS63 V2	Protection différentielle 300mA <i>P17 63A tri > 12+3 x PC16 + 2 x Soca 419</i>
RS63 V3	Protection différentielle 300mA <i>P17 63A tri > 24 x PC16 + 4 x Soca 419</i>
R63 V3 Plexi	Plexi de protection pour AR 63
R63 V3 Cover	Housse de protection pour AR 63

DISTRIBUTION 125A TRIPHASÉ

AR125EVO	Protection différentielle réglable <i>P17 63A tri > 4 x P17 32tri + 3 x P17 32mono + 9 x PC16</i>
AD125T/2x63T +4x32T+2xPC16	Protection différentielle <i>P17 125A tri > 2 x P17 63tri + 4 x P17 32Atri + 2 x PC16A + recopie</i>

ARMOIRES DE DISTRIBUTION

DISTRIBUTION 125A TRIPHASÉ

- AR125T/4x32F** Protection fusible
P17 125A tri > 4 x P17 32Atri + 2 x PC16A
- RC125V2** Protection différentielle réglable
P17 125A tri > 2 x P17 63A tri + 4 x P17 32A tri + 3 x PC16A + recopie
En flight-case, éclairage sur onduleur,
Centrale de surveillance et gestion de l'énergie
- RS125 V2** Protection différentielle réglable
P17 125A tri > 24+3 x PC16 + 4 x Soca 419 + recopie
En flight-case, Eclairage sur onduleur,
Centrale de surveillance et gestion de l'énergie
- RS125 V3** Protection différentielle réglable
P17 125A tri > 12 x PC16 + 8 x Soca 419 + recopie
En flight-case, Eclairage sur onduleur,
Centrale de surveillance et gestion de l'énergie
- R125 V3 Plexi** Plexi de protection pour AR 125
- R125 V3 Cover** Housse de protection pour AR 125

DISTRIBUTION 250A TRIPHASÉ

- AD250T** Protection différentielle réglable
Sorties : 2 x P17 125tri + 2 x P17 63tri + 8 x 32tri
- RC250 Indoor** Protection différentielle réglable, Powerlock
Sorties : 3 x 125tri + 2 x 63tri + 4 x 32tri + 3 x 32mono

DISTRIBUTION 630A TRIPHASÉ

- AD630T/631** Protection différentielle réglable, Powerlock
Sorties : 5 x 125tri + 4 x 63tri + 4 x 32tri + 4 x 32mono + 6 x PC16
Protection différentielle réglable sur chaque départ.
Dé-classable en 40
- AD630T/5x125T** Protection différentielle réglable
Sorties : 5 x P17 125tri + 2 x P17 63tri + 6 x P17 32tri + 3 x PC16A
- RC630 Indoor** Armoire de distribution en rack. Entrée : 2 jeux de Powerlock.
Sorties : 5 x P17 125tri + 2 x P17 63tri + 6 x P17 32tri + 3 x PC16A
Protection différentielle réglable sur chaque départ.
Dé-classable en 400A, 250A. Voltmètre et ampèremètre intégré.

DISTRIBUTION >1000A

- ARMOIRE 1200 A** Sur mesure
- ARMOIRE 2000 A** Sur mesure

ARMOIRE RS32 V3



ENTRÉE

P17 32A tri  X 1

SORTIES

Socapex 419  X 2

True1  X 6

PC 16A  X 9

DIMENSIONS

53(L) x 58.5(l) x 55(h) cm

POIDS

49 kg

ARMOIRE RS63 V3



ENTRÉE

P17 63A tri  X 1

SORTIES

Socapex 419  X 4

PC 16A  X 9

DIMENSIONS

54(L) x 76 (l) x 60 (h) cm

POIDS

57 kg

RS63 V3 PLEXI



RS63 V3 COVER



ARMOIRE AR125EVO



ENTREE	SORTIES	DIMENSIONS
P17 125A tri X 1	P17 32A tri (Digi 30mA) X 4	56(L) x 40(h) x 92(l) cm
	P17 32A mono (Disjoncteur 30mA) X 3	POIDS
	PC 16A X 9	54.5 kg
	P17 03A tri X 1	

ARMOIRE RS125 V3



ENTREE	SORTIES	DIMENSIONS
P17 125A tri X 1	SOCP04-419 X 8 (avec 2 équipements PC16)	46.3 (L) x 25 (h) x 80.3 (l) cm
RECOPIE	PC 16A X 3	POIDS
P17 125A tri X 1		66 kg

RS125 V3 PLEXI ET COVER

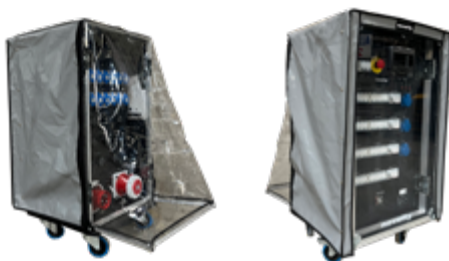

ARMOIRE RC250TRI / 3 X 125TRI + 2 X 63TRI + 4 X 32TRI + 3 X 32MONO



ENTREE

Powerlock X 1

SORTIES

- P17 125A tri  X 3
- P17 63A tri  X 2
- P17 32A tri  X 4 (sur 1 différentiel rapide)
- P17 32A mono  X 3





ARMOIRE RC630TRI / 5 X 125TRI + 2 X 63TRI + 6 X 32TRI + 3 X PC16 DÉ-CLASSABLE EN 400A TRI



ENTREE

Powerlock X 2

SORTIES

- P17 125A tri  X 5 (sur différentiel rapide)
- P17 63A tri  X 2 (sur différentiel rapide)
- P17 32A tri  X 6 (sur différentiel rapide)
- PC 16A  X 3 (sur différentiel rapide)

ARMOIRE 32TRI / 3 X 32MONO + 6 X PC16



ENTRÉE



X 1

RECOPIE



P17 32A tri X 1

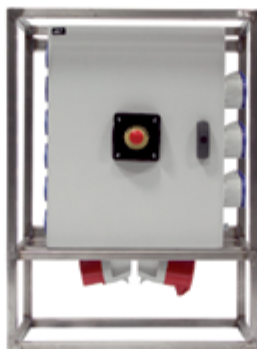

SORTIES



X 3

P17 32A mono
(Disjoncteur 30mA)



X 6

PC 16A
(Disjoncteur 30mA)



DIMENSIONS

55 (L) x 30 (P) x 75 (H) cm

POIDS

26,5 kg

ARMOIRE 63TRI / 2 X 32TRI + 3 X 32MONO + 3 X PC16



ENTRÉE



X 1

RECOPIE



P17 63A tri X 1



SORTIES



X 2

P17 32A tri
(Disjoncteur 30mA)



X 3

P17 32A mono
(Disjoncteur 30mA)



X 3

PC 16A
(Disjoncteur 30mA)



DIMENSIONS

60 (L) x 30 (P) x 87 (H) cm

POIDS

33,5 kg

ARMOIRE 125TRI / 2 X 63TRI + 4 X 32TRI + 2 X 32MONO + 2 X PC16



ENTRÉE

P17 125A tri
(Vigi réglable)



SORTIES

P17 63A tri
(fusible) X 2

P17 32A tri
(Disjoncteur 30mA) X 4

Alimentation
Blocs de Secours X 2

PC 16A
(Disjoncteur 30mA) X 2



DIMENSIONS

75(L) x 40(l) x 110(h) cm

POIDS

69,2kg

ARMOIRE 250TRI / 2X125TRI + 2X63TRI + 8X32TRI + 2XPC15



ENTRÉE

Jeu de barres (cosses)



SORTIES

P17 125A tri X 2

P17 63A tri X 2

P17 32A tri X 8

PC 16A X 2



ARMOIRE 630TRI / 5 X 125TRI + 2 X 63TRI + 6 X 32TRI + 3 X PC16 DÉ-CLASSABLE EN 400A TRI



ENTRÉE

Bornier 5 x 120mm²
(Disjoncteur Vigi réglable)



SORTIES

- P17 125A tri (X 5)
- P17 63A tri (X 2)
- P17 32A tri (Vigi 30mA) (X 6)
- PC 16A (Vigi 30mA) (X 3)



DIMENSIONS

102(L) x 500(l) x 152(H) cm

POIDS

155 kg

ARMOIRE 630TRI V2 / 5 X 125TRI + 4 X 63TRI + 4 X 32TRI + 4 X 32MONO + 6 X PC16



ENTRÉE

Powerlock X 2
Jeu de barres (cosses)

SORTIES

- P17 125A tri (X 5)
- P17 63A tri (X 4)
- P17 32A tri (X 4)
- P17 32A mono (X 4)
- PC 16A (X 6)



TABLEAU AMPÉRAGE / SECTION / PUISSANCE

PUISSANCE nominale	INTENSITÉ par phase	SECTION minimale	PRISE CEE
3,5 kW	16A monophasé	3 x 2,5 mm ²	PC16
3,5 kW	16A monophasé	3x 2,5 mm ²	P17
7 kW	32A monophasé	3 x 6 mm ²	P17
10,5 kW	16A triphasé	5 x 2,5 mm ²	P17
21 kW	32A triphasé	5 x 6 mm ²	P17
41,6 kW	63A triphasé	5 x 16 mm ²	P17
82,5 kW	125A triphasé	5 x 25 mm ²	P17
165 kW	250 triphasé	5 x 70 mm ²	BORNIER
264 kW	400 triphasé	5 x 120 mm ²	BORNIER
380 kW	630 triphasé	5 x 240 mm ²	BORNIER



COFFRETS DE DISTRIBUTION

32A MONOPHASÉS

Boîtier 32M/4PC

Boîtier de distribution 32M > 2x2 PC 16 30mA



Boîtier 32 A

32A TRIPHASÉ

BD32/2X32T

Boîtier de distribution 32T > 2 x 32T

BD32T/3X2PC

Boîtier de distribution 32T > 3 x 2 PC 16 A / recopie 32T

BD32T/6XPC

Boîtier de distribution 32T > 6 x 2 PC 16 A / recopie 32T

BD32T/3X32M6PC

Boîtier de distribution 32T > 3 x 32M / 6 x PC 16, 30mA



63A TRIPHASÉ

BD63/001

Boîtier de distribution 63T > 2 x 32T

BD63/003

Boîtier de distribution 63T > 2 x 32T / 3 x 32M / 3 x PC 16



125A TRIPHASÉ

BD125T/2X63T

P17 125A tri + 2 x P17 63tri



ARMOIRES DE PROTECTION

PROTECTION 32A TRIPHASÉ

AP32DIF Protection différentielle, entrée/sortie P17 32 tri

PROTECTION 63A TRIPHASÉ

AP63DIF Protection différentielle, sur bornes

PROTECTION 125A TRIPHASÉ

AP125DIF Protection différentielle, entrée/sortie P17 125 tri
AP125TDIF Protection différentielle 300ma réglable, entrée/sortie P17 125 tri

PROTECTION 250A À 630A

AP600/250 Protection différentielle réglable, Powerlock

ARMOIRES DE COMPTAGE/HORLOGE/FORAINE

AP32M-MID Armoire de comptage, 32 mono
AP32T-MID Armoire de comptage, 32 tri
AP63HORL Armoire horloge 63A
ACOMPT125A Armoire de comptage 125A
Tarif Bleu Armoire de comptage EDF 63A
Tarif Jaune Armoire de comptage 160 à 400A
Tarif Vert Armoire de comptage plus de 400A



AP32M-MID



AP32T-MID



GR600

CÂBLAGES ÉLECTRIQUES

16A - SECTION 2,5 MM²

PC16A	3 x 2,5 mm ² , H07RNF
KIT PC16A	12 x 3 m + 12 x 5 m + 12 x 10 m + 6 x 20 m + 24 plaquettes secteur
Demi KIT PC16A	6 x 3 m + 6 x 5 m + 6 x 10 m + 3 x 20 m + 12 plaquettes secteur
KIT PC16A-3M	48 x 3 m
KIT PC16A-5M	48 x 5 m
KIT PC16A-10M	24 x 10 m
KIT QUAD	48 x quadruplettes PC16
P17 16A mono	3 x 2,5 mm ² , H07RNF
P17 16A tri	Câble moteur, 4 x 2,5 mm ² , H07RNF
P17 16A tri	5 x 2,5 mm ² , H07RNF

32A - SECTION 6 MM²

P17 32A mono	3 x 6 mm ² , H07RNF
P17 32A tri	5 x 6 mm ² , H07RNF

63A - SECTION 16 MM²

P17 63A tri	5 x 16 mm ² , H07RNF
--------------------	---------------------------------

125A - SECTION 25 MM²

P17 125A tri	5 x 25 mm ² , H07RNF
---------------------	---------------------------------

SECTION 70 À 240 MM²

CS170C	Câble unifilaire cuivre 70 mm ²
CS1120C	Câble unifilaire cuivre 120 mm ²
CS1150C	Câble unifilaire cuivre 150 mm ²
CS1150CP	Câble unifilaire cuivre 150 mm ² Powerlock
CS1240C	Câble unifilaire cuivre 240 mm ²
CS1240CP	Câble unifilaire cuivre 240 mm ² Powerlock
CS1240A	Câble unifilaire aluminium 240 mm ²
GR600	Grille de raccordement à bornes, 70 à 240 mm ²

GROUPES ÉLECTROGÈNES

DIVERS

Groupe électrogène 5,5 à 400 kVA

PASSAGES DE CÂBLES

PCAB-NOV5C Passage de câbles, 5 canaux, 900 x 500 mm
PCAB-ANG5CD Angle droit pour passage de câbles, 5 canaux
PCAB-ANG5CG Angle gauche pour passage de câbles, 5 canaux
PMR Passage de câbles, 7 canaux, PMR, 830 x 435 mm
PCAB-NOV2C Passage de câbles, 2 canaux, 980 x 240 mm

PCAB-5CMOD Passage de câbles, 5 canaux, modulaire 935 x 500 mm
PCAB-RPMR450 Rampe passage de câbles 5 canaux, modulaire, 450 mm
PCAB-RPMR900 Rampe passage de câbles 5 canaux, modulaire, 900 mm
PCAB-LINK Connexion passage de câbles 5 canaux, modulaire

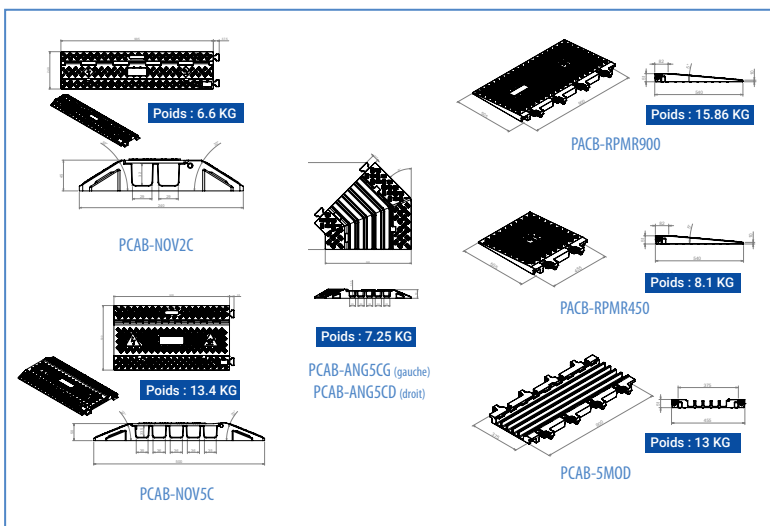

DIVERS & ACCESSOIRES

EATON 9PX3000 Onduleur 3000VA
NOVELTY Dérouleuse de touret de câbles
NOVELTY Piquet de terre, 1,5 m
NOVELTY Tresse de terre 16/25/35 mm²

ÉCLAIRAGES DE SÉCURITÉ

BAES (Bloc Autonome d'Éclairage de Sécurité)

BLOC PHARES ANTI-PANIQUE LED 2.400 lumens, noir , IP65

BLOC ISSUE DE SECOURS LED 400 lumens, autonome

BLOC ISSUE DE SECOURS LED 45 lumens à LED, autonome

URA BAES Bloc Issue de Secours Cylindrique LEDs, autonome, inox, signalisation sortie de secours

Les blocs secours sont montés sur plaque d'accroche.



Bloc Issue de Secours LED
45 lumens



Bloc Issue de Secours LED
400 lumens



Bloc Phares Anti-Panique LED

CHAUFFAGE PAR AIR PULSÉ

Ascim Jouanin

FRICO Tiger

Ascim Jouanin

Aérotherme soufflant électrique 9kW

Aérotherme soufflant électrique 7,5 -> 15kW

Aérotherme soufflant électrique 18kW



FRICO Tiger

RÈGLE DE CALCUL/CHAUFFAGE

Nombre d'appareils =

$\frac{\text{Volume} \times \text{Coef. d'isolation}^* \times (\text{Delta Temp}^\circ)}{\text{Puissance calorifique de l'aérotherme}}$

*** Coefficient d'isolation :**

Entrepôt / Hangar

3

Structure habillée

3,5

Structure

4

CHAUFFAGE PAR RAYONNEMENT

VARMA TEC 400

1,5 kW, PC16A mono, noir



VARMA TEC 400

NOVELTY Radiant15
NOVELTY Radiant24
RVE BP12x5

Lustre radiant 15 kW, P17 32A tétra

Lustre radiant 24 kW, P17 63A tétra

Bloc gradateur 4 x 32A tétra pour lustre 15 kw

Les prix s'entendent pose et câblage non compris.

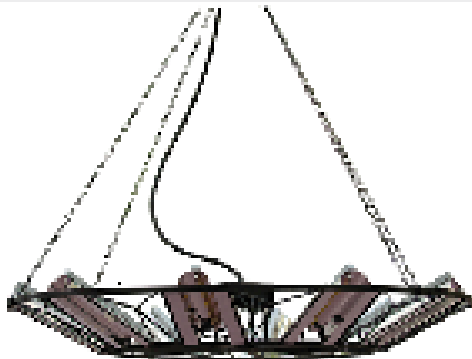

Confort

- Perception immédiate de la chaleur
- Pas de déplacement d'air
- Aucune stratification de l'air
- Silence de fonctionnement
- Libération de l'espace au sol

	Dimensions	
	15 kW	24 kW
Diamètre	175 cm	200 cm
Hauteur	39 cm	37 cm
Fly	180 x 180 x 40 cm	210 x 210 x 40 cm
Poids	40 kg	45 kg

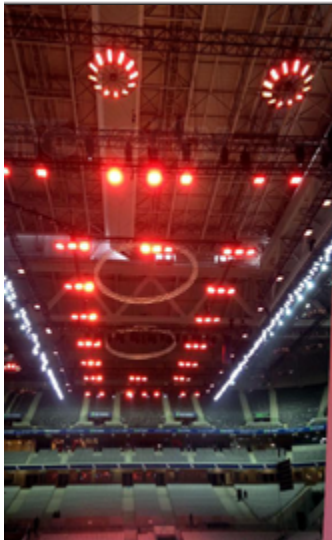

novelty



STRUCTURE

Nouveautés structure	180
Ponts aluminium	182
Embases, Lest et Dolly	194
Tour cluster son	200
Levage	202
Accessoires Levage	204
Tours échafaudages	206
Structures tubulaires	206
Divers accroches	206
Scénographie	208
Scène	210

NOUVEAUTÉS STRUCTURE



GIS LPL500 | p.202

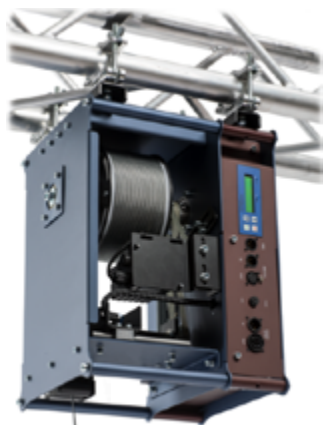

WINCH 50 | p.202



GIS LPM500 D8+ | p.202



GIS LPM250 D8+ | p.202



Télécommande 12TD | p.204



NOUVEAUTÉS



ASD TL400 | voir p. 186

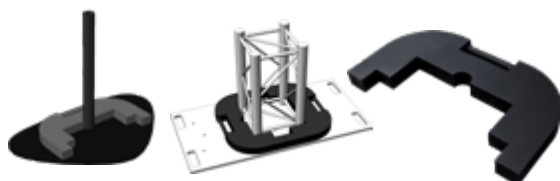

NOVELTY Lest | voir p. 196



ASD ALT 550 | voir p.202



ASD EST 660 | voir p.202

PONTS ALUMINIUM

Peinture sur demande

MONOTUBE Ø50 (ALU)



ASD EX50050A	Longueur de 0,5 m
ASD EX50100A	Longueur de 1 m
ASD EX50200A	Longueur de 2 m
ASD EX50300A	Longueur de 3 m
ASD EX50-Cer180A	Cercle Alu Ø1 m 80
ASD EX50-Cer500A	Cercle Alu Ø5 m

MONOTUBE Ø50 (NOIR)



ASD FX50N	Longueur de 0,29/0,50 m
ASD FX50N	Longueur de 0,71 /1 m
ASD FX50150N	Longueur de 1,5 m
ASD FX50200N	Longueur de 2 m
ASD FX50250N	Longueur de 2,5 m
ASD FX50300N	Longueur de 3 m
ASD FX50350N	Longueur de 3,5 m
ASD FX50400N	Longueur de 4 m
ASD FX50-45X24N	Angle Noir 3D en "T", base 45 cm x pied 24 cm
ASD FX50-71X24N	Angle Noir 3D en "T", base 71 cm x pied 24 cm
ASD FX50-Cer0150N	Cercle Ø1,5 m, monotube noir
ASD FX50-Cer0300N	Cercle Ø3 m, monotube noir
ASD FX50-Cer0500N	Cercle Ø5 m, monotube noir
ASD EC50-Cer01200N	Cercle Ø12 mn monotube noir

ASD FX50-HB-N	Echelle tubulaire modulable, Entraxe 75 cm/H. 100 cm
ASD FX50-HCA-N	Echelle tubulaire modulable avec collier noir

PONT ÉCHELLE X30L (ALU)



ASD X30L050A	Longueur de 0,50 m
ASD X30L071A	Longueur de 0,71 m
ASD X30L100A	Longueur de 1 m
ASD X30L200A	Longueur de 2 m
ASD X30L300A	Longueur de 3 m
ASD X30LC007A	Angle 2D 90°
ASD X30LC020A	Angle 3D 90°

PONTS ALUMINIUM

PONT ALU TRIANGULAIRE X30D/SX290 (ALU)

ASD SX290	Longueur de 0,29/0,50/0,71 m
ASD SX290	Longueur de 1/2/3/4 m
ASD SX290	Angle 2D
ASD SX290	Angle 3D/4D
ASD SX290	Angle 5D/6D
ASD SX290	Angle/cardan mobile
ASD SX290	Angles spéciaux (120°, 135°, ...)
ASD SX290	Suspension, charge maxi 125/500 kg
ASD SX290	Insert moteur 250 kg, 0,50 m
ASD SX290	Semelle réduite, tête totem

PONT ALU TRIANGULAIRE X30D/SX290 (NOIR)

ASD SX290	Longueur de 0,29/0,50/0,71 m
ASD SX290	Longueur de 1/2/3/4 m
ASD SX290	Angle 2D
ASD SX290	Angle 3D/4D
ASD SX290	Angle 5D
ASD SX290	Angle/cardan mobile
ASD SX290	Angles spéciaux (120°, 135°, ...)
ASD SX290	Suspension, charge maxi 125/500 kg
ASD SX290	Insert moteur 250kg, 0,50 m
ASD SX290	Semelle réduite, tête totem

PONT ALU TRIANGULAIRE X30D/SX290 (BLANC)

Peinture sur demande



ASD SX290	Longueur de 0,29/0,50/0,71 m
ASD SX290	Longueur de 1/2/3 m
ASD SX290	Angle 2D
ASD SX290	Angle 3D/4D
ASD SX290	Semelle réduite



PONTS ALUMINIUM

PONT ALU CARRÉ H30V/SC300 (ALU)



ASD SC300	Longueur de 0,145/0,20/0,21/0,29/0,50/0,645/0,71 m
ASD SC300	Longueur de 1/2/3/4 m
ASD SC300	Angles 2D
ASD SC300	Angles 3D
ASD SC300	Angles 4D
ASD SC300	Angles 5D
ASD SC300	Angle magique H30V/H30V ou H30V/H40V, cardan mobile
ASD SC300	Angles spéciaux (120°, 135°, ...)
ASD SC300	Suspension, charge maxi 125/500 kg
ASD SC300	Semelle réduite, tête totem

PONT ALU CARRÉ H30V/SC300 (NOIR)



ASD SC300	Longueur de 0,145/0,20/0,21/0,29/0,50/0,645/0,71 m
ASD SC300	Longueur de 1/2/3/4 m
ASD SC300	Angles 2D
ASD SC300	Angles 3D
ASD SC300	Angles 4D
ASD SC300	Angles 5D
ASD SC300	Angle magique H30V/H30V ou H30V/H40V, cardan
ASD SC300	Angles spéciaux (120°, 135°, ...)
ASD SC300	Suspension, charge maxi 125/500 kg
ASD SC300	Semelle réduite, tête totem
ASD TL290	Kit Tower 1t, 10m



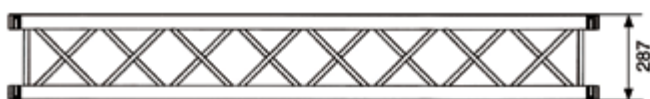

Poids (équipé de 3 manchons/goupilles/sécsus) =

0,21m = 3,05kg / 0,29m = 3,55kg

0,50m = 4,85kg / 0,71m = 6,15kg

1m = 7,8kg / 2m = 13,45kg

3m = 19,40kg / 4m = 25,20kg

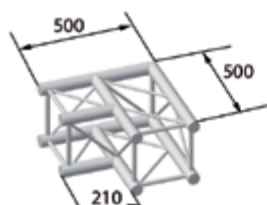
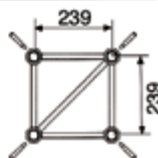

H30V - C003 (90°)

Poids (équipé) = 6,7kg

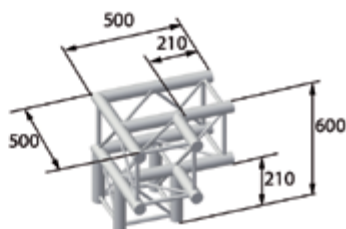

H30V - C012 (90°)

Poids (équipé) = 8,6kg

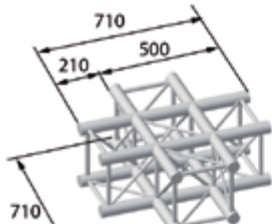

H30V - C016 (90°)

Poids (équipé) = 10,75kg

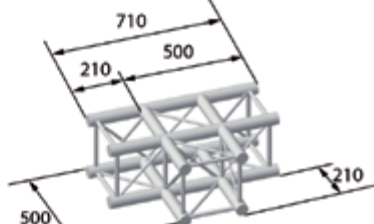

H30V - C017 (90°)

Poids (équipé) = 9,3kg

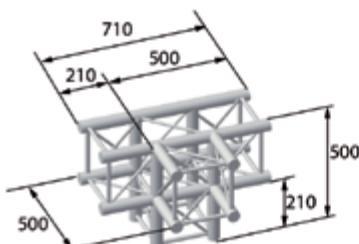

H30V - C020 (90°)

Poids (équipé) = 10,55kg

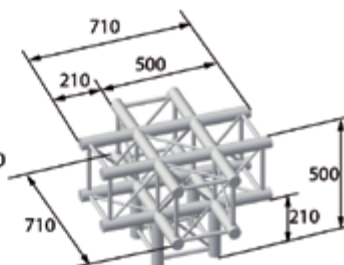

H30V - C024 (90°)

Poids (équipé) = 12,1kg

PONTS ALUMINIUM

PONT ALU CARRÉ H40V/SC390 (ALU)



ASD SC390	Longueur de 0,25/0,30/0,50/0,60/0,81 m
ASD SC390	Longueur de 1/2/3/4 m
ASD SC390	Angles 2D
ASD SC390	Angles 3D
ASD SC390	Angles 4D
ASD SC390	Angles 5D
ASD SC300	Angle magique H30V/H30V ou H30V/H40V, cardan
ASD SC390	Suspension, charge maxi 125/500 kg
ASD SC390	Semelle réduite, tête totem

PONT ALU CARRÉ H40V/SC390 (NOIR)



ASD SC390	Longueur de 0,25/0,30/0,50/0,60/0,81 m
ASD SC390	Longueur de 1/2/3/4 m
ASD SC390	Angles 2D
ASD SC390	Angles 3D
ASD SC390	Angles 4D
ASD SC390	Angles 5D
ASD SC390	Suspension, charge maxi 125/500 kg
ASD SC390	Semelle réduite, tête totem
ASD TL400	Kit Tower, pied série 400, départ série 400/500

CERCES

ASD SX290 (X30D)	Cerce alu ou noire Ø3/4/5/6/8/10/12/15 m
ASD SX290 (X30D)	Cerce alu Ø20 m
ASD SC300 (H30V)	Cerce alu ou noire Ø3/4/5/6/8/10/12 m
ASD SC300 (H30V)	Cerce noire Ø15 m
ASD SC300 (H30V)	Cerce noire Ø18 m
ASD SC300 (H30V)	Cerce noire Ø20 m
ASD SC300 (H30V)	Cerce noire Ø25 m
ASD SC300 (H30V)	Cerce noire Ø34 m
ASD SC390 (H40V)	Cerce alu ou noire Ø3/4/5/6/8/10/12 m
ASD SC300 (H40V)	Cerce noire Ø25 m

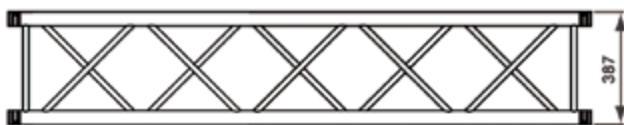

Poids (équipé de 3 manchons/goupilles/sécus) =

0,25m = 4,00kg / 0,30m = 4,20kg

0,50m = 5,90kg / 0,81m = 7,75kg

1m = 8,70kg / 2m = 14,70kg

3m = 20,60kg / 4m = 26,80kg

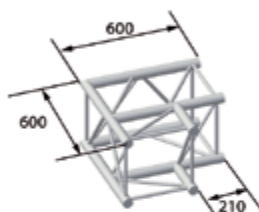
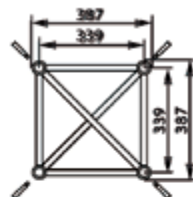

H40V - C003 (90°)

Poids (équipé) = 5,63kg

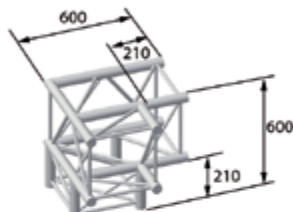

H40V - C012 (90°)

Poids (équipé) = 8,80kg

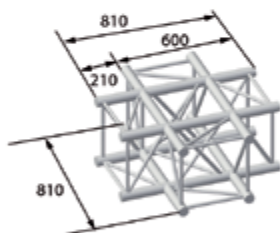

H40V - C016 (90°)

Poids (équipé) = 14,30kg

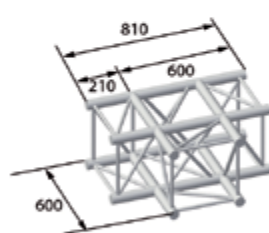

H40V - C017 (90°)

Poids (équipé) = 11,05kg

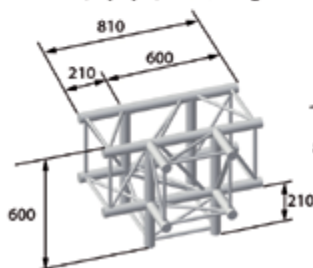

H40V - C020 (90°)

Poids (équipé) = 11,60kg

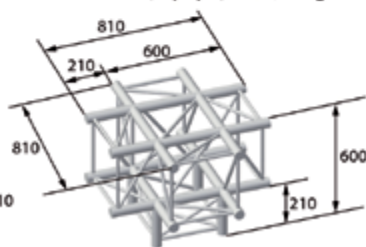

H40V - C024 (90°)

Poids (équipé) = 12,60kg

EXEMPLES D'ANGLES ET PIÈCES SPÉCIAUX POUR SÉRIE 300 / 400



EXEMPLES D'ANGLES ET PIÈCES SPÉCIAUX POUR SÉRIE 300 / 400



ASD support moteur haut
pour H40V



ASD angle H30V 45°



ASD angle X30D 60° + pied



ASD angle H30V
135° + pied



ASD angle H30V 135°



ASD angle X30D
120° + pied



ASD angle 90° H30V + pied H40V



ASD angle H30V 120°

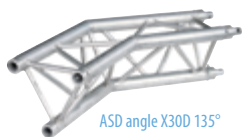

ASD angle X30D 135°



ASD angle H30V 90°
+ pied "rounded"



ASD angle H30V 90°
"rounded"

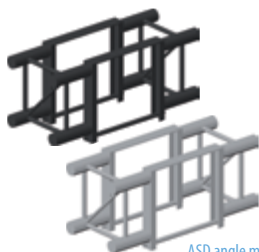

ASD angle magique
H30V 90°



ASD angle magique
H40V 90°



ASD angle variable H40V

PONTS ALUMINIUM

PONT ALU TRIANGULAIRE SÉRIE 500 (NOIR)



PA507	Longueur de 0,70 m
PA514	Longueur de 1,40 m
PA528	Longueur de 2,80 m
PA528 O	Longueur de 2,80 m, ouvert
PA5CRX	Croix 4D 90° horizontale
PA5TE	Angle 3D 90° horizontal
PA5SUSP	Triangle de suspension
PA5ESSE	Esse de pont passe-câble

Matériaux : Alliage 6060 T5 / Soudure TIG

Membrures Ø50 ép. 5 mm / Traverses inf. Ø50 ép. 5 mm / Diag. Ø30 ép. 3 mm

Poids : 0,70 = 14,0 kg / 1,40 = 19,5 kg / 2,80 m = 32,0 kg / 2,80 ouvert + bras = 33,0 kg

PONT ALU CARRÉ SÉRIE 500 SC500 (NOIR)



ASD SC5280N	Longueur de 2,80 m
ASD SC5140N	Longueur de 1,40 m
ASD SC5070N	Longueur de 0,70 m
ASD SC5035N	Longueur de 0,35 m
ASD SC5005D	Angle 5D
ASD SC5005D	Potence déportée 500 kg
ASD SC5005D	Suspente moteur 1t
ASD TL400	Kit Tower, pied série 400, départ série 500
ASD C4DLV	Angle 4D, levage acier

Matériaux : Membrures Ø50 ép. 5 mm / Traverses Ø50 ép. 5 mm / Diagonales Ø30 ép. 3 mm

Poids : 0,35 = 13,5 kg / 0,70 = 18,0 kg / 1,40 = 35,0 kg / 2,80 m = 54,0 kg

PONT ALU CARRÉ SÉRIE 500 ST52 (NOIR)



THOMAS ST52N300	Longueur de 3,00 m
THOMAS ST52N250	Longueur de 2,50 m
THOMAS ST52N200	Longueur de 2,00 m
THOMAS ST52N100	Longueur de 1,00 m
THOMAS ST52N	Angle 2D / 3D / 4D

Matériaux : Membrures Ø50 ép. 5 mm / Traverses Ø50, 8 ép. 4 mm / Diagonales Ø24 ép. 3,2 mm

Poids : 1,00 m = 16 kg / 2,00 m = 27 kg / 2,50 m = 33 kg / 3,00 m = 36 kg

STRUCTURE



STACCO PA500



STACCO PA500
Suspension



ASD C4DLV



ASD SC500
suspenste moteur 1t

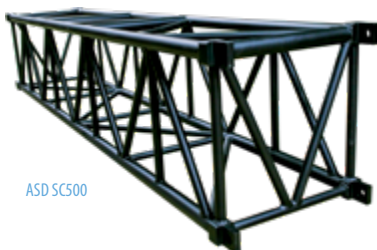

ASD SC500



ASD SC500



THOMAS ST52



THOMAS ST52

THOMAS ST52

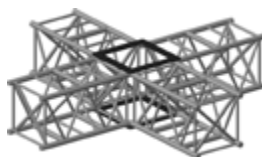

PONTS ALUMINIUM

PONT ALU SÉRIE 6043 (NOIR)



ASD SR6043 RV-240

Poutre de 2,40 m, section 60 x 43
1 tube réglable au centre sur la hauteur, noir
(équipée de 4 manchons + 8 goupilles/sécus)

ASD SR6043 RV-100

Poutre de 1 m, section 60 x 43
1 tube réglable au centre sur la hauteur, noir
(équipée de 4 manchons + 8 goupilles/sécus)

ASD SR6043 RV-30

Poutre de 0,30 m, section 60 x 43, noir
(équipée de 4 manchons + 8 goupilles/sécus)



STRUCTURE

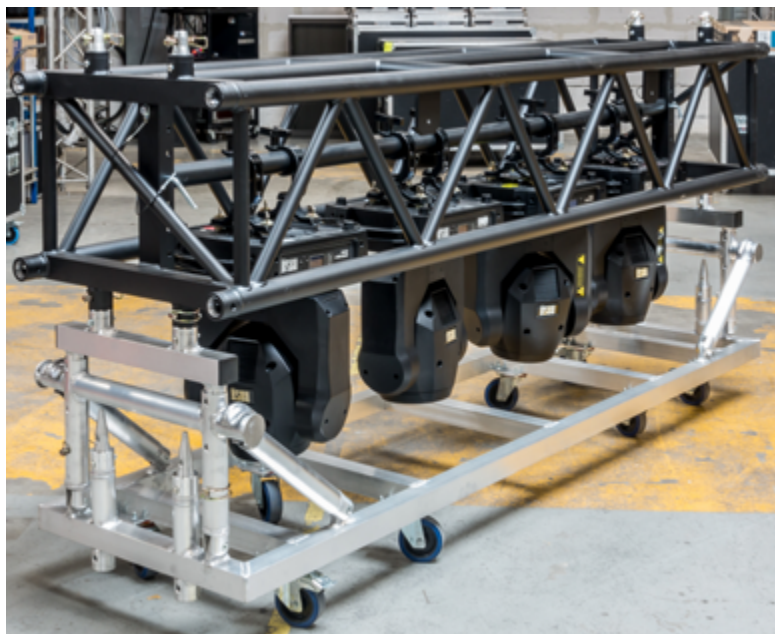

STRUCTURE

EMBASES, LEST ET DOLLY

EMBASES BÉTON

EMBBET1T Embase béton 120 x 120 cm, 1000 kg, SC300/SC400 carré, SC500 avec platine

EMBASES "PALETTE"

EMBRECT500K Embase "palette" acier 80 x 120 cm, 500 kg, SC300/SC390
EMBRECTSTAB Embase "palette" acier avec stabilos 80 x 120 cm, 715 kg

EMBASES LOURDES 100CM

EMB1000X1000X16 Embase carrée 100 x 100 x 16 cm en trois parties, 120 kg, centrée/décentrée
EMBCARREX1000 Embase carrée 100 x 100 cm SC300/SC390 centrée, 50 kg

EMBASES LOURDES RONDES ET RECTANGLES

EMBRONDEPOLY Embase Ø80 cm, 60 kg, SZ290/SC300/SC390, centrée/décentrée ²⁹
EMBRONDEPOLYC2 Embase Ø90 cm, 80 kg, SZ290/SC300/SC390, centrée/décentrée ²⁹
EMBRECTPOLY Embase rectangulaire, 50 x 100 cm, 60 kg, SZ290/SC300/SC390, ²⁹
 centrée/décentrée
EMBRECT1000X400 Embase rectangulaire, 40 x 100 cm, 60 kg, SZ290/SC300/SC390, ²⁹
 centrée/décentrée

EMBASES LOURDES RONDES POUR TUBE

EMBASEMONOØ40 Embase Ø40 cm, 15 kg, pour monotube ASD
TUB50EMB30x30 Embase 60kg (ronde ou rectangle), avec chandelle tube Ø50 cm, noire ou blanche
TUB50EMB40 Embase Ø40 cm + cheminée tube Ø50 cm, noire ou blanche
EMB30X50 Embase rectangulaire, 30 x 50 cm, 25 kg, centrée/décentrée



TUB50EMB30x30



TUB50EMB40



EMB30X50

STRUCTURE

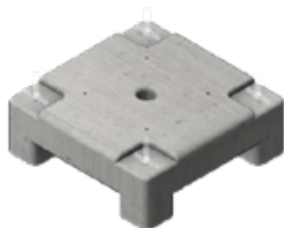

EMBBET1T



Kit stabilos
pour embase palette 500 kg



ASD Embase 500kg H30V/H40V

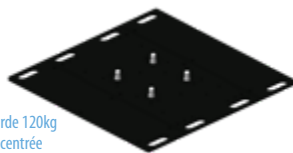

ASD embase lourde 120kg
centrée ou décentrée
pour H30V/X30D/H40V

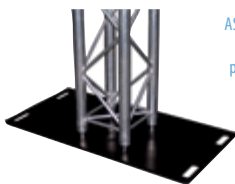

ASD embase lourde 80kg
centrée ou décentrée
pour H30V/X30D/H40V

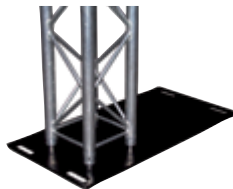

EMBASES, LEST ET DOLLY

EMBASES LOURDES ROULANTES

EMB60X80ROUL	Embase à roulettes, 80 x 60 cm, 80 kg, SZ290/SC300/TUBE
EMB80x60ROUL	Embase à roulettes, 80 x 60 cm, 79 kg, SC300/BARREHB/TUBE
EMB80X120ROUL	Embase à roulettes, 80 x 120 cm, 57 kg, SC300/BARREHB
EMB80X160ROUL	Embase à roulettes, 80 x 160 cm, 122 kg, SC300/BARREHB/TUBE

DOLLY

NOVELTY DOLLY 100 x 100 MASTER
NOVELTY DOLLY 100 x 100 SLAVE
NOVELTY DOLLY 100 x 100 MOTION SERVEUR

Chariot motorisé pour déplacement de scène, mur vidéo, scénographie
 Charge maximale 1t par chariot, assemblage possible par poutre 300 carrée

DOLLY80X160	Chariot 80x160, compatible tube ASD
DOLLY60X240	Chariot 60x240, compatible tube ASD

LESTS

LESTTOTEM25KG	Lest 25 kg à poignées
EML259/2N	Demi-embase noire à poser

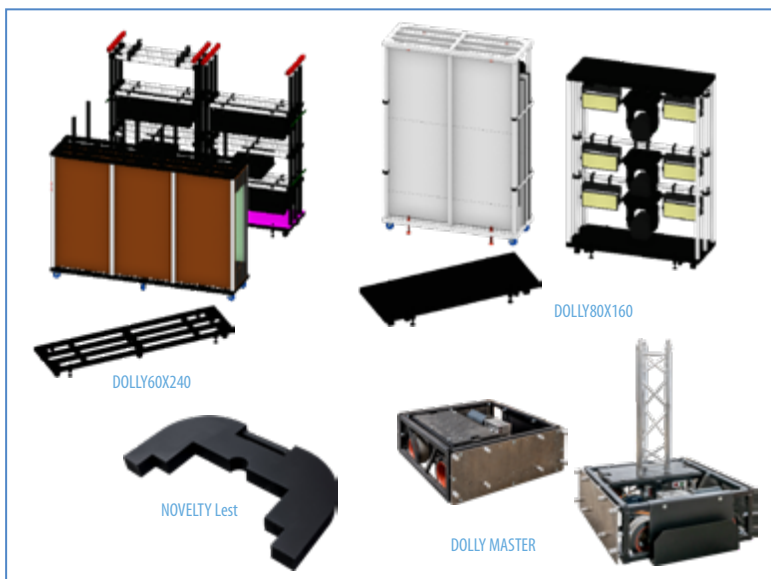

STRUCTURE

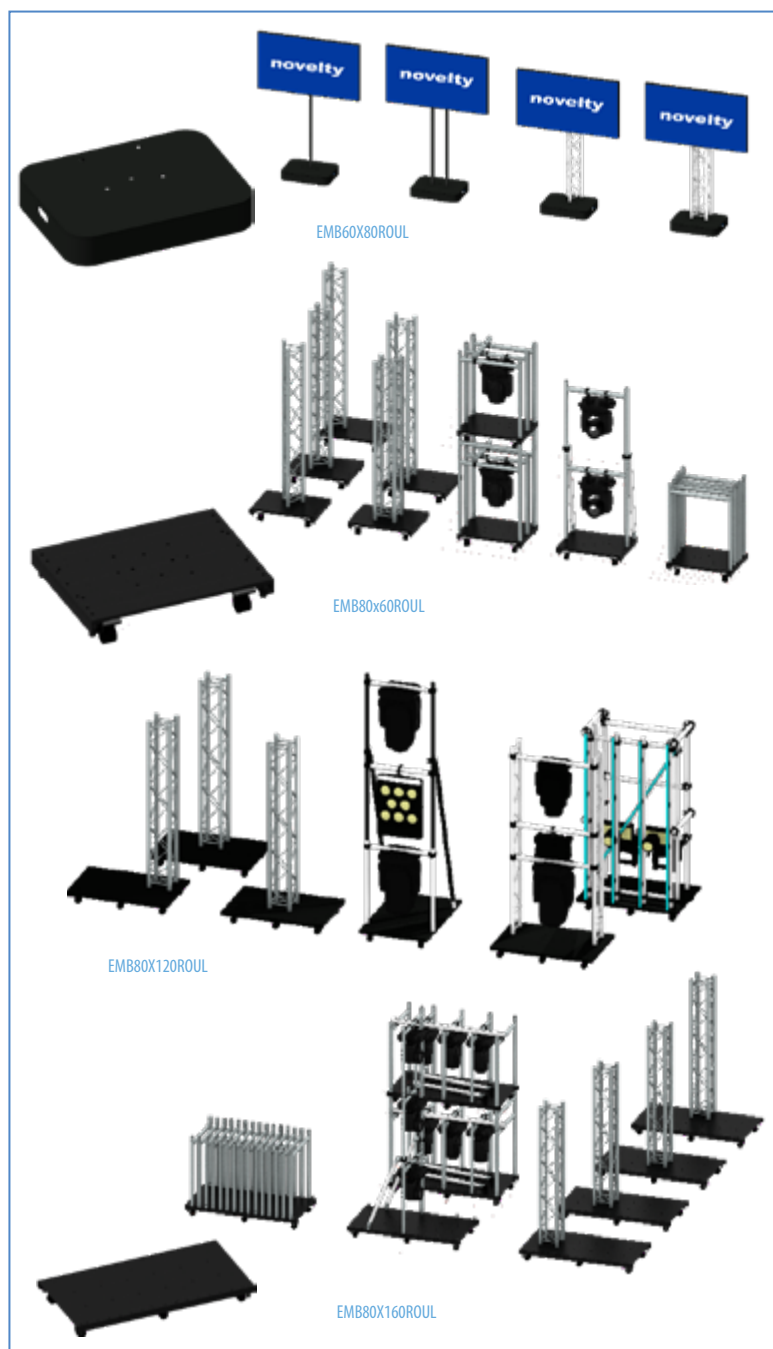

ASD TOWER TL290 (POUR SÉRIE 300 & 400, CARRÉE OU TRIANGULAIRE)



ASD TOWER TL290 (POUR SÉRIE 300 & 400, CARRÉE OU TRIANGULAIRE)

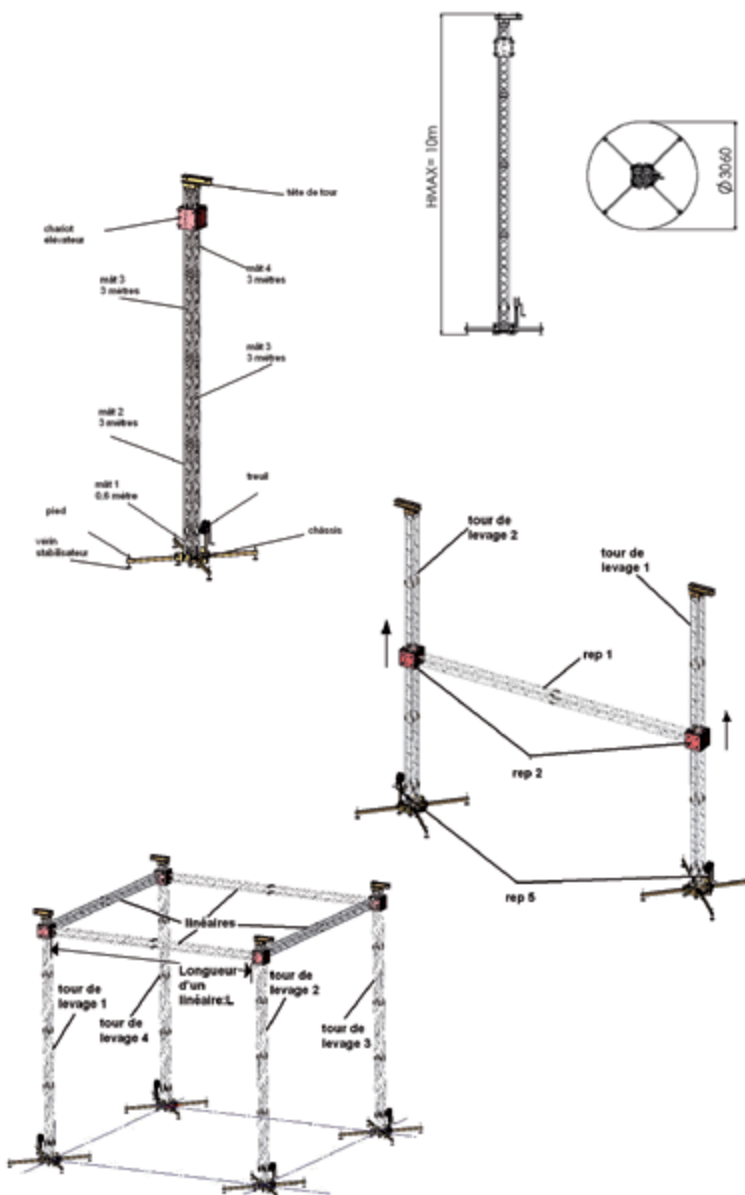

TOUR CLUSTER DE SON

ASD ST780

Tour cluster de son, hauteur max 7,83m

Charge max 500 kg

ASD STM500/650

Tour cluster de son, hauteur max 6,5m

Charge max 300 kg

ASD ST780



ASD STM500/650



LEVAGE

PALAN ÉLECTRIQUE ASSERVIS

WINCH 50 Moteur à câble "Winch", charge 50 kg, hauteur maxi 12m, vitesse variable 9-45cm/s DMX512

PALAN ÉLECTRIQUE

GIS LPM250 D8+ Palan électrique 250 kg D8+, double freins
VERLINDE SR1 Palan électrique 250 kg, 4 m/mn *20 m*
VERLINDE SR2 Palan électrique 250 kg, 4 m/mn *20 m*

GIS LPM500 D8+ Palan électrique 500 kg D8+, double freins
GIS LPL500 Palan électrique 1000 kg D8, 4m/mn
VERLINDE SR5 Palan électrique 500 kg, 4 m/mn *20 m*
VERLINDE SM5 Palan électrique 500 kg, 4 m/mn *20 m*

GIS LP1000 D8+ Palan électrique 1 000 kg D8+, double freins
VERLINDE SR10 Palan électrique 1 000 kg, 4 m/mn *20 m*
SHOW DISTRIBUTION TR1000 Palan électrique 1 000 kg, 4 m/mn *28 m*

PALAN MANUEL

ELLER Palan manuel 500 kg, chaîne noire *15 m*

PIEDS

ASD AL250 Pied acier de 1,30 à 2,50 m, 70 kg maxi
ASD ALT300 Pied acier de 1,60 à 3,00 m, 70 kg maxi
ASD ALT550 Pied de levage 5,50 m, 225 kg, tête de pont
ASD ST650 Pied de levage 6,50 m, 225 kg, tête de pont
MANFROTTO WIND-UP Pied à crémaillère 3,7 m, 30 kg maxi, noir
MANFROTTO WIND-UP ROULETTES Pied à crémaillère roulettes 3,7 m, 30 kg maxi, noir
MANFROTTO RALLONGE Réhausse pour Wind-Up, noir
ALP M476 Pied de levage 4,76 m, 300 kg
GENIE SL18 Pied de levage 5,20 m, 300 kg
GENIE ST25 Pied de levage 8 m, 295 kg
ASD ELP730 Pied de levage 7,3 m, 300 kg
ASD EST660 Pied de levage 6,6 m, 200 kg

NACELLE ÉLÉVATRICE

GENIE AWP-36S Nacelle électrique 11 m, 180 kg
ALP PHC1200 Nacelle électrique 10 m, 180 kg
GENIE AWP-30S Nacelle électrique 9 m, 180 kg



LEVAGE

TÉLÉCOMMANDE

TELEC1	Télécommande 1 moteur, P17 32tri
TELEC4 SRS	Télécommande 4 moteurs, P17 32tri
TELEC8	Télécommande 8 moteurs, P17 32tri
TELEC12N	Télécommande 12 moteurs, P17 32tri, numérique
TELEC12 SRS	Télécommande 12 moteurs, P17 32tri, Harting, boîtier déporté, linkable
TELEC12 TD	Télécommande 12 moteurs, P17 32tri, Harting, Soca boîtier déporté, linkable
TELEC24	Télécommande 24 moteurs, P17 63tri
P17 16A tri	4 x 2,5 mm ² , prolong moteur, le m
Kit P17 moteur	Prolongs moteurs : 10 x 5 m + 10 x 10 m + 10 x 20 m
Kit Harting moteur	Harting 4 circuits : 1 x 30 m + fouets

ACCESSOIRES LEVAGE

ÉLINGUE

NOVELTY	Élingue sécu projecteurs, 0,6 m/200 kg
NOVELTY	Élingue gainée, 0,3 à 5 m/cmu 400 kg
NOVELTY	Élingue gainée, 0,3 à 5 m/cmu 700 kg
NOVELTY	Élingue gainée, 0,3 à 10 m/1 t
NOVELTY	Steelflex/cmu 2 t
	0,5 m
	1 m
	1,5 m
	2 m
	2,5 m
	3 m
NOVELTY	Deckchain 1,5 m/cmu 2 t
NOVELTY	Stackchain 1 m/cmu 2 t



STRUCTURE



Télécommande 12N



Télécommande 12 SRS



Téléco 4



Télécommande 12 TD



TOURS ÉCHAFAUDAGES

ASD TOUR UP*4	Hauteur de 4 m, 2 m x 0,90 m
ASD TOUR UP*6	Hauteur de 6 m, 2 m x 1,60 m

Double largeur 2 m x 1,60 m - Tour complète avec stabilo - Livrée dans un chariot de 3 m x 0,60 m x 2 m

STRUCTURES TUBULAIRES

TUBE Ø35MM

ARMUR TUB35	Tube aluminium, AU4G, Ø35/5 mm
ARMUR TUB35	Vérin, vérin à vis + semelle
ARMUR TUB35 angle	Angle d'assemblage divers 2D, 3D, 4D, 5D <i>angle, variable, manchons, ...</i>

TUBE Ø50MM

TUB50	Tube acier, Ø50 mm
Mise en peinture	Peinture sur tube acier, Ø50 mm
DOUGHTY	Collier double, Ø50 mm, fixe 90° ou orientable
LAYER	Collier double, Ø50 mm, fixe 90° ou orientable

DIVERS ACCROCHES

DELTA PLUS STOP CHUTE	250 kg, 10 m
KRATOS Anti chute de pers.	15 kN, 15 m
ÉCHELLE	3 plans, 6,85 m
ESCABEAU	7 marches, 3,59 m
NOVELTY	Manille 0,2 à 2 t
DOUGHTY Gravelock	Paire de coupler pour accroche tube sur IPN à 90°
ESPACE CONCEPT EC1/EC2	Pince IPN et structure, 250 / 500 kg, 90 à 125 mm
HADEF 75-230	Pince IPN, 1 000 kg, 75 à 230 mm
NOVELTY	Pince IPN, 3 000 kg, 95 à 360 mm
NOVELTY	Pince IPN, 5 000 kg, 95 à 360 mm
IFF MONO 6	Pantographe 6 m/40 kg
AVENGER C825	Barre télescopique 117 cm/30 kg à 220 cm/7 kg



ASD TOUR UP6 en chariot



ASD Tower TL400



DOUGHTY
Gravelock



NOVELTY Pince
IPN 3 000 kg



HADEF
Pince IPN 1 000 kg



NOVELTY Pince
IPN 5 000 kg



AVENGER DC600

SCÉNOGRAPHIE

PRATICABLES

ASD 2x1	Praticable 2 m x 1 m, 750 kg / m ²
ASD 2x0,5	Praticable 2 m x 0,50 m, 750 kg / m ²
ASD 1,5x1	Praticable 1,5 m x 1 m, 750 kg / m ²
ASD 1x1	Praticable 1 m x 1 m, 750 kg / m ²
ASD 1x0,5	Praticable 1 m x 0,5 m, 750 kg / m ²
ASD 0,5x0,5	Praticable 0,5 m x 0,5 m, 750 kg / m ²
ASD DT211 D	Praticable triangle droite 2 m x 1 m x 1 m, 750 kg / m ²
ASD DT211 G	Praticable triangle gauche 2 m x 1 m x 1 m, 750 kg / m ²
ASD Pied fixe	Jeu de 4 pieds h=20/40/60/80/100 cm
ASD Pied réglable	Jeu de 4 pieds réglables 1,20 m à 2,20 m
ASD RAC2	Raccord 2 pieds
ASD RAC4	Raccord 4 pieds
ASD GARD2	Garde corps 2 m x 1 m, noir
ASD GARD1	Garde corps 1 m x 1 m, noir
ASD Escalier 20-100	Escalier modulable de 20 à 100 cm
ASD MC100	Main courante pour escalier
ASD STR300	Liaison praticable / structure série 300 pour passerelle ou mezzanine auto-portée
ASD RISER 1x2	Cadre de praticable riser à roulettes 1 m x 2 m
ASD RISER 2x2	Cadre de praticable à roulettes 2 m x 2 m



ASD Chariot de
4 praticables 1,5m x 1m



ASD STR300



ASD RAC2

STRUCTURE



ASD Praticable 1,5m x 1m x 0,40m
+ garde-corps 1m et 2m



ASD Praticable 2m x 0.5m x 0,40m



ASD Praticable 1m x 1m x 0,40m



ASD Praticable 1 m x 0.5 0 m x 0.40 m

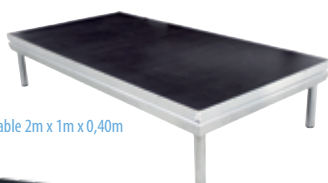

ASD Praticable 2m x 1m x 0,40m



ASD DT211G



ASD DT211D

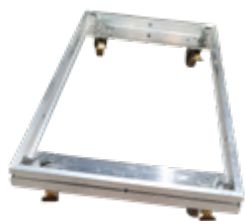

ASD RISER 1x2



ASD RISER 2x2



POUR DÉCOUVRIR TOUTES NOS SCÈNES,
DÉCOUVREZ LE CATALOGUE :

On STAGE

ON STAGE

ON STAGE est constitué de 2 parcs importants de scènes, scènes mobiles et échafaudages, répartis sur l'hexagone, mettant à disposition son savoir-faire pour le secteur du live, du festival mais aussi de l'Event et du sur-mesure.

ON STAGE C'EST

- 2 sites répartis
- 1 centralisation des demandes (contact@onstage-live.com | +33 1 60 13 88 90)
- 1 bureau d'étude et de validation centralisé

ON STAGE MET AU SERVICE DU SECTEUR

- 6 scènes mobiles
- 6 scènes couvertes de 10 à 20m
- 7 scènes couvertes de 20 à 48m
- Échafaudage tout type
- Construction sur-mesure

VOS INTERLOCUTEURS

Sébastien CORNEIL

s.corneil@onstage-live.com

Matthieu AUBIN

m.aubin@onstage-live.com

CATALOGUE DISPONIBLE SOUS CE LIEN



[HTTPS://WWW.ONSTAGE-LIVE.COM/](https://www.onstage-live.com/)

ARRÊTÉ DU 25 JUILLET 2022 SUR LES ENSEMBLES DÉMONTABLES

Afin de vous accompagner dans le cadre de l'arrêté du 25 juillet 2022 (mis en application au 1er août 2023) fixant les règles de sécurité et les dispositions techniques applicables aux structures provisoires et démontables, voici une note explicative.

L'organisateur doit fournir les documents appropriés à son projet, lesquels seront validés, si nécessaire, par un bureau de contrôle.

1. CLASSIFICATION DES OSSATURES

OP : Ossatures destinées à recevoir du public (scène, tour régie, podium...).

OS : Ossatures d'équipements scéniques non destinées à recevoir du public (totem light...).

Les OP, OS sont classifiés de 1 à 3 (selon la hauteur et le type d'installation) déterminant quel contrôleur est compétent pour assurer la mission de vérification et inspection.

STRUCTURES N'ACCUEILLANT QUE DU MATÉRIEL			STRUCTURES ACCUEILLANT DES PERSONNES		
OS1 h < 3,50m	OS2 3,50m ≤ h < 6,20m	OS3 h ≥ 6,20m	OP1 h < 1,20m	OP2 1,20m ≤ Plateau < 2,00m 1,20m ≤ Autre < 3,50m	OP3 Plateau ≥ 2,00m Autre ≥ 3,50m

• En études en amont du projet :

OS1/OP1 : Attestation fabricant

OS2 : Avis sur modèle ou Avis sur dossier technique + Note de calcul

OS3/OP2/OP3 : Avis sur modèle ou Avis sur dossier technique + Note de calcul faite exclusivement par un ingénieur structure.

• En vérification avant ouverture au public :

OS1/OP1 : Attestation de Bon Montage

OS2 : Un organisme de contrôle agréé ou un technicien compétent

OS3/OP2/OP3 : Uniquement un organisme de contrôle agréé

2. DOCUMENTATION A FOURNIR

La documentation à fournir est liée à la catégorie du projet, mais en résumé doit comporter les points suivants (liste non exhaustive) :

- Un plan de montage
- Une liste des équipements montés sur l'ensemble démontable
- Une note de résistance du sol.
- Une note de calcul de résistance aux efforts externe
- Certificats des moyens de levage

La note de calcul doit être fournie en amont au bureau de contrôle, ainsi que l'ensemble des certificats et documents.

Cette note de calcul peut être faite par le bureau d'études de votre choix

3. PRINCIPES A RETENIR

Pour garantir la conformité de votre projet, anticipez au maximum afin de rassembler la documentation nécessaire et les études à soumettre à l'organisme de contrôle. La sécurité du public reste la responsabilité de l'organisateur, mais nous assurons le bon montage de nos équipements. Constituez un dossier technique incluant tous ces éléments.



La société TEAMAGINE, bureau R&D du Groupe Novelty, peut vous assister dans cette démarche.

www.teamagine.com



NOS SERVICES STRUCTURE

- Conception de structure sur-mesure
- Étude de charges et préconisation de structures existantes
- Conception de systèmes de machinerie informatisés
- Dessins & plans de fabrication (si besoin avec bureau d'études)
- Accompagnement dans la réalisation des produits
- Motorisation asservie & tracking sur-mesure
- Intégration d'autres technologies associées à l'asservissement des structures
- Process de sécurité
- Optimisation des transports



PIPES & DRAPES

Pipes & Drapes	216
Cache régie	216
Tentes	216
Rideaux	216
Frises	216
Patiences	216

PIPES & DRAPES

SHOWTEX EASYDRAPE

Set EasyDrape : 24 m x H.3 m max / 6 x rideaux 4 x 3 m
Classé M1
EasyDrape Base Plate 50 x 50, 14 kg
EasyDrape Horizontal Drape Support / longueur : 180 à 300 cm
EasyDrape Rideau noir 4 x 3 m 300 g/m²
EasyDrape Telescopic Upright / longueur : 175 à 300 cm
EasyDrape chariot / pour 8 pieds, 8 horizontales, 6 rideaux

CACHE RÉGIE

WENTEX CACHE RÉGIE

Kit cache régie, 3 à 6 m

TENTES

TENTES

Tente pliante 3 x 3 m, noire

RIDEAUX

RIDEAUX

H. 4 x L. 6 m / Nouettes / Laine Serge M1
H. 6 x L. 6 m / Nouettes / Laine Serge M1
H. 8 x L. 3 m / Nouettes / Laine Serge M1
H. 8 x L. 4.5 m / Nouettes / Laine Serge M1
H. 8 x L. 6 m / Nouettes / Laine Serge M1
H. 8 x L. 9 m / Nouettes / Laine Serge M1
H. 9 x L. 4 m / Nouettes / Laine Serge M1
Sur-mesure

FRISES

FRISES

L. 9 x H. 0.8 m / Nouettes / Laine Serge M1
L. 21 x H. 2 m / Nouettes / Laine Serge M1
L. 20 x H. 70 m / Nouettes / Laine Serge M1
L. 20 x H. 1.20 m / Nouettes / Laine Serge M1
L. 20 x H. 1.50 m / Nouettes / Laine Serge M1

PATIENCES

PATIENCES

Patience Unitrack, rail 2 m, 10 m
Patience Unitrack, rail 2 m, 12 m
Grippontube, Crochet rapide pour rideaux
Charge max 20 kg



SET SHOWTEX EASYDRAPE

Rideau laine Serge

Rideaux en Laine Serge Noire M1 Oeillets et pouettes en tête fourreau lesté en bas, ourlets sur les cotés

Sacs en Toile Noire avec drisse de serrage

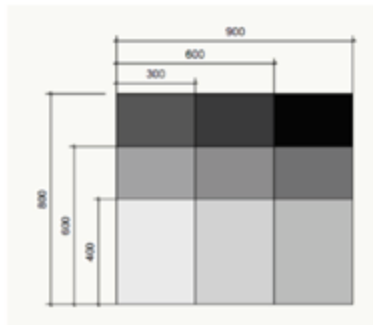

9 Tailles en stock: . 8m Haut, Largeur 9m – 6m – 3m
 . 6m Haut, Largeur 9m – 6m – 3m
 . 4m Haut, Largeur 9m – 6m – 3m



WENTEX CACHE REGIE



GUIDE TECHNIQUE

Réseau	220
Vidéo	225
Éclairage	236
Sonorisation	244
Énergie	250
Structure	256

RÉSEAU

TECHNOLOGIE

Technologies de transport de données et réseaux

1 - Topologies :

Solution dite "point a point"

Cette solution permet de répondre à des limites de transmission en distance, elle est limitée dans sa forme à une transmission/réception via un élément dit le transmetteur et un autre élément dit le récepteur. Un seul récepteur peut recevoir le signal d'un seul transmetteur.

Solution dite "en étoile" ou multipoints (Star)

le réseau est axé autour d'un noeud central

Cette solution est un véritable réseau de transmission, elle apporte une grande souplesse de gestion.

2 - Ethernet :

Les signaux son, vidéo, de commandes, de supervision sont introduits et récupérés sur le réseau ainsi créé via des convertisseurs. Le transport des données s'effectue via des sous ensembles protocolaires tels que Dante, Ethersound, Ravenna, AVB, AES67 pour la partie son, tels que Artnet, MA-Net, etc...pour la partie lumière. Le transport des données de commandes s'effectue via des ensembles protocolaires variés que ce soit pour le contrôle et l'administration des amplificateurs, des consoles de mixage, des systèmes de transmission sans fils etc.

Au final tous ces ensembles protocolaires s'appuient sur un système standardisé permettant le transport de paquets de données en réseau normalisé : Ethernet (ISO/IEC/IEEE 8802-3:2014)



Une infrastructure type Ethernet présente de nombreux avantages :

- Très grande souplesse dans la gestion par rapport à un réseau dit point à point, il est ainsi possible d'ajouter ou de retirer dynamiquement un équipement
- Compatibilité matériel (commutateurs, câblage cuivre ou fibre, connecteurs etc.) intégrale avec le matériel standard du monde informatique
- Systèmes de redondance standards et éprouvés
- Évolution possible et aisée
- Coûts de déploiement maîtrisés

3 - Type de réseau :

XBase-Y (ex : 100Base-T)

X => Débit en Mbits / sec (10, 100, 1000, 10000)

Y => Type de connexion utilisée

T (paires torsadées avec nombre de paires)

TX (paires torsadées full-duplex)

BX (fibre optique monomode – 10 km max)

FX (fibre optique multimode – 2 km max)

SX (fibre optique économique – 300 m max)

4 - Qualité des liaisons : Médias

Pour assurer la transmission de signaux audiovisuels de manière qualitative, différents facteurs doivent être réunis.

- **Qualité des liaisons** : câblage cuivre traditionnel, câblage cuivre RJ45, fibre optique.
- **Type de liaison** : typologie point à point, typologie anneaux, typologie étoile.
- **Architecture réseau** : des convertisseurs/commutateurs rapides entièrement compatibles avec les standards réseau Ethernet (ISO/IEC/IEEE 8802-3:2014).

5 - Le câblage cuivre :

Les paires torsadées permettent de garder une distance constante entre les 2 fils de la paire. Cette distance détermine l'impédance du câble qui doit être d'environ 100Ω (selon catégorie).

Plus le nombre de torsades est important, plus la diaphonie est réduite. Le nombre de torsades moyen par mètre fait partie de la spécification du câble, mais chaque paire d'un câble est torsadée de manière légèrement différente pour éviter la diaphonie.

6 -Types de câbles :

- Paire torsadée non blindée (UTP ou U/UTP)
- Paire torsadée munie d'un écran (FTP ou F/UTP) : une feuille d'aluminium sert de blindage général
- Paire torsadée blindée (STP ou U/FTP) : chaque paire est blindée individuellement
- Paire torsadée munie d'un écran et blindée (SFTP ou SF/UTP) : une feuille d'aluminium et une tresse servent de blindage général
- Paire torsadée blindée et générale blindée (SSTP ou S/FTP) : chaque paire et blindée individuellement et l'ensemble est blindé.

RÉSEAU

7 - Les fibres optiques :

- Elle conduisent les signaux lumineux par des réflexions contre les "parois" d'un cœur de "silice"
- Différents types, différents diamètres, différentes longueurs d'onde
- Monomode : cœur de silice très fin (OS1 ou OS2)
- Multimode : cœur synthétique plus gros (OM1, OM2, OM3, OM4)

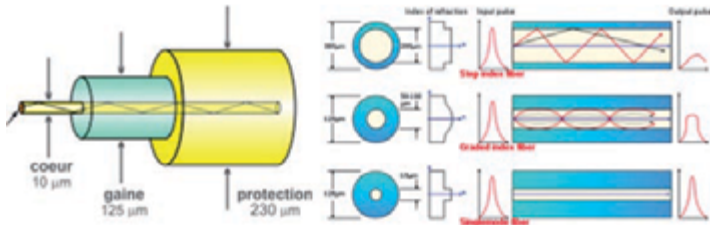

Avantages de la fibre optique sur le cuivre

- **Distance accrue** - Vous pouvez tirer un câble fibre optique sur plusieurs kilomètres
- **Atténuation réduite** - Comme les signaux lumineux ne rencontrent que peu de résistance, les données peuvent être amenées plus loin
- **Sécurité** - Les branchements non autorisés sont faciles à détecter dans un câble fibre. En effet, tout branchement non souhaité provoque une émission de lumière hors du câble, ainsi que la défaillance de tout le système
- **Bande passante élargie** - Les câbles fibre peuvent transporter plus de données que les câbles cuivre. La fibre optique est idéale pour des applications haut débit impliquant le transfert de fichiers volumineux, comme le multimédia
- **Immunité** - La fibre optique est insensible aux interférences
- **Conception** - Beaucoup moins lourde que le cuivre, la fibre optique est plus facile à transporter et à manipuler

8 - Fibre multimode ou monomode ?

La fibre **multimode** a une âme de grand diamètre et offre de ce fait plusieurs modes de propagation de la lumière : plusieurs longueurs d'onde lumineuse peuvent circuler dans l'âme de la fibre. Elle sert essentiellement pour les applications voix et données.

Toutefois, la fibre optique **monomode** a une âme plus petite qui n'autorise qu'un seul mode de propagation. Comme une seule longueur d'onde traverse l'âme de la fibre

monomode, la lumière est réalignée vers le centre de l'âme au lieu de rebondir sur son bord comme dans la fibre multimode.

Quel est l'avantage ? Une distance accrue, jusqu'à **50 fois** plus de portée en monomode qu'en multimode.

C'est pourquoi la fibre monomode s'utilise généralement dans des connexions réseau longue distance couvrant des zones étendues, comme la télévision par câble et les câbles pour dorsales haut débit.

La bande passante est également plus large. Vous atteignez avec une paire de fibres monomodes full-duplex un débit jusqu'à deux fois supérieur à celui de la fibre multimode. La portée réelle de la fibre monomode varie selon le fabricant des périphériques réseau que vous utilisez avec le câble. En effet, contrairement à la fibre optique multimode, il n'existe encore que peu de standards établis pour la fibre monomode.



Le connecteur ST®, avec son système de verrouillage à baïonnette, est le plus courant.

Le connecteur SC connector comprend un corps surmoulé et un système de verrouillage par pousser-tirer.

Le connecteur FDDI comporte une fêrûle de 2,5 mm et une protection fixe pour réduire la perte de signal lumineux.

Le connecteur MT-RJ (type RJ) à faible encombrement) comprend un corps surmoulé et se monte par clivage de la fibre.

Le connecteur LC, à faible encombrement, comporte une fêrûle en céramique et ressemble à un connecteur SC miniature.

Le connecteur FC est un connecteur à bague fileté. Il est utilisé dans les environnements à vibrations intenses.

Le connecteur MU ressemble au connecteur SC, en plus petit. Il utilise un système de verrouillage simple par pousser-tirer. A utiliser dans les applications à haute densité.

RÉSEAU

9 - La fibre MTP24 :

La fibre **MTP24** est un câble de terrain souple composé de 24 canaux de fibre assemblés. Disponible en monomode ou multimode le câble MTP24 est composé de connecteurs opticalCON MTP. Il est doté d'un mécanisme de verrouillage push-pull à ressort et d'une excellente rétention de câble utilisant du fil d'aramide. La connexion optique est exceptionnellement bien protégée contre la saleté et la poussière grâce à un couvercle d'étanchéité actionné automatiquement. Il existe trois types de boîtiers (breakout MTP) convertissant 1 opticalCON MTP24 vers 12 opticalCON DUO :

La version Rack : destiné aux envois à partir des régies. cette version est rackable dans des fly standard 19"

La version Pont : destiné aux signaux éclatés sur les ponts de structure

La version Sol : qui est un boîtier qui se pose au sol pour les réceptions de signaux au niveau des scènes, autres salles...

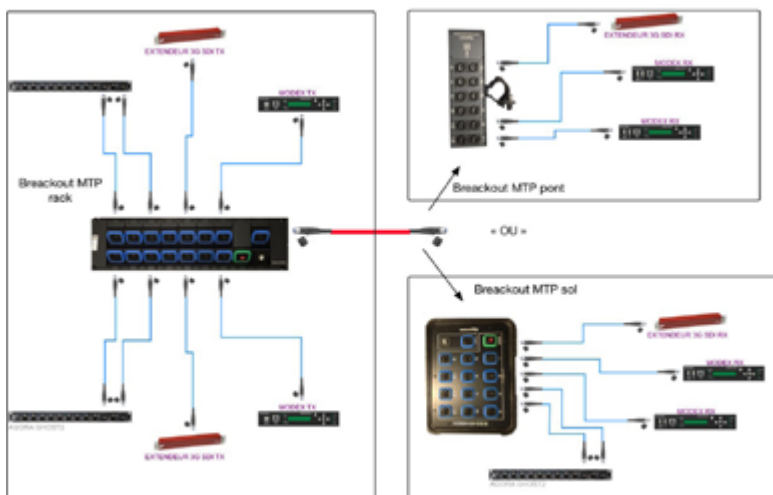

TECHNOLOGIE LED

La technologie LED (Light-Emitting Diode) ou DEL (diode électroluminescente) :

Les écrans plats LCD classiques fonctionnent avec un système de rétroéclairage composé de néons (tubes). Cette technologie a pour inconvénient une répartition parfois peu homogène de l'éclairage à l'arrière de la dalle LCD.

Les écrans dits "LED" utilisent une technologie de rétroéclairage complètement différente. Les tubes néons (CCFL) sont remplacés par plusieurs centaines de diodes électroluminescentes (LED), disposées à l'arrière de la dalle LCD.

Les écrans qui utilisent la technologie LED ont plusieurs avantages :

- rétroéclairage de la dalle LCD plus homogène
- taux de contraste plus élevé
- noirs plus profonds
- consommation d'énergie jusqu'à 40 % inférieure aux écrans LCD classiques

Plusieurs technologies LED différentes existent :

La technologie EDGE LED : Les diodes sont placées sur la bordure de la dalle LCD.

Cette technologie permet de gagner en épaisseur et d'obtenir des écrans encore plus fins, de moins de 3 centimètres.

La technologie Full LED : les diodes sont placées sur toute la surface de la dalle LCD.

Ces deux technologies peuvent, sur certains modèles, bénéficier en plus de la technologie "Local Dimming".

Écrans plats LCD à technologies EDGE LED :

Dans les écrans LCD à technologie LED Edge, les diodes LED sont installées sur tout le bord de la dalle LCD. Des réflecteurs de lumière permettent de diffuser la lumière des LED sur la totalité de la dalle de l'écran LCD. Outre les avantages du rétroéclairage LED, ce système permet de diminuer l'espace nécessaire à l'arrière de la dalle. Sur les TV ultra-slim, l'écran fait moins de 3 cm d'épaisseur.

Écrans plats LCD à technologie Full LED ou Direct LED :

Certains téléviseurs utilisent une répartition des diodes LED de type Full LED ou Direct LED. Cela signifie que les diodes LED utilisées pour le rétroéclairage tapissent l'arrière de la dalle LCD, couvrant ainsi la totalité de l'écran. Le rétroéclairage est encore plus homogène que le EDGE LED, mais l'épaisseur de l'écran est plus importante. Dans certains téléviseurs, le rétroéclairage est assuré par trois LED (RVB : rouge, verte, et bleu). Ce système permet un meilleur ajustement de la colorimétrie.

VIDÉO

TECHNOLOGIE LED - SUITE

Écrans LCD à technologie Full LED + Local Dimming :

La technologie LED est utilisée de manière optimale quand chaque diode LED peut être allumée et éteinte de manière intelligente, c'est-à-dire uniquement quand la luminosité de la scène ou du détail de la scène le nécessite. Cette technologie d'éclairage dynamique LED est appelée "local dimming". L'allumage des zones est dynamique et les noirs sont beaucoup plus profonds que sur les écrans LCD classiques. En terme de rendu et de qualité d'image, cette technologie est très proche des écrans plasma.

Écrans LCD à technologie Edge LED + Local Dimming :

Ce type d'écran combine les avantages du local dimming en termes de qualité d'image, et la finesse de l'écran (diodes LED présentes sur les bords de la dalle LCD).

TECHNOLOGIE LCD

La technologie LCD (Liquid Crystal Display) est basée sur un écran composé de deux plaques parallèles rainurées transparentes, orientées à 90°, entre lesquelles est coincée une fine couche de liquide contenant des molécules (cristaux liquides) qui ont la propriété de s'orienter lorsqu'elles sont soumises à du courant électrique. Combinée à une source de lumière, la première plaque striée agit comme un filtre polarisant, ne laissant passer que les composantes de la lumière dont l'oscillation est parallèle aux rainures. En l'absence de tension électrique, la lumière est bloquée par la seconde plaque, agissant comme un filtre polarisant perpendiculaire. Sous l'effet d'une tension, les cristaux vont progressivement s'aligner dans le sens du champ électrique et ainsi pouvoir traverser la seconde plaque ! En contrôlant localement l'orientation de ces cristaux il est possible de constituer des pixels. On distingue habituellement deux types d'écrans plats selon le système de commande permettant de polariser les cristaux :

Les écrans dits à "matrice passive", dont les pixels sont contrôlés par ligne et par colonne. C'est une technologie de moins en moins utilisée.

Les écrans dits à "matrice active", dont chaque pixel est contrôlé individuellement. La technologie la plus utilisée pour ce type d'affichage est la technologie TFT (Thin Film Transistor, en français "transistors en couche mince"), permettant de contrôler chaque pixel à l'aide de trois transistors (correspondant aux 3 couleurs RVB).

LES MURS LED

Un mur LED est un assemblage de plusieurs dalles LED. Celles-ci sont assemblées et reliées selon des schémas précis qui permettent d'envoyer des images cohérentes dans le mur LED.

Les dalles LED sont pilotées par une électronique qui va lire un signal vidéo entrant dans le mur LED.

Une dalle LED est équipée d'une carte de réception interprétant le signal envoyé par l'électronique. Elle permet d'assigner la position de la dalle LED dans un mur, de synchroniser son image sur les autres dalles, d'assurer la cohérence de colorimétrie de la dalle dans le mur LED.

Sur une dalle toutes les LED sont espacées avec la même distance (horizontalement et verticalement). Cet espace donne le Pitch de la dalle LED. Plus le pitch sera fin plus la résolution LED augmentera.

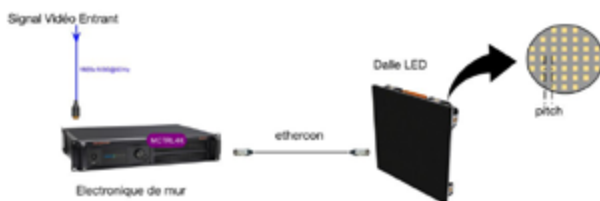

Exemple d'impact du pitch sur la résolution d'un mur

PL3.5 Pro - Absen pitch 2.5mm - 200 x 200 px
 Taille du mur : 3 x 2 m
 Résolution du mur : 1200 x 800 px
 Nombre de dalles : 24 dalles

100	200	300	400
500	600	700	800
900	1000	1100	1200
1300	1400	1500	1600
1700	1800	1900	2000
2100	2200	2300	2400
2500	2600	2700	2800
2900	3000	3100	3200
3300	3400	3500	3600
3700	3800	3900	4000
4100	4200	4300	4400
4500	4600	4700	4800
4900	5000	5100	5200
5300	5400	5500	5600
5700	5800	5900	6000
6100	6200	6300	6400
6500	6600	6700	6800
6900	7000	7100	7200
7300	7400	7500	7600
7700	7800	7900	8000
8100	8200	8300	8400
8500	8600	8700	8800
8900	9000	9100	9200
9300	9400	9500	9600
9700	9800	9900	10000

X3.9 - Infield pitch 3.9mm - 128 x 128 px
 Taille du mur : 3 x 2 m
 Résolution du mur : 768 x 512 px
 Nombre de dalles : 24 dalles

100	200	300	400
500	600	700	800
900	1000	1100	1200
1300	1400	1500	1600
1700	1800	1900	2000
2100	2200	2300	2400
2500	2600	2700	2800
2900	3000	3100	3200
3300	3400	3500	3600
3700	3800	3900	4000
4100	4200	4300	4400
4500	4600	4700	4800
4900	5000	5100	5200
5300	5400	5500	5600
5700	5800	5900	6000
6100	6200	6300	6400
6500	6600	6700	6800
6900	7000	7100	7200
7300	7400	7500	7600
7700	7800	7900	8000
8100	8200	8300	8400
8500	8600	8700	8800
8900	9000	9100	9200
9300	9400	9500	9600
9700	9800	9900	10000

M6 - Desay pitch 6mm - 128 x 144 px
 Taille du mur : 3.2 x 1.9 m
 Résolution du mur : 512 x 288 px
 Nombre de dalles : 6 dalles

100	200	300	400
500	600	700	800
900	1000	1100	1200
1300	1400	1500	1600
1700	1800	1900	2000
2100	2200	2300	2400
2500	2600	2700	2800
2900	3000	3100	3200
3300	3400	3500	3600
3700	3800	3900	4000
4100	4200	4300	4400
4500	4600	4700	4800
4900	5000	5100	5200
5300	5400	5500	5600
5700	5800	5900	6000
6100	6200	6300	6400
6500	6600	6700	6800
6900	7000	7100	7200
7300	7400	7500	7600
7700	7800	7900	8000
8100	8200	8300	8400
8500	8600	8700	8800
8900	9000	9100	9200
9300	9400	9500	9600
9700	9800	9900	10000

VIDÉO

RÉSOLUTION VIDÉO

Nom	Dimensions	Rapport L/H	Nom	Dimensions	Rapport L/H
QQVGA	160x120	4:3	WUXGA	1920x1080	16:9
QVGA	320x240	4:3	WUXGA+	1920x1200	16:10
HVGA	320x480	4:3	QXGA	2048x1536	4:3
VGA	640x480	4:3	WQXGA	2560x1600	16:10
Hercules	720x348	4:3	QSXGA	2560x2048	5:4
SVGA	800x600	4:3	WQSXGA	3200x2048	25:16:00
WSVGA	964x544	16:9	QUXGA	3200x2400	4:0:3
XGA	1024x768	4:3	WQUXGA	3840x2400	16:10
WXGA-H	1280x720	16:9	HXGA	4096x3072	04:0:3
WXGA-H+	1280x800	16:10	WHXGA	5120x3200	16:10
SXGA+	1280x1024	5:4	HSXGA	5120x4096	05:0:4
WSXGA	1366x768	16:9	WHSXGA	6400x4096	25:16:00
WSXGA+	1440x900	16:10	HUXGA	6400x4800	04:0:3
SXGA+	1400x1050	4:3	UHDV	7680x4320	16:0:9
WSXGA	1600x1024	25:16	WHUXGA	7680x4800	16:10
WSXGA+	1680x1050	16:10	QHXGA	8192x6144	04:0:3
UXGA	1600x1200	4:3	H ² XGA	16384x12288	04:0:3

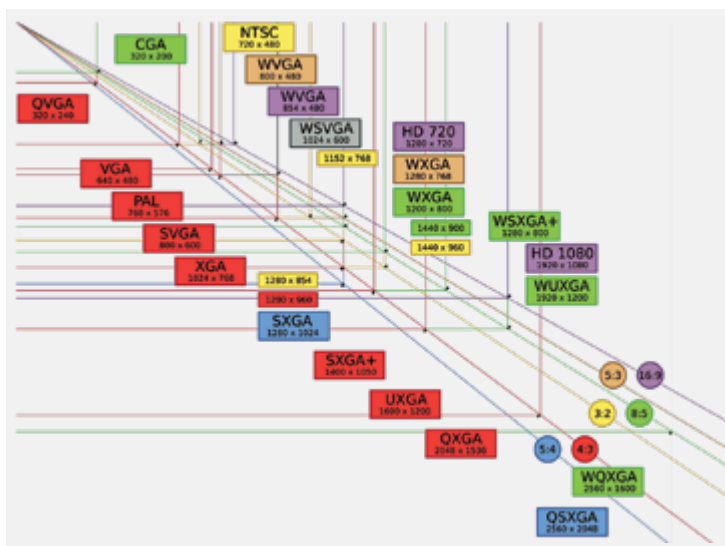

STANDARDS DE CÂBLAGES VIDÉO NUMÉRIQUE

Standard	Name	Bitrates	Exemples vidéo format
SMPTE 259M	SD-SDI	270 Mbit/s 360 Mbit/s 143 Mbit/s 177 Mbit/s	480i, 576i
SMPTE 344M	ED-SDI	540 Mbit/s	480p, 576p
SMPTE 292M	HD-SDI	1.485 Gbit/s 1.485/1.001 Gbit/s	720p, 1080i
SMPTE 372M	Dual Link HD-SDI	2.970 Gbit/s 2.970/1.001 Gbit/s	1080p
SMPTE 424M	3G-SDI	2.970 Gbit/s 2.970/1.001 Gbit/s	1080p
TBA	6G UHD-SDI	6 Gbit/s	4K
TBA	12G UHD-SDI	12 Gbit/s	4K

RATIO DE PROJECTION

Ratio de projection = Rapport entre la distance vidéoprojecteur-écran et la largeur de l'image projetée.

Distance de projection (m) = Largeur de l'écran (m) X ratio de l'optique

Par exemple : Une optique de ratio 5 fera une image de 4 m de base à 20 m de distance (5=20/4), alors qu'une optique 0,7, la même image à 2,8 m (0,7=2,8/4).

Dans le cadre d'une optique zoom, ce ratio est variable, et deux rapports sont indiqués. Ils correspondent à la valeur minimum et la valeur maximum de ce ratio.

Attention, cependant, certaines optiques peuvent être utilisées sur différents vidéoprojecteurs, qui peuvent posséder des matrices de tailles différentes en fonction de leur résolution native (4/3, 16/9 ou autre). Le ratio de l'optique est fonction de la matrice du projecteur sur laquelle elle est montée.

Par exemple : Une optique de ratio 1,2 sur un projecteur 4/3 aura un ratio 1,1 sur un projecteur 16/9.

Pour éviter les erreurs, n'hésitez pas à consulter les tableaux de correspondance, ou utilisez les logiciels de calcul proposés par les constructeurs.

VIDÉO

OPTIQUES DES

		Ratio 4/3 approx.	ratio HD-WU approx.
ILS			
118-100110-01	Lens ILS 0.73:1SX+/0.67:1HD	0.73:1	0.67:1
118-100117-01	Lens ILS 1.25X+/1.1:1HD	1.2:1	1.1:1
118-100111-01	Lens ILS 1.25-1.6SX+/1.16-1.49HD	1.25-16.1:1	1.16-1.49:1
118-100112-01	Lens ILS 1.5-2.0SX+/1.4-1.8HD	1.5-2.0:1	1.4-1.8:1
118-100113-01	Lens ILS 2.0-2.8SX+/1.8-2.6HD	2.0-2.8:1	1.8-2.6:1
118-100114-01	Lens ILS 2.8-4.5SX+/2.6-4.1HD	2.8-4.5:1	2.6-4.1:1
118-100115-01	Lens ILS 4.5-7.3SX+/4.1-6.9HD	4.5-7.3:1	4.1-6.9:1
118-100116-01	Lens ILS 7.5-11.2SX+/6.9-10.4HD	7.5-11.2:1	6.9-10.4:1

OPTIQUES DES

Chip DLP	PT-DZ21K	PT-DZ12000 PT-DZ8700/ DZ110X	PT-DW10000	PT-DS20K	PT-DS8500/ DS100X PT-D12000/ D10000
ET-D75 LE1		1.4-1.8:1		1.5-2.0:1	
ET-D75 LE10		1.3-1.7:1		1.4-1.8:1	
ET-D75 LE2		1.8-2.8:1		2.0-3.0:1	
ET-D75 LE20		1.7-2.4:1		1.8 2.6:1	
ET-D75 LE3		2.8-4.6:1		3.0-5.0:1	
ET-D75 LE30		2.4-4.7:1		2.6-5.1:1	
ET-D75 LE4		4.6-7.4:1		5.0-8.0:1	
ET-D75 LE40		4.6-7.4:1		5.0-8.0:1	
ET-D75 LE5	no Shift	0.7:1	no Shift	no Shift	0.75:1
ET-D75 LE50	no Shift	0.7:1	no Shift	no Shift	0.75:1
ET-D75 LE6	H+/-15%, V+/-44%	0.9-1.1:1	H+/-15%, V+/-50%	H+/-20%, V+/-40%	1.0-1.2:1
ET-D75 LE8		7.3-13.8:1		8.0-15:1	
H-Shift	+/- 20%		+/- 20%		+/- 30%
V-Shift	+/- 55%		+/- 60%		+/- 50%
Aspect Ratio		16:10		16:9	4:3
Resolution		1920x1200		1920x1080	1400x1050
Chip size		0.96"		0.95"	0.95"

VIDÉOPROJECTEURS CHRISTIE

		Ratio 4/3 approx.	ratio HD-WU approx.
CT			
104-110101-01	Fixed Lens 0.67:1HD (SXGA+0.73:1)	0.73:1	0.67:1
104-111101-01	Fixed Lens 1.1:1HD (Long Focal)	1.2:1	1.1:1
104-137101-01	Zoom Lens 1.16-1.49:1HD (SXGA+1.25-1.6:1)	1.25-16.1:1	1.16-1.49:1
104-112101-01	Zoom Lens 1.4-1.8:1HD (SXGA+1.5-2:1)	1.5-2.0:1	1.4-1.8:1
104-113101-01	Zoom Lens 1.8-2.6:1HD (SXGA+2-2.8:1)	2.0-2.8:1	1.8-2.6:1
104-114101-01	Zoom Lens 2.6-4.1:1HD (SXGA+2.08-4.5:1)	2.8-4.5:1	2.6-4.1:1
104-115101-01	Zoom Lens 4.1-6.9:1HD (SXGA+4.5-7.3:1)	4.5-7.3:1	4.1-6.9:1
104-130101-01	Zoom Lens 6.9-10.4:1HD (SXGA+7.5-11.2:1)	7.5-11.2:1	6.9-10.4:1

VIDÉOPROJECTEURS PANASONIC

Chip DLP	PT-DZ770	PT-DZ6710	PT-DZ6700	PT-DW740/ DW730	PT-DW6300	PT-DW5100	PT-DW5000
Standard Lens	1.8-2.4:1		1.8-2.5:1		1.8-2.4:1		
ET-DLE030	no Shift	0.4:1	no Shift	no Shift	0.4:1	no Shift	
ET-DLE050	no Shift	0.8:1	no Shift	no Shift	0.82:1	no Shift	
ET-DLE055	no Shift	0.8:1	no Shift	no Shift	0.84:1	no Shift	
ET-DLE080	0.79-0.98:1			0.82-1.03:1			
ET-DLE100	not recommended				1.4-1.8:1		
ET-DLE150	1.3-1.9:1			1.4-2.0:1			
ET-DLE200	not recommended				2.5-4.1:1		
ET-DLE250	2.3-3.6:1			2.4-3.8:1			
ET-DLE300	not recommended				not recommended		
ET-DLE310	not recommended				3.6-4.7:1		
ET-DLE350	3.6-5.4:1			3.8-5.7:1			
ET-DLE400	not recommended				not recommended		
ET-DLE410	not recommended				4.7-8.9:1		
ET-DLE450	5.3-8.4:1			5.7-9.0:1			
H-Shift	+/- 10%				+/- 10%		
V-Shift	+ 50%			+ 60%		+ 50%	
Aspect Ratio	16:10			16:10		15:9	
Resolution	1920x1200			1280x800		1280x768	
Chip size	0.67"			0.65"			

VIDÉO

EPSON SÉRIE EB-PU

Compatibilités des optiques - Haute luminosité

	ELPLX02S	ELPLU03S	ELPU04	ELPLW08	ELPLW06	ELPLM15	ELPLM10	ELPLM11	ELPLL08
EB-PU1006 6 000 lm									
Ratio	x	0.65 - 0.78:1	0.87 - 1.06:1	x	x	2.16 - 3.48:1	3.31 - 5.07:1	4.84 - 7.39:1	7.2 - 10.12:1
Lens Shift V/H	x	±67% / ±30%	±67% / ±30%	x	x	±67% / ±30%	±67% / ±30%	±67% / ±30%	±67% / ±30%
Luminosité max	x	5100 lm	5400 lm	x	x	5900 lm	5800 lm	5600 lm	5600 lm
EB-PU1007 7 000 lm									
Ratio	x	0.65 - 0.78:1	0.87 - 1.06:1	x	x	2.16 - 3.48:1	3.31 - 5.07:1	4.84 - 7.39:1	7.2 - 10.12:1
Lens Shift V/H	x	±67% / ±30%	±67% / ±30%	x	x	±67% / ±30%	±67% / ±30%	±67% / ±30%	±67% / ±30%
Luminosité max	x	6000 lm	6300 lm	x	x	6900 lm	6800 lm	6600 lm	6600 lm
EB-PU1008 8 500 lm									
Ratio	x	0.65 - 0.78:1	0.87 - 1.06:1	x	x	2.16 - 3.48:1	3.31 - 5.07:1	4.84 - 7.39:1	7.2 - 10.12:1
Lens Shift V/H	x	±67% / ±30%	±67% / ±30%	x	x	±67% / ±30%	±67% / ±30%	±67% / ±30%	±67% / ±30%
Luminosité max	x	7300 lm	7700 lm	x	x	8400 lm	8300 lm	8000 lm	8000 lm
EB-PU2010 10 000 lm									
Ratio	0.35:1	0.48 - 0.57:1	0.64 - 0.77:1	1.19 - 1.62:1	0.86 - 1.21:1	1.57 - 2.56:1	2.42 - 3.71:1	3.54 - 5.41:1	5.27 - 7.41:1
Lens Shift V/H	+25% / ± 15%	±24% / ±10%	±60% / ±18%	±60% / ±18%	±60% / ±18%	±60% / ±18%	±60% / ±18%	±60% / ±18%	±60% / ±18%
Luminosité max	9000 lm	8700 lm	9500 lm	9600 lm	9700 lm	10 000 lm	9900 lm	9500 lm	9500 lm
EB-PU2113W / PU2213B 13 000 lm									
Ratio	0.35:1	0.48 - 0.57:1	0.64 - 0.77:1	1.19 - 1.62:1	0.86 - 1.21:1	1.57 - 2.56:1	2.42 - 3.71:1	3.54 - 5.41:1	5.27 - 7.41:1
Lens Shift V/H	+25% / ± 15%	±24% / ±10%	±60% / ±18%	±60% / ±18%	±60% / ±18%	±60% / ±18%	±60% / ±18%	±60% / ±18%	±60% / ±18%
Luminosité max	11 765 lm	11 050 lm	12 155 lm	12 805 lm	12 675 lm	13 000 lm	12 610 lm	12 415 lm	12 415 lm
EB-PU2116W / PU2216B 16 000 lm									
Ratio	0.35:1	0.48 - 0.57:1	0.64 - 0.77:1	1.19 - 1.62:1	0.86 - 1.21:1	1.57 - 2.56:1	2.42 - 3.71:1	3.54 - 5.41:1	5.27 - 7.41:1
Lens Shift V/H	+25% / ± 15%	±24% / ±10%	±60% / ±18%	±60% / ±18%	±60% / ±18%	±60% / ±18%	±60% / ±18%	±60% / ±18%	±60% / ±18%
Luminosité max	14 480 lm	13 600 lm	14 960 lm	15 760 lm	15 600 lm	16 000 lm	15 520 lm	15 280 lm	15 280 lm
EB-PU2120W / PU2220B 20 000 lm									
Ratio	0.35:1	0.48 - 0.57:1	0.64 - 0.77:1	1.19 - 1.62:1	0.86 - 1.21:1	1.57 - 2.56:1	2.42 - 3.71:1	3.54 - 5.41:1	5.27 - 7.41:1
Lens Shift V/H	+25% / ± 15%	±24% / ±10%	±60% / ±18%	±60% / ±18%	±60% / ±18%	±60% / ±18%	±60% / ±18%	±60% / ±18%	±60% / ±18%
Luminosité max	18 100 lm	17 000 lm	18 700 lm	19 700 lm	19 500 lm	20 000 lm	19 400 lm	19 100 lm	19 100 lm

BARCO SÉRIE SLM, FLM, HDX, HDF, UDM, UDX, QDX

Distance de projection selon optiques et taille d'image souhaitée [en mètres]

TDL+ Lenses	UDM W series	UDM 4K series	UDX W series
R9801661 TLD+ 038:1 (video lens)	0.39	0.42	0.39
R9862001 TLD+ 0.65 - 0.85:1 (video lens)	0.67 - 0.88	10.71 - 0.93	0.67 - 0.88
R9862000 TLD+ 0.73:1	0.67	x	0.67
R9801414 TLD+ 0.8 - 1.16:1	0.86 - 1.25	0.93 - 1.33	0.86 - 1.25
R9862005 TLD+ 1.25 - 1.6:1	1.17 - 1.5	1.25 - 1.6	1.17 - 1.5
R9862010 TLD+ 1.5 - 2.0:1	1.39 - 1.89	1.49 - 2.03	1.39 - 1.89
R9862020 TLD+ 2.0 - 2.8:1	1.89 - 2.55	2.02 - 2.73	1.89 - 2.55
R9862030 TLD+ 2.8 - 4.5 :1	2.56 - 4.13	2.74 - 4.43	2.56 - 4.13
R9862040 TLD+ 4.5 - 7.5:1	4.12 - 6.97	4.42 - 7.46	4.12 - 6.97
R9829997 TLD+ 7.5 - 11.2:1	6.92 - 10.21	7.41 - 11.03	6.92 - 10.21

TDL+ Lenses	UDX U series	UDX 4K series	QDX W/4K series
R9801661 TLD+ 038:1 (video lens)	10.47	0.42	0.39
R9862001 TLD+ 0.65 - 0.85:1 (video lens)	0.8 - 1.05	0.71 - 0.93	0.67 - 0.88
R9862000 TLD+ 0.73:1	10.8	x	0.67
R9801414 TLD+ 0.8 - 1.16:1	1.04 - 1.49	0.93 - 1.33	0.86 - 1.25
R9862005 TLD+ 1.25 - 1.6:1	1.4 - 1.8	1.25 - 1.6	1.17 - 1.5
R9862010 TLD+ 1.5 - 2.0:1	1.78 - 2.27	1.49 - 2.03	1.39 - 1.89
R9862020 TLD+ 2.0 - 2.8:1	2.26 - 3.06	2.02 - 2.73	1.89 - 2.55
R9862030 TLD+ 2.8 - 4.5 :1	3.07 - 4.96	2.74 - 4.43	2.56 - 4.13
R9862040 TLD+ 4.5 - 7.5:1	4.94 - 8.36	4.42 - 7.46	4.12 - 6.97
R9829997 TLD+ 7.5 - 11.2:1	8.32 - 12.35	7.41 - 11.03	6.92 - 10.21

VIDÉO

FORMAT D'ENREGISTREMENT PMW-150 SONY

	Format Enregistrement Vidéo	Format Enregistrement Audio	Durée Enregistrement sur 64 Go	Durée Enregistrement sur 32 Go
UDF				
Mode HD422	MPEG-2 422P@HL, 50Mbps / CBR 1920 x 1080/50i, 25p 1280 x 720/50p, 25p	LPCM 24 bits, 48 kHz, 4 canaux	+/- 120 minutes	+/- 60 minutes
Mode HD420	MPEG-2 MP@HL, 35Mbps / VBR 1440 x 1080/50i, 25p 1280 x 720/50p	LPCM 16 bits, 48 kHz, 4 canaux	+/- 180 minutes	+/- 90 minutes
Mode DVCAM	720 x 576/50i, 25PsF	LPCM 16 bits, 48 kHz, 4 canaux	+/- 220 minutes	+/- 110 minutes
FAT				
Mode HQ 1920	MPEG-2 MP@HL, 35Mbps / VBR 1920 x 1080/50i, 25p	LPCM 16 bits, 48 kHz, 4 canaux	+/- 200 minutes	+/- 100 minutes
Mode HQ 1440	MPEG-2 MP@HL, 35Mbps / VBR 1440 x 1080/50i, 25p	LPCM 16 bits, 48 kHz, 4 canaux	+/- 200 minutes	+/- 100 minutes
Mode HQ 1280	MPEG-2 MP@HL, 35Mbps / VBR 1280 x 720/50p, 25p	LPCM 16 bits, 48 kHz, 4 canaux	+/- 200 minutes	+/- 100 minutes
Mode SP 1440	MPEG-2 MP@H-14, 25Mbps / CBR 1440 x 1080/50i	LPCM 16 bits, 48 kHz, 2 canaux	+/- 280 minutes	+/- 140 minutes
Mode DVCAM	720 x 576/50i, 25PsF	LPCM 16 bits, 48 kHz, 2 canaux	+/- 260 minutes	+/- 130 minutes

FORMAT D'ENREGISTREMENT KIPRO RACK AJA

Avec l'audio réglé sur 48kHz, 24 bits, 2 voies

CODEC	500 GB HARD DRIVE
1080p @ 24fps	
Apple ProRes 422 (HQ)	4,5 heures
Apple ProRes 422	7 heures
Apple ProRes 422 LT	10,5 heures
Apple ProRes 422 (Proxy)	22,5 heures
1080i @ 30fps or 720p @ 60fps	
Apple ProRes 422 (HQ)	4 heures
Apple ProRes 422	5,5 heures
Apple ProRes 422 LT	8,5 heures
Apple ProRes 422 (Proxy)	18 heures
1080p @ 25fps or 720p @ 50fps	
Apple ProRes 422 (HQ)	4,5 heures
Apple ProRes 422	7 heures
Apple ProRes 422 LT	10 heures
Apple ProRes 422 (Proxy)	22 heures
Pal	
Apple ProRes 422 (HQ)	16 heures
Apple ProRes 422	24 heures
Apple ProRes 422 LT	33 heures
Apple ProRes 422 (Proxy)	68 heures
NTSC	
Apple ProRes 422 (HQ)	13,5 heures
Apple ProRes 422	20 heures
Apple ProRes 422 LT	28 heures
Apple ProRes 422 (Proxy)	59 heures

Pour plus de détails sur les capacités d'enregistrement, AJA vous recommande d'utiliser son outil dédié "AJA Data Rate Calculator Application" que vous trouverez ici : <http://www.aja.com/support/kona/kona-3-3x.php> ou son équivalent iOS sur l'AppStore : <http://itunes.apple.com/us/app/aja-datacalc/id343454572?mt=8>.

Marque	Type	Taille Gobo	Taille PF (en mm)	Ø lentille (en mm)
ADB	A56	x	155x155	110
ADB	ACP1001	x	430x270	x
ARRI	Compact 2500	x	Ø330	25
COLLYNS	Foudre II	x	x	x
COEMAR	Blackgun	x	x	x
DESISTI	Magis	x	130	100
DESISTI	Monet	x	185	140
DESISTI	Leonardo	x	270	240
DTS	Flash 2000L	x	x	x
DTS	Flash 4000L	x	x	x
DTS	Flash 8000L	x	x	x
ETC	Source Four 5°	A ou B	355x355	310
ETC	Source Four 10°	A ou B	305x305	265
ETC	19/26/36/50°	A ou B	158x158	125
ETC	Source Four Zoom	A ou B	190x190	160
ETC	Source Four PAR	x	190x190	165
F.A.L.	Versatile	x	x	x
GEWISS	HPIT 400			
GEWISS	HPIT 150			
HIGH END	Cyber	voir tab.	x	x
ROBERT JULIAT	613S/614S	B	180x180	140
ROBERT JULIAT	614SX	A	180x180	140
ROBERT JULIAT	714SX	A	215x215	200
LEGRAND	Fluo 2,40	x	x	x
LEGRAND	Guirlande 12m	x	x	x
LMT	LT300	x	Ø100	70
LTM	LT300	x	Ø100	70
MAZDA	Cormoran500	x	x	x
MAZDA	Cormoran1000	x	x	x
MAZDA	HPIT150	x	x	x

DES PROJECTEURS

Type lampe	Type culot	Puiss (en W)	Tension (en V)	Temp (en°K)	Durée de vie (h)
M40	GY9,5	500	230	3000	2000
K4	R75	1000	230	3000	200
HMI2500/SE	G38	2500	Ballast	6000	500
XOP15	x	1500	105	5600	500
H400BL	E40	400	Ballast	x	2000
CP82	GY95	500	230	3200	200
CP40	G38	1000	230	3200	200
CP73	G38	2000	230	3200	480
DWE	Cosse	650W x2	120	3200	1000
DWE	Cosse	650W x4	120	3200	1000
DWE	Cosse	650W x8	120	3200	1000
HPL575	G9,5	575	230	3200	400
HPL575	G9,5	575	230	3200	400
HPL575	G9,5	575	230	3200	400
HPL575	G9,5	575	230	3200	400
HPL575	G9,5	575	230	3200	400
T11/T19	GX9,5	1000	230	3000	750
W/645	E40	400	125	4500	20000
W/942	RX75	150	x	4200	16000
HMI1200/SE	G38	1200	Ballast	6000	750
T11/T19	GX9,5	1000	230	3000	750
T11/T19	GX9,5	1000	230	3000	750
CP43/CP72	GY16	2000	230	3200	300
Fluo	G13	2x32	220	6200	8000
Ampoule	E27	40x40	220	x	x
CP81	GY9,5	300	230	3200	150
CP82	GY9,5	500	230	3200	150
J500/K1	R75	500	230	3000	2000
K4	R75	1000	230	3000	2000
HPA4005	38R75	400	Ballast	x	x

ÉCLAIRAGE

SPÉCIFICATIONS

Marque	Type	Taille Gobo	Taille PF (en mm)	Ø lentille (en mm)
CLAY PAKY	Alpha Spot 700	25,7 mm	x	x
CLAY PAKY	Alpha Spot 300	25,7 mm	x	x
MARTIN	MAC250	22,5 mm	x	x
MARTIN	MAC700	27,9 mm	x	x
MARTIN	MAC2000	E	x	x
MARTIN	VIPER	E	x	x
MARTIN	MAC III	E	x	x
PULSAR	PAR46MK2	x	x	x
ROBERT JULIAT	310H	x	180	180
ROBERT JULIAT	329H	x	210	185
ROBERT JULIAT	710Sx	x	195	180
ROBERT JULIAT	933Sx	A	180	x
ROBERT JULIAT	ARAMIS	x	235	240
ROBERT JULIAT	IVANHOE	A	180	200
ROBERT JULIAT	HELOISE	x	175	210
ROBERT JULIAT	KORRIGAN	A	175	185
ROBERT JULIAT	PIXIE	x	x	140
SCENILUX	BT250	x	235x235	x
SCENILUX	BT500	x	355x355	x
SCENILUX	Svoboda	x	1000x370	x
SPOTLIGHT	Profiled 5Z5	x	80	64
STUDIO DUE	City Color	x	x	x
THOMAS	PAR36	x	x	x
THOMAS	PAR38	x	x	x
THOMAS	PAR56	x	x	x
THOMAS	PAR56 Rail	x	230x230	x
THOMAS	PAR64	x	255x255	x
VARILITE	VL 3000/3500	E	x	x
VARILITE	VL 2500	22,5 mm	x	x

DES PROJECTEURS - SUITE

Type lampe	Type culot	Puiss (en W)	Tension (en V)	Temp (en°K)	Durée de vie (h)
MSR250/2	GY9,5	250	230	8100	x
MSR700/D4/60		700	230	7500	x
OSR 1200/S	Crayon	1200	230	7500	x
1000/80		1000	80	6000	x
HTI 1500/60/D5	Fast Fit	1500	230	6000	x
MSR700	Mini Fast Fit	700	230	7500	x
MSR300	Mini Fast Fit	300	230	7500	x
PAR46	Vis	30	6 + Transfo	2800	100
CP40/CP70	GY9,5/G38	1000	230	3200	200
CP92	G38	2000W	230	3200K	400
CP72	GY9,5	2000W	230	3200K	400
2500W/SE	G38	2500W	115	6000K	500
HMI 2500SXS	Sfa 21	2500W	115	6000K	500
HMI 2500W/SE	G38	2500W	115	6000K	500
HMI 2500W/SE	G38	2500W	115	6000K	500
HMI 1200/DXS	Sfc 15,5	1200W	100	6000K	1000
HMI 575/DXS	Sfc 10	575W	95	6000K	1000
BT à calotte	E27	250	24 + Transfo	3000	50
BT à calotte	E40	500	24 + Transfo	3000	50
BT à calotte	E40	9x250	9x24	3000	50
LED Cool White	x	50	x	5700	x
MHD1800	PSFC20-6	1800	Ballast	5600	4000
PAR36	Vis	30	6 + Transfo	3200	200
PAR38	E27	120	230	3000	2000
PAR56	GX16d	300	230	3000	2000
PAR56	GX16d	300	230	3000	2000
PAR64	GX16d	1000	120	3000	4000
MSR Gold 1200	Crayon	1200	230	7500	x
MSR700 SA	GY9,5	700	230	7500	x

ÉCLAIRAGE

DIAMÈTRE D'UN FAISCEAU LUMINEUX EN FONCTION

Le diamètre du faisceau de projection est

	1 m	2 m	3 m	4 m	5 m	6 m	7 m	8 m	9 m	10 m	11 m	12 m
5°	0.09	0.17	0.26	0.35	0.44	0.52	0.61	0.70	0.79	0.87	0.96	1.05
10°	0.17	0.35	0.52	0.70	0.87	1.05	1.22	1.40	1.57	1.74	1.92	2.09
11°	0.19	0.38	0.58	0.77	0.96	1.15	1.34	1.54	1.73	1.92	2.11	2.30
12°	0.21	0.42	0.63	0.84	1.05	1.26	1.47	1.67	1.88	2.09	2.30	2.51
13°	0.23	0.45	0.68	0.91	1.13	1.36	1.59	1.81	2.04	2.27	2.49	2.72
14°	0.24	0.49	0.73	0.98	1.22	1.47	1.71	1.95	2.20	2.44	2.69	2.93
15°	0.26	0.52	0.79	1.05	1.31	1.57	1.83	2.09	2.36	2.62	2.88	3.14
16°	0.28	0.56	0.84	1.12	1.40	2.67	1.95	2.23	2.51	2.79	3.07	3.35
17°	0.30	0.59	0.89	1.19	1.48	1.78	2.08	2.37	2.67	2.97	3.26	3.56
18°	0.31	0.63	0.94	1.26	1.57	1.88	2.20	2.51	2.83	3.14	3.45	3.77
19°	0.33	0.66	0.99	1.33	1.66	1.99	2.32	2.65	2.98	3.31	3.65	3.98
20°	0.35	0.70	1.05	1.40	1.74	2.09	2.44	2.79	3.14	3.49	3.84	4.19
22°	0.38	0.77	1.15	1.54	1.92	2.30	2.69	3.07	3.45	3.84	4.22	4.61
24°	0.42	0.84	1.26	1.67	2.09	2.51	2.93	3.35	3.77	4.19	4.61	5.02
26°	0.45	0.91	1.36	1.81	2.27	2.72	3.17	3.63	4.08	4.54	4.99	5.44
28°	0.49	0.98	1.47	1.95	2.44	2.93	3.42	3.91	4.40	4.88	5.37	5.86
30°	0.52	1.05	1.57	2.09	2.62	3.14	3.66	4.19	4.71	5.23	5.76	6.28
32°	0.56	1.12	1.67	2.23	2.79	3.35	3.91	4.47	5.02	5.58	6.14	6.70
34°	0.59	1.19	1.78	2.37	2.97	3.56	4.15	4.77	5.34	5.93	6.52	7.12
36°	0.63	1.26	1.88	2.51	3.14	3.77	4.40	5.02	5.65	6.28	6.91	7.54
38°	0.66	1.33	1.99	2.65	3.31	3.98	4.64	5.30	5.97	6.63	7.29	7.95
40°	0.70	1.40	2.09	2.79	3.49	4.19	4.88	5.58	6.28	6.98	7.68	8.37
42°	0.73	1.47	2.20	2.93	3.66	4.40	5.13	5.86	6.59	7.33	8.06	8.79
44°	0.77	1.54	2.30	3.07	3.84	4.61	5.37	6.14	6.91	7.68	8.44	9.21
46°	0.80	1.60	2.41	3.21	4.01	4.81	5.62	6.42	7.22	8.02	8.83	9.63
48°	0.84	1.67	2.51	3.35	4.19	5.02	5.86	6.70	7.54	8.37	9.21	10.05
50°	0.87	1.74	2.62	3.49	4.36	5.23	6.11	6.98	7.85	8.72	9.59	10.47
52°	0.91	1.81	2.72	3.63	4.54	5.44	6.35	7.26	8.16	9.07	9.98	10.89

DE L'ANGLE ET LA DISTANCE DE PROJECTION

exprimé en mètre (pour une fenêtre de projection de 75 mm de diamètre)

	13 m	14 m	15 m	16 m	17 m	18 m	19 m	20 m	25 m	30 m	35 m	40 m
5°	1.13	1.22	1.31	1.40	1.48	1.57	1.66	1.74	2.18	2.62	3.05	3.49
10°	2.27	2.44	2.62	2.79	2.97	3.14	3.31	3.49	4.36	5.23	6.11	6.98
11°	2.49	2.69	2.88	3.07	3.26	3.45	3.65	3.84	4.80	5.76	6.72	7.68
12°	2.72	2.93	3.14	3.35	3.56	3.77	3.98	4.19	5.23	6.28	7.33	8.37
13°	2.95	3.17	3.40	3.63	3.86	4.08	4.31	4.54	5.67	6.80	7.94	9.07
14°	3.17	3.42	3.66	3.91	4.15	4.40	4.64	4.88	6.11	7.33	8.55	9.77
15°	3.40	3.66	3.93	4.19	4.45	4.71	4.97	5.23	6.54	7.85	9.16	10.47
16°	3.63	3.91	4.19	4.47	4.74	5.02	5.30	5.58	6.98	8.37	9.77	11.16
17°	3.86	4.15	4.45	4.74	5.04	5.34	5.63	5.93	7.41	8.90	10.38	11.86
18°	4.08	4.40	4.71	5.02	5.34	5.65	5.97	6.28	7.85	9.42	10.99	12.56
19°	4.31	4.64	4.97	5.30	5.63	5.97	6.30	6.63	8.29	9.94	11.60	13.26
20°	4.54	4.88	5.23	5.58	5.93	6.28	6.63	6.98	8.72	10.47	12.21	13.96
22°	4.99	5.37	5.76	6.14	6.52	6.91	7.29	7.68	9.59	11.51	13.43	15.35
24°	5.44	5.86	6.28	6.70	7.12	7.54	7.95	8.37	10.47	12.56	14.65	16.75
26°	5.90	6.35	6.80	7.26	7.71	8.16	8.62	9.07	11.34	13.61	15.87	18.14
28°	6.35	6.84	7.33	7.82	8.30	8.79	9.28	9.77	12.21	14.65	17.10	19.54
30°	6.80	7.33	7.85	8.37	8.90	9.42	9.94	10.47	13.08	15.70	18.32	20.93
32°	7.26	7.82	8.37	8.93	9.49	10.05	10.61	11.16	13.96	16.75	19.54	22.33
34°	7.71	8.30	8.90	9.49	10.08	10.68	11.27	11.86	14.83	17.79	20.76	23.72
36°	8.16	8.79	9.42	10.05	10.68	11.30	11.93	12.56	15.70	18.84	21.98	25.12
38°	8.62	9.28	9.94	10.61	11.27	11.93	12.59	13.26	16.57	19.89	23.20	26.52
40°	9.07	9.77	10.47	11.16	11.86	12.56	13.26	13.96	17.44	20.93	24.42	27.91
42°	9.52	10.26	10.99	11.72	12.46	13.19	13.92	14.65	18.32	21.98	25.64	29.31
44°	9.98	10.75	11.51	12.28	13.05	13.82	14.58	15.35	19.19	23.03	26.86	30.70
46°	10.43	11.23	12.04	12.84	13.64	14.44	15.25	16.05	20.06	24.07	28.09	32.10
48°	10.89	11.72	12.56	13.40	14.23	15.07	15.91	16.75	20.93	25.12	29.31	33.49
50°	11.34	12.21	13.08	13.96	14.83	15.70	16.57	17.44	21.82	26.17	30.53	34.89
52°	11.79	12.70	13.61	14.51	15.42	16.33	17.24	18.14	22.68	27.21	31.75	36.28

ÉCLAIRAGE

TAILLE DE GOBO PAR /PROJECTEURS

Type/Taille	Ø Extérieur du gobo	Ø Utile de l'image
A Size	100 mm	75 mm
B Size	86 mm	64,5 mm
B Size Glass (Obsolete)*	79 mm	64,5 mm
MSize (S4 Jr.)	66 mm	49,5 mm
D Size (Steel)	53,3 mm	40 mm
E Size	37,5 mm	38 mm
Clay Paky Stage Scan, Zoom	51,8 mm	48 mm
Clay Paky VIP	31,5 mm	23 mm
Martin MAC2000 / VIPER / MAC III	37,5 mm	38 mm
Martin MAC 500, 918	27,8 mm	23 mm
Martin MAC 250	22,25 mm	17 mm
Martin 518	25 mm	14 mm
CP Mini-Scan HPE, Stagelight 300	25 mm	22-20 mm
Trackspot	25 mm	18 mm
Vari*Lite VL1	25 mm	18 mm
Vari*Lite VL2	SPEC	SPEC
Vari*Lite VL3000 / VL3500	37,5 mm	38 mm
Vari*Lite VL6	SPEC	SPEC



LE PROTOCOLE DMX

Le protocole DMX 512 permet la transmission d'informations entre une commande (pupitre de contrôle, player/recorder DMX...) et de multiples récepteurs déportés (lyres asservis, projecteurs led, I/O DMX, etc...

Le protocole DMX 512 permet le contrôle de 512 canaux DMX, eux-mêmes découpés en 256 valeurs (de 0 à 255 en 8 bits de données par canal). Un "univers DMX" a donc un maximum de 512 canaux DMX.

Le signal est constitué de trains d'impulsions numériques composés de signaux rectangulaires transmis de façon cyclique à une fréquence de 250 000 bps (250 kb/s). L'ensemble de ces trains d'impulsion est appelé "Trame DMX". La trame entière est quant à elle transmise 44,3 fois par seconde (soit à 44hz) (Calcul : 2500 000 bps / 513 canaux (512+1) X 11 bits (8 bits de données + 3 bits de début et fin de trame pour contrôle = 44,3 Hz). La valeur d'amplitude des signaux est fixée de - 7V min. à + 12V max. par rapport à la masse.

La transmission est de type série et unidirectionnelle, aucun acquittement des récepteurs vers l'émetteur n'est possible : la transmission est asynchrone.

Les signaux sont transmis au moyen d'une liaison symétrique. Deux fils véhiculent les signaux en opposition de phase et l'étagage d'entrée du récepteur détecte les différences d'amplitude entre ces deux conducteurs. De cette façon un parasite induit sur les deux fils sera ramené à un potentiel nul grâce à l'utilisation d'un amplificateur différentiel.

Les données sont recopiées par chaque récepteur, la plupart du temps de façon passive. La théorie stipule que 32 récepteurs peuvent être connectés derrière un émetteur (avec un maximum de 16 canaux par récepteurs). Le nombre de récepteurs en série sur la ligne dépend donc de l'ensemble des caractéristiques électriques que présente le réseau (qualité du câble, qualité de l'intensité de l'émetteur, copie passive ou active, etc..) mais aussi du nombre de canaux nécessaires au fonctionnement de la machine. Beaucoup de lyres asservies ont maintenant bien plus que 16x canaux/paramètres afin de les faire fonctionner.

Le câble normalisé présente une impédance de câble de 120 ohms, et il est constitué de 2 paires torsadées enveloppées d'un blindage.

La norme détermine l'XLR 5 points comme la terminaison du câble transportant les signaux DMX (de type de type NC5MX et NCSFX). Cependant beaucoup d'appareils, spécifiquement les LEDS, sont dotés de connecteurs 3 points.

Il est préconisé en fin de ligne d'insérer un "Bouchon DMX 120 Ohms" (Résistance 120 Ohms soudée entre la broche 2 et 3 de l'XLR mâle) afin d'éviter des réflexions de données (données revenant sur la ligne).

Il est préconisé en fin de ligne d'insérer un "Bouchon DMX 120 Ohms" (Résistance 120 Ohms soudée entre la broche 2 et 3 de l'XLR mâle) afin d'éviter des réflexions de données (données revenant sur la ligne).

broche 1	masse
broche 2	data -
broche 3	data +
broche 4	Non connecté
broche 5	Non connecté



Différents pupitres lumières (ou contrôleurs) ont la possibilité maintenant d'émettre plusieurs protocoles différents de commande afin de permettre de contrôler différentes machines :

- Le DMX 512
- L'ARTnet (Encapsulation des trames DMX dans des trames Ethernet, permet en théorie de véhiculer 32 768 univers dans l'Art-Net 3)
- Le MAnet (Encapsulation des trames DMX dans un protocole de communication propriétaire à la marque MALighting, permettant aussi le contrôle à distance des émetteurs (Console, MPU...))
 - sACN, ETCNet ...
 - ...

SONORISATION

PRESSION ACOUSTIQUE

La variation **N** (dB) de la pression acoustique **Rt** (dB) est obtenue en fonction de :

- **Ro** = Rendement théorique de l'enceinte en dB, pour une puissance **Po** de 1W à 1 m.
- **Px** = Puissance en watts, délivrée réellement par l'enceinte.
- **Dx** = Distance en mètres, entre l'enceinte et le point d'écoute.

$$R_t \text{ (dB)} = R_o \text{ (1W/1m)} + 10\log(P_x/P_o) - 20\log(D_x/D_o)$$

Px	N (dB)	N (dB)	Dx
1W	0dB	0dB	1 m
2W	+3dB	-6dB	2 m
4W	+6dB	-12dB	4 m
8W	+9dB	-18dB	8 m
16W	+12dB	-24dB	16 m
32W	+15dB	-30dB	32 m
64W	+18dB	-36dB	64 m
128W	+21dB	-42dB	128 m
256W	+24dB	-48dB	256 m
1024W	+27dB	-54dB	1024 m

Exemple :

Calcul du rendement acoustique d'une enceinte délivrant 100dB à 1 m et une puissance P_x de 128W à une distance de 64 m.

$$R_t = 100 + 21 - 36 = \mathbf{85 \text{ dB}}$$

Calcul simplifié en champs libre :

- Lorsque l'on double la puissance, on augmente la pression acoustique de 3dB à distance égale.
- Lorsque l'on double la distance du point d'écoute, on perd 6dB de pression acoustique à puissance égale.

GAIN ET TENSION ÉLECTRIQUE

Le tableau ci-dessous indique la tension électrique sortant de l'appareil (console, ampli, périphérique, ...) en fonction du gain ou de l'atténuation délivré par cet appareil.

Ces valeurs sont calculées avec comme référence $0dB = 1 mW/600\Omega$

Tension	Gain	Tension	Gain
0,002V	-50dB	1,735V	+7dB
0,008V	-40dB	1,946V	+8dB
0,025V	-30dB	2,184V	+9dB
0,0775V	-20dB	2,452V	+10dB
0,245V	-10dB	2,75V	+11dB
0,275V	-9dB	3,086V	+12dB
0,3085V	-8dB	3,462V	+13dB
0,346V	-7dB	3,884V	+14dB
0,388V	-6dB	4,358V	+15dB
0,436V	-5dB	4,89V	+16dB
0,489V	-4dB	5,487V	+17dB
0,549V	-3dB	6,155V	+18dB
0,616V	-2dB	6,91V	+19dB
0,775V	0dB	7,75V	+20dB
0,87V	+1dB	15,47V	+26dB
0,976V	+2dB	24,507V	+30dB
1,095V	+3dB	30,855V	+32dB
1,228V	+4dB	48,9V	+36dB
1,378V	+5dB	77,5V	+40dB
1,547V	+6dB	97,57V	+42dB

Exemple :

Un amplificateur calibré à 32dB de gain avec une sensibilité d'entrée de 0dB, délivrera une tension de sortie de 30,855V.

Une console de mixage produisant un signal à +4dB délivrera une tension de sortie de 1,228V. Dans ce cas : $0dB Vu = +4dBm$

SONORISATION

ADAPTATION D'IMPÉDANCE DES LIGNES HP BASSE IMPÉDANCE

Le tableau ci-dessous donne l'intensité électrique dans la ligne HP en fonction de la puissance des amplis et de l'impédance des enceintes.

Pour calculer la section du câble HP, il faut tenir compte de la densité de courant admissible par le Cuivre ($Cu = 5A/mm^2$) ou l'Aluminium ($Al = 3A/mm^2$).

En basse impédance, l'intensité dans la ligne HP est : $I (A) = \sqrt{(P (W) / Z (\Omega))}$.

P étant la puissance de l'ampli et **Z** l'impédance de la ligne H.

Puissance ampli	4Ω	8Ω	16Ω
1W	0,50A	0,35A	0,25A
2W	0,71A	0,50A	0,35A
4W	1,00A	0,71A	0,50A
5W	1,12A	0,79A	0,56A
8W	1,41A	1,00A	0,71A
10W	1,58A	1,12A	0,79A
20W	2,24A	1,58A	1,12A
30W	2,74A	1,94A	1,37A
40W	3,16A	2,24A	1,58A
50W	3,54A	2,50A	1,77A
100W	5,00A	3,54A	2,50A
200W	7,07A	5,00A	3,54A
300W	8,66A	6,12A	4,33A
400W	10,00A	7,07A	5,00A
500W	11,18A	7,91A	5,59A
600W	12,25A	8,66A	6,12A
700W	13,23A	9,35A	6,61A
800W	14,14A	10,00A	7,07A
900W	15,00A	10,61A	7,50A
1000W	15,81A	11,18A	7,91A

Exemple :

Pour une ligne HP de 4Ω et un ampli délivrant 400W, l'intensité de la ligne est de 10A. Il faut donc un câble de 2mm² en cuivre ou 3,5mm² en aluminium.

ADAPTATION D'IMPÉDANCE DES LIGNES HP 70V OU 100V

Le tableau ci-dessous donne l'intensité électrique dans la ligne HP en fonction de la tension de l'ampli (70V ou 100V) et de l'impédance de la ligne HP.

Les amplis de norme USA délivrent une tension de 70V et ceux aux normes CEE une tension de 100V.

En ligne "100V" ou "70V" l'impédance de la ligne HP est : $Z (\Omega) = U^2 (V) / P (W)$
P étant la puissance de l'ampli et **U** la tension de sortie de l'ampli.

Puissance ampli	CEE = 100V		USA = 70V	
	Z	I	Z	I
1W	10000Ω	0,01A	4900Ω	0,01A
4W	2500Ω	0,04A	1225Ω	0,057A
5W	2000Ω	0,05A	980Ω	0,071A
8W	1250Ω	0,08A	612Ω	0,11A
10W	1000Ω	0,10A	490Ω	0,14A
12W	833Ω	0,12A	408Ω	0,17A
15W	666Ω	0,15A	326Ω	0,21A
20W	500Ω	0,20A	245Ω	0,28A
30W	333Ω	0,30A	163Ω	0,42A
60W	166Ω	0,60A	81Ω	0,85A
100W	100Ω	1A	49Ω	1,42A
120W	83Ω	1,2A	41Ω	1,71A
240W	41,6Ω	2,4A	21Ω	3,42A
360W	27,7Ω	3,6A	13,6Ω	5,14A
480W	21Ω	4,8A	10Ω	6,85A

Si toutes les enceintes sont de même impédance, le nombre maximal d'enceintes que l'ont peut mettre en parallèle est :

$n = Zt$ (impédance totale de la ligne) / Zx (impédance d'une enceinte)

Exemple :

Pour un ampli délivrant 100W en 100V, le nombre maximal d'enceintes 20Ω que l'on peut alimenter est de $100\Omega/20\Omega=5$.

SONORISATION

PRINCIPES D'AMPLIFICATION

1. Pour réduire le courant dans les lignes HP, pour des distributions de grandes longueurs, on place en sortie de l'ampli un transformateur élévateur de tension. On travaille donc en tension et non plus en courant. On peut alors diminuer les pertes en ligne ainsi que la section du câble de distribution.

Norme CEE = 100V / Norme USA = 70V

Exemple : - un ampli 100W/4Ω délivre un courant de 5A
 - un ampli 100W/100V délivre un courant de 1A

2. Un ampli distribuant un signal en réseau tension, ne doit pas être raccordé à une ligne de distribution HP d'impédance équivalente inférieure à son impédance d'adaptation.

Exemple : - ampli 120W & 100V,
 $Z_{eq} = (100 \times 100) / 120 = 83,3\Omega$
 - enceinte 20W & 100V
 $Z_u = (100 \times 100) / 20 = 500\Omega$
 - le nombre maximal d'enceinte sur la ligne HP est :
 $n = Z_u / Z_{eq} = 500 / 83,3 = 6$ enceintes max.

3. La somme des puissances nominales des HP raccordés ne doit pas dépasser la puissance de l'ampli.

Exemple : - ampli 120W & enceintes 20W
 - le nombre maximal d'enceintes sur la ligne HP est :
 $n = 120 / 20 = 6$ enceintes max.



TABLEAU DES CHOIX DE MICROPHONES

Il existe 2 grandes catégories de microphones : les **dynamiques** (nécessitent seulement d'être branchés sur une table de mixage) et les **statiques** (nécessitent une alimentation "fantôme" de 12 à 48V).

Le choix d'un microphone se fait en fonction de plusieurs critères qui sont :

- la **directivité** qui est (de la plus large à la plus serrée) : omnidirectionnelle / bidirectionnelle / cardioïde / supercardioïde / hypercardioïde
- la **sensibilité**, en fonction de la pression acoustique que le microphone devra subir
- la **courbe de réponse** du microphone qui définira sa "couleur" sonore

Le tableau qui suit vous donne les choix de microphones les mieux adaptés en fonction des principales prises de son à effectuer.

Source	Dynamique	Statique
Chant, parole	SM58/Beta58/SM57	SM87/Beta87/C535
Grosse caisse	RE20/Beta52/MD421/D112	Beta91/SM91
Caisse claire	SM57/Beta57/M88	C35
Toms	SM57/Beta57/MD421/M88/e604	Beta98
Cymbales, charleston		SE300/SM81/KM184/C451/C414
Guitare	SM57/Beta57/MD421/M88/e609	C35
Guitare acoustique	SM57/Beta57	SM81/SE300/C451/C414/KM184
Basse	RE20/MD421/Beta52	
Cuivres	SM57/Beta57/SM58/MD421/M88/RE20	C535/C414
Percussions	SM57/Beta57/MD421/e604/M88	C535/C414/SE300/C451
Piano		Beta91/SM91/PCC160/SM81/C414/CMC6
Chorale		CMC6/C414/SE300/SM81/MKH416/KM184
Parole, conférence	SM58/Beta58/SM57	C647/C747/C535

ÉNERGIE

PUISSANCE & INTENSITÉ ÉLECTRIQUE EN COURANT ALTERNATIF

$$P_{\text{en (kW)}} \rightarrow \frac{P \text{ (kW)} = U \text{ (V)} \times I \text{ (A)} \times \cos \varphi}{1000} \rightarrow \frac{P \text{ (kW)} = U \text{ (V)} \times I \text{ (A)} \times \cos \varphi \times 1.732}{1000}$$

ALTERNATIF

MONOPHASÉ

TRIPHASÉ

$$P_{\text{EN (KVA)}} \rightarrow \frac{S \text{ (kW)} = U \text{ (V)} \times I \text{ (A)}}{1000} \rightarrow \frac{S \text{ (kW)} = U \text{ (V)} \times I \text{ (A)} \times 1.732}{1000}$$

Le $\cos \varphi$ dépend des machines ou projecteurs raccordés sur l'installation électrique.

Par exemple :

pour une lampe à incandescence $\cos \varphi \approx 1$

pour une lampe à fluorescence $\cos \varphi \approx 0,5$

Avec une tension $U(V) = 400$
 $\cos \varphi = 0,93$ (Préconisation EDF)

Avec une tension $U(V) = 400$
 $\cos \varphi = 0,80$ (Réalité défavorable)

Intensité/ Phase	Puissance Active Total
32 A	21 kW
63 A	41 kW
125 A	81 kW
250 A	161 kW
400 A	258 kW
630 A	406 kW
1000 A	644 kW

Intensité/ Phase	Puissance Active Total
32 A	18 kW
63 A	35 kW
125 A	69 kW
250 A	139 kW
400 A	222 kW
630 A	349 kW
1000 A	554 kW

TARIFICATION EDF

Tarif Bleu 3 à 36 kW

Comptage EDF

Tarif Jaune 36 à 250 kW

Tarif Vert > à 250 kVA

CONVERSION KW <--> KVA

La puissance active s'exprime en **kW** (kiloWatt) tandis que la puissance apparente s'exprime en **kVA** (kiloVolt-Ampère).

La formule de conversion est :

$$P \text{ (kW)} = P \text{ (kVA)} \times \cos \varphi$$

Le tableau ci-dessous, donne la puissance active délivrée par un groupe électrogène en fonction de sa puissance apparente.

**PUISSANCE UTILE DÉLIVRÉE PAR
UN GROUPE ÉLECTROGÈNE EN KW** ($\cos \varphi = 0,8$)

P (kVA)	P (kW)	P (kVA)	P (kW)	P (kVA)	P (kW)
3	2,4	35	28	150	120
4	3,2	40	32	160	128
5	4	45	36	170	136
6	4,8	50	40	180	144
7	5,6	60	48	200	160
8	6,4	70	56	250	200
9	7,2	80	64	300	240
10	8	90	72	350	280
15	12	100	80	400	320
20	16	120	96	500	400
25	20	130	104	600	480
30	24	140	112	1000	800

Exemple :

Pour raccorder 200kW de projecteurs, il faut prévoir un groupe électrogène d'au moins 250kVA, en supposant que les puissances sont correctement équilibrées sur les 3 phases, à pleine puissance (67 kW / phase).

ÉNERGIE

MÉMO TECHNIQUE

Pour 400 volts / tableau d'équivalence pour $0,80 < \cos \varphi < 0,93$

Puissance en kW	9	18	36	72	142	240	400	680
Puissance en kVA	11	22	45	90	180	300	500	860
Ampérage par phase	16	32	63	125	250	400	630	1200
Section câble pour 100 m	5x2,5 ²	5x6 ²	5x16 ²	5x25 ²	5x120 ²	5x185 ²	5x240 ²	10x240 ²

RÉGIME DE NEUTRE ET LIAISON À LA TERRE

Normes en vigueur :

1ère lettre =

Position du point neutre

T signifie "raccord direct à la Terre"

I signifie "Neutre isolé ou impédant"

2ème lettre =

Mode de mise à la Terre

T signifie "raccord direct à la Terre"

N signifie "raccord au Neutre source"

3ème lettre =

Position Neutre & Terre

C signifie "Terre & Neutre confondus"

S signifie "Terre & Neutre séparés"

Exemples :

TT = Neutre du primaire directement à la Terre - Terre séparée du Neutre

TN-S = Neutre & Terre séparés / **TN-C** = Neutre & terre confondus /

IT = Neutre impédant ou isolé de la terre

A retenir :

Intensité admissible par câblage :

Les données suivantes sont une approximation utilisable pour des longueurs < 20 m et de sections < 16 mm².

Cuivre (Cu) = 5 A/mm²

Aluminium (Al) = 3 A/mm²

SÉCTION DU CÂBLE ÉLECTRIQUE PAR RAPPORT À SA LONGUEUR

Les tableaux ci-dessous, donnent la longueur maximale du câble pouvant être utilisé en fonction de la tension du courant et de la puissance à fournir.

COURANT MONOPHASÉ, 220V

P (kW)	I (A)	Séction du câble (mm ²)						Long. maxi. du câble (en m)
		2,5	4	6	10	16	25	
0,5	2,2	165	265	395	-	-	-	
1	4,3	84	135	200	335	530	-	
2	8,7	43	68	100	170	265	430	
3	13	29	45	66	110	180	285	
4	17,5	21	34	49	84	135	210	
5	21,5	-	27	39	68	105	170	
6	26	-	23	32	56	90	140	
7	30	-	-	28	48	76	120	
8	34,5	-	-	-	42	67	105	
9	39	-	-	-	38	60	94	
10	43,5	-	-	-	34	54	84	

(Pour une chute de tension de 3%)

COURANT TRIPHASÉ, 380V

P (kW)	I (A)	Séction du câble (mm ²)						Long. maxi. du câble (en m)
		2,5	4	6	10	16	25	
6	12	135	210	315	525	810	-	
12	24	69	110	160	265	415	640	
18	36	-	-	110	180	280	430	
20	40	-	-	98	160	255	390	
25	50	-	-	-	130	205	315	
30	60	-	-	-	-	170	260	
40	80	-	-	-	-	-	195	
50	100	-	-	-	-	-	160	

(Pour une chute de tension de 3%)

ÉNERGIE

FRÉQUENCE & TENSION PAR PAYS

Pays	Fréquence	Tension
Açores	50Hz	220/380V
Afganistan	50Hz	220/380V
Afrique du Sud	50Hz	220/380V
Algérie	50Hz	220/380V
Allemagne	50Hz	220/380V
Angleterre	50Hz	240/415V
Angola	50Hz	220/380V
Arabie Saoudite	60Hz	127/220V
Argentine	50Hz	220/380V
Australie	50Hz	220/415V
Autriche	50Hz	220/380V
Bahamas	60Hz	120/240V
Bahrain	50Hz	230/400V
Bangladesh	50Hz	230/400V
Barbades	50Hz	110/200V
Belgique	50Hz	220/380V
Benin	50Hz	220/380V
Bermudes	60Hz	115/230V
Birmanie	50Hz	220/240V
Bolivie	50Hz	220/380V
Botswana	50Hz	220/380V
Brésil	60Hz	127/220V
Bulgarie	50Hz	220/380V
Cambodge	50Hz	120/208V
Cameroun	50Hz	220/380V
Canada	60Hz	120/240V
CEI	50Hz	127/220V
Centrafrique (Rép.)	50Hz	220/380V
Chile	50Hz	220/380V
Chine	50Hz	220/380V
Chypre	50Hz	240/415V
Colombie	60Hz	110/220V
Congo	50Hz	220/380V
Corée	60Hz	100/200V
Costa Rica	60Hz	120/240V
Dahomey	50Hz	220/380V
Danemark	50Hz	220/380V

Pays	Fréquence	Tension
Dominicaine (Rép.)	60Hz	110/220V
Egypte	50Hz	220/380V
Espagne	50Hz	220/380V
Etats-Unis	60Hz	115/200V
Ethiopie	50Hz	220/380V
Fidji	50Hz	200/415V
Finlande	50Hz	220/380V
France	50Hz	220/380V
Ghana	50Hz	220/400V
Grèce	50Hz	220/380V
Groenland	50Hz	220/380V
Guatemala	60Hz	120/240V
Guinée	50Hz	220/380V
Haiti	60Hz	110/220V
Haute Volta	50Hz	220/380V
Hollande	50Hz	220/380V
Honduras	60Hz	110/220V
Hong Kong	50Hz	200/346V
Hongrie	50Hz	220/380V
Inde	50Hz	230/400V
Indonésie	50Hz	127/220V
Irak	50Hz	220/380V
Iran	50Hz	220/380V
Irlande	50Hz	220/380V
Islande	50Hz	220/380V
Israël	50Hz	220/400V
Italie	50Hz	220/380V
Jamaïque	50Hz	110/220V
Japon	60Hz	100/200V
Kenya	50Hz	240/415V
Koweït	50Hz	240/415V
Laos	50Hz	220/380V
Liban	50Hz	110/190V
Libye	50Hz	127/220V
Luxembourg	50Hz	220/380V
Malaisie	50Hz	240/415V
Malte	50Hz	240/415V

FRÉQUENCE & TENSION PAR PAYS - SUITE

Pays	Fréquence	Tension
Maroc	50Hz	115/200V
Mexique	60Hz	127/220V
Mozambique	50Hz	220/380V
Népal	50Hz	230/440V
Nicaragua	50Hz	120/240V
Niger	50Hz	220/380V
Nigéria	50Hz	230/415V
Norvège	50Hz	230V
Nouvelle Zélande	50Hz	230/400V
Oman	50Hz	220/440V
Ouganda	50Hz	240/415V
Pakistan	50Hz	230/400V
Panama	50Hz	110/220V
Paraguay	50Hz	220V
Pérou	60Hz	110/220V
Philippines	60Hz	110/220V
Pologne	50Hz	220/380V
Portugal	50Hz	220/380V
Roumanie	50Hz	220/380V
Salvador	60Hz	115/230V
Sénégal	50Hz	110/220V
Sierra Léone	50Hz	220/440V
Somalie	50Hz	220/440V
Soudan	50Hz	240/415V
Sri Lanka	50Hz	230/400V
Suède	50Hz	220/380V
Suisse	50Hz	220/380V
Surinam	60Hz	115/230V
Swaziland	50Hz	230/400V
Syrie	50Hz	115/200V
Tahiti	60Hz	127/220V
Taiwan	60Hz	110/220V
Tanzanie	50Hz	230/400V
Tchèque (Rép.)	50Hz	220/380V
Thaïlande	50Hz	220/380V
Togo	50Hz	220/380V
Tunisie	50Hz	220/380V

Pays	Fréquence	Tension
Turquie	50Hz	220/380V
Uruguay	50Hz	220V
U.S.A.	60Hz	115/200V
Venezuela	60Hz	120/240V
Vietnam	50Hz	220/380V
Zaire	50Hz	220/380V
Zimbabwe	50Hz	220/380V

STRUCTURE

STRUCTURE MONOTUBE Ø50 ASD EX50



Le tableau ci-dessous, donne la charge maximale que l'on peut accrocher sur une **structure EX 50**, en fonction de la longueur, de la répartition de la charge.

TABLEAU DE CHARGES ADMISSIBLES

Condition de flèche (Flèche portée)	Charge maxi admissible	1 m	2 m	3 m	4 m	5 m	6m
1/150	Centrée (kg)	105	50	22	10	5	1
Résistance maximum	Répartie (kg/ml)	210	43,4	12,3	4,7	2	0,8
1/300	Centrée (kg)	110	26	10	4	-	-
Charge d'utilisation	Répartie (kg/ml)	176	21,3	5,7	1,9	0,6	-

STRUCTURE MONOTUBE Ø50 ASD FX50



Le tableau ci-dessous, donne la charge maximale que l'on peut accrocher sur une **structure FX 50**, en fonction de la longueur, de la répartition de la charge.

TABLEAU DE CHARGES ADMISSIBLES

Condition de flèche (Flèche portée)	Charge maxi admissible	1 m	2 m	3 m	4 m	5 m	6m
1/150	Centrée (kg)	148	72	31	15	6	1
Résistance maximum	Répartie (kg/ml)	298	61,2	17,3	6,6	2,8	1,1
1/300	Centrée (kg)	153	37	14	5	-	-
Charge d'utilisation	Répartie (kg/ml)	248	30	8	2,5	0,8	-

Ces données ne sont pas contractuelles et ne sont citées que pour évaluation. Tout projet d'accroche doit faire l'objet, au préalable, d'une étude particulière qui doit être transmise à un bureau de contrôle pour acceptation définitive.

STRUCTURE ÉCHELLE SÉRIE 300 H30L



H30L - CHARGES ADMISSIBLES								
Long.	Charge uniformément répartie Charge au mètre	Flèche	▲ ▼ ▲	Flèche	▲ ▼ ▲	▼▼▼ ▲	▼▼▼▼ ▲	Poids total
	UDL		CPL		TPL	QPL	FPL	
m	kg/m	mm	kg	mm	kg	kg	kg	
1	1718,7	1	1718,7	1	859,4	572,1	429,7	5,0
2	856,9	4	1259,2	3	856,9	569,6	428,4	10,0
3	556,9	8	835,3	6	626,5	417,7	346,7	15,0
4	311,1	14	622,1	11	466,6	311,1	258,2	20,0
5	197,3	22	493,2	18	369,9	246,6	204,7	25,0
6	135,5	32	406,4	26	304,8	203,2	168,7	30,0
7	98,2	44	343,7	35	257,8	171,9	142,6	35,0
8	74,0	57	296,1	46	222,0	148,0	122,9	40,0
9	57,4	72	258,4	58	193,8	129,2	107,3	45,0
10	45,6	89	227,8	71	170,9	113,9	94,6	50,0
11	36,8	108	202,4	86	151,8	101,2	84,0	55,0
12	30,1	128	180,7	103	135,5	90,4	75,0	60,0
13	24,9	150	162,0	120	121,5	81,0	67,2	65,0
14	20,8	174	145,6	140	109,2	72,8	60,4	70,0
15	17,5	200	131,1	160	98,3	65,5	54,4	75,0
16	14,8	228	118,0	182	88,5	59,0	49,0	80,0

**Ces données ne sont pas contractuelles et ne sont citées que pour évaluation.
Tout projet d'accroche doit faire l'objet, au préalable, d'une étude particulière
qui doit être transmise à un bureau de contrôle pour acceptation définitive.**

STRUCTURE

STRUCTURE ÉCHELLE SÉRIE 300 X30L



X30L - CHARGES ADMISSIBLES (STRUCTURE EN ACCROCHE AUX EXTRÉMITÉS)

Longueur	Charge uniformément répartie		Charge sur 1 point central	
	UDL	Flèche	CPL	Flèche
m	kg/m	mm	kg	mm
1	992,2	0	992,2	0
2	339,0	1	339,0	1
3	114,0	2	171,0	2
4	44,0	3	88,0	2
5	20,0	3	50,0	2
6	9,0	3	26,0	2

X30L - CHARGES ADMISSIBLES (STRUCTURE EN ACCROCHE TOUS LES MÈTRES)

Longueur	Charge uniformément répartie		Charge sur 1 point central	
	UDL	Flèche	CPL	Flèche
m	kg/m	mm	kg	mm
4	245,8	17	523,8	13
5	166,5	26	416,3	21
6	114,7	37	344,2	30
7	83,5	51	292,2	41
8	63,2	66	252,9	53
9	49,3	84	222,0	67
10	39,0	100	196,9	83
11	27,8	110	176,2	100
12	20,7	120	158,6	119

Ces données ne sont pas contractuelles et ne sont citées que pour évaluation. Tout projet d'accroche doit faire l'objet, au préalable, d'une étude particulière qui doit être transmise à un bureau de contrôle pour acceptation définitive.

STRUCTURE ÉCHELLE SÉRIE 300 X30L - SUITE



X30L - CHARGES ADMISSIBLES (STRUCTURE EN ACCROCHE TOUS LES 2 MÈTRES)

Longueur m	Charge uniformément répartie		Charge sur 1 point central	
	UDL kg/m	Flèche mm	CPL kg	Flèche mm
4	82,5	5	165,0	4
5	51,7	8	129,3	7
6	35,0	12	105,0	10
7	24,9	16	87,2	13
8	18,4	21	73,5	17
9	13,9	27	62,5	22
10	10,7	33	53,4	27
11	8,3	40	45,7	32
12	6,5	48	39,0	38

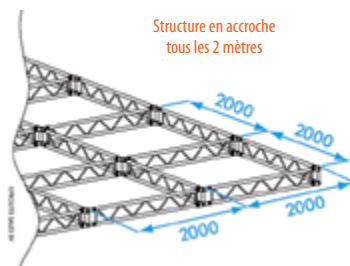
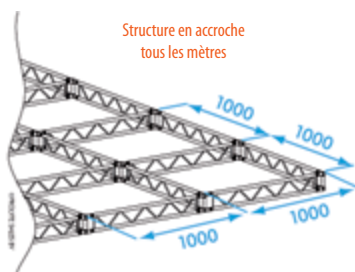

Ces données ne sont pas contractuelles et ne sont citées que pour évaluation. Tout projet d'accroche doit faire l'objet, au préalable, d'une étude particulière qui doit être transmise à un bureau de contrôle pour acceptation définitive.

STRUCTURE

STRUCTURE TRIANGULAIRE SÉRIE 200 E20D



E20D - CHARGES ADMISSIBLES

Long.	Charge uniformément répartie Charge au mètre		Un point central		Répartition sur 2 points (Charge par point)		Répartition sur 3 points (Charge par point)		Répartition sur 4 points (Charge par point)	
	UDL	Flèche	CPL	Flèche	TPL	QPL	FPL			
m	kg/m	mm	kg	mm	kg	kg	kg	kg	Poids total	
1	339,8	1	339,8	1	169,9	113,0	85,0	1,6		
2	169,1	3	225,4	2	169,0	112,2	84,6	3,2		
3	99,3	7	148,9	5	111,7	74,5	61,8	4,8		
4	55,1	12	110,3	10	82,7	55,1	45,8	6,4		
5	34,7	19	86,8	15	65,1	43,4	36,0	8,0		
6	23,6	27	70,9	22	53,1	35,4	29,4	9,6		
7	19,9	37	59,3	29	44,4	29,6	24,6	11,2		
8	12,6	48	50,3	39	37,8	25,2	20,9	12,8		
9	9,6	61	43,2	49	32,4	21,6	17,9	14,4		
10	7,5	75	37,4	60	28,0	18,7	25,5	16,0		
11	5,9	91	32,5	73	24,4	16,2	13,5	17,6		
12	4,7	108	28,2	87	21,2	14,1	11,7	19,2		

**Ces données ne sont pas contractuelles et ne sont citées que pour évaluation.
Tout projet d'accroche doit faire l'objet, au préalable, d'une étude particulière
qui doit être transmise à un bureau de contrôle pour acceptation définitive.**

STRUCTURE CARRÉ SÉRIE 200 E20V



E20V - CHARGES ADMISSIBLES

Long.	Charge uniformément répartie Charge au mètre		Un point central		Répartition sur 2 points (Charge par point)		Répartition sur 3 points (Charge par point)		Répartition sur 4 points (Charge par point)	
	UDL	Flèche	CPL	Flèche	TPL	QPL	FPL			
m	kg/m	mm	kg	mm	kg	kg	kg			Poids total
1	381,8	1	381,8	1	190,9	126,9	95,4			2,1
2	189,8	3	379,7	3	189,8	125,9	94,9			4,2
3	125,9	8	346,4	6	188,8	124,8	94,4			6,3
4	93,9	14	258,0	11	187,7	123,8	93,9			8,4
5	74,7	22	204,5	17	153,4	102,2	84,9			10,5
6	56,2	31	168,5	25	126,4	84,2	69,9			12,6
7	40,7	43	142,5	34	106,8	71,2	59,1			14,7
8	30,7	56	122,7	45	92,0	61,3	50,9			16,8
9	23,8	71	107,1	57	80,3	53,5	44,4			18,9
10	18,9	87	94,4	70	70,8	47,2	39,2			21,0
11	15,2	106	83,8	85	62,8	41,9	34,8			23,1
12	12,5	126	74,8	101	56,1	37,4	31,0			25,2

Ces données ne sont pas contractuelles et ne sont citées que pour évaluation. Tout projet d'accroche doit faire l'objet, au préalable, d'une étude particulière qui doit être transmise à un bureau de contrôle pour acceptation définitive.

STRUCTURE

STRUCTURE TRIANGULAIRE SÉRIE 300 ASD SX290



Le tableau ci-dessous, donne la charge maximale que l'on peut accrocher sur une **structure SX 290**, en fonction de la longueur, de la répartition de la charge et du montage "pointe en haut" ou "pointe en bas" (dans les charges indiquées, le poids propre de la structure est déduit).

TABLEAU DE CHARGES ADMISSIBLES

Montage "pointe en haut"

Condition de flèche (Flèche portée)	Charge maxi admissible	4 m	6 m	8 m	10 m	12 m	14 m	16 m	18 m	20 m
1/100 Résistance maximum	Centrée (kg)	808	522	374	281	175	102	52	14	-
	Répartie (kg/ml)	406	187	101	49	26	15	8	4	2
1/300 Charge d'utilisation	Centrée (kg)	684	283	136	63	18	-	-	-	-
	Répartie (kg/ml)	277	78	30	13	5	2	-	-	-

TABLEAU DE CHARGES ADMISSIBLES

Montage "pointe en bas"

Condition de flèche (Flèche portée)	Charge maxi admissible	4 m	6 m	8 m	10 m	12 m	14 m	16 m	18 m	20 m
1/100 Résistance maximum	Centrée (kg)	394	246	167	116	78	48	24	2	-
	Répartie (kg/ml)	202	87	47	28	18	12	8	4	2
1/300 Charge d'utilisation	Centrée (kg)	394	246	136	63	18	-	-	-	-
	Répartie (kg/ml)	202	78	30	13	5	2	-	-	-

Mode de calcul de la flèche au 1/300 :
Longueur entre 2 points d'accroche (portée) en cm ÷ 300.

Exemple pour une portée de 10 m : $1000 \text{ cm} \div 300 = 3,33 \text{ cm}$ de flèche, pour une charge de $10 \times 13 \text{ kg} = 130 \text{ kg}$.

STRUCTURE CARRÉE SÉRIE 300 ASD SC300



Le tableau ci-dessous, donne la charge maximale que l'on peut accrocher sur une **structure SC300**, en fonction de la longueur, de la répartition de la charge (dans les charges indiquées, le poids propre de la structure est déduit).

TABLEAU DE CHARGES ADMISSIBLES

Condition de flèche (Flèche portée)	Charge maxi admissible	4 m	6 m	8 m	10 m	12 m	14 m	16 m	18 m	20 m
1/100 Résistance maximum	Centrée (kg)	1169	758	546	413	320	250	195	149	109
	Répartie (kg/ml)	350	231	143	89	60	42	31	23	17
1/300 Charge d'utilisation	Centrée (kg)	1169	758	546	329	195	110	50	5	-
	Répartie (kg/ml)	350	231	117	56	30	16	9	4	1

STRUCTURE CARRÉE SÉRIE 400 ASD SC390



Le tableau ci-dessous, donne la charge maximale que l'on peut accrocher sur une **structure SC390**, en fonction de la longueur, de la répartition de la charge (dans les charges indiquées, le poids propre de la structure est déduit).

TABLEAU DE CHARGES ADMISSIBLES

Condition de flèche (Flèche portée)	Charge maxi admissible	4 m	6 m	8 m	10 m	12 m	14 m	16 m	18 m	20 m
1/100 Résistance maximum	Centrée (kg)	1540	1000	720	550	430	340	260	210	150
	Répartie (kg/ml)	390	257	190	119	80	56	41	31	23
1/300 Charge d'utilisation	Centrée (kg)	1540	1000	720	550	430	290	170	100	30
	Répartie (kg/ml)	390	257	190	115	65	38	22	13	7

Ces données ne sont pas contractuelles et ne sont citées que pour évaluation. Tout projet d'accroche doit faire l'objet, au préalable, d'une étude particulière qui doit être transmise à un bureau de contrôle pour acceptation définitive.

STRUCTURE

STRUCTURE CARRÉE SÉRIE 500 ASD SC500



Le tableau ci-dessous, donne la charge maximale que l'on peut accrocher sur une **structure SC 500**, en fonction de la longueur, de la répartition de la charge.

TABLEAU DE CHARGES ADMISSIBLES

Longueur de la poutre entre appuis (M) <i>Correspond à Nbre. module 2,80 + 2 x 1/2 angle de 0,65 m</i>	3,45	6,25	9,05	11,85	14,65	17,45	20,25	23,05
Masse totale uniformément répartie sur la pointe P (kg)	4240	4200	3410	2520	1950	1490	930	540
Déformation au milieu (cm)	3,3	1,5	3,3	5,6	8,4	11,6	13,5	15,4
3 masses ponctuelles P (kg) aux 1/4, 1/2 et 3/4 de la poutre	3x 1430	3x 1310	3x 950	3x 700	3x 540	3x 390	3x 240	3x 140
Déformation au milieu (cm)	0,4	1,7	3,5	5,8	8,8	11,6	13,5	15,4
2 masses ponctuelles P (kg) aux 1/3, 2/3 de la poutre	2x 1910	2x 1650	2x 1260	2x 1010	2x 810	2x 550	2x 340	2x 200
Déformation au milieu (cm)	0,4	1,5	3,3	5,9	9,3	11,6	13,5	15,4
1 masse ponctuelle P (kg) au milieu de la poutre	2860	2510	1870	1400	1080	860	580	340
Déformation au milieu (cm)	0,4	1,4	3,0	5,1	7,7	11,1	13,5	15,4
Masse ponctuelle P = 1500 kg* au bout du porte-à-faux 2,80 m maxi	<i>Les masses maxi autorisées tiennent compte de la limitation de la flèche des poutres à L/150 (L = longueur de la poutre entre appuis)</i>							
Déformation en bout = 1,1 cm	* Sous réserve que l'utilisateur a vérifié au préalable la stabilité au non-basculement de la poutre							

Ces données ne sont pas contractuelles et ne sont citées que pour évaluation. Tout projet d'accroche doit faire l'objet, au préalable, d'une étude particulière qui doit être transmise à un bureau de contrôle pour acceptation définitive.

STRUCTURE TRIANGULAIRE FL STRUCTURE PL500



Charge P uniformément répartie sur une poutre en appuis libres à ses extrémités

Portée L (m)	Charge maxi P (kg/m) pour une flèche maxi de			
	F = 1/100	F = 1/200	F = 1/300	F = 1/400
5,60		710*	710*	660
7,00		565*	450	335
7,50		530*	365	270
8,40		390	255	190
9,00		315	205	150
10,00		225	145	115
11,20		155	100	73
12,00		125	80	57
13,00		95	60	42
14,00	150	75	45	31
15,00	120	59	35	23
16,00	100	46	27	17
16,80	85	38	22	
18,00	65	29	15	
19,00	57	23		
19,60		20		
20,00		18		

* Charge limitée par l'effort tranchant T admissible

Les données résultent de calculs théoriques

Ces données ne sont pas contractuelles et ne sont citées que pour évaluation. Tout projet d'accroche doit faire l'objet, au préalable, d'une étude particulière qui doit être transmise à un bureau de contrôle pour acceptation définitive.

GRUPE
novelty



GLOBAL LOGISTICS
TRUCKING
TRUCKING
TRUCKING
TRUCKING
TRUCKING
TRUCKING

DIVERS

Consommables

268

CONSOMMABLES

Tous ces produits sont disponibles dans notre boutique située dans nos locaux de Longjumeau. Vous y trouverez un large choix de consommables nécessaires à votre prestation (gélamines, lampes, gaffer, barrière, supports vidéo...). En raison de la fluctuation constante du marché, merci de contacter notre service commercial au 01 76 91 90 00 pour être informé sur les prix.

ADHÉSIFS

ADVANCE Barnier	Largeur 10 mm
ADVANCE Tapis de danse	Rouleau de 50 mm x 33 m
MAGTAPE Gaffeur	Noir/blanc/gris, 50 mm x 50 m
MAGTAPE Gaffeur	Noir/blanc/gris, 50 mm x 100 m
ALL COLOR Gaffeur	Couleur fluo, 50 mm x 25 m
ADVANCE Gaffeur Alu	Haute t°, alu std, 50 mm x 25 m
ADVANCE Gaffeur Alu	Haute t°, alu noir, 50 mm x 25 m
Double face	50 mm x 25 m
Rubalise	Rouge et blanche, 50 mm x 100 m

GÉLATINES

GAMCOLOR	Le rouleau (5,00 x 0,61)
ROSCO E-color	Le rouleau (7,62 x 1,22)
ROSCO Supergel	Le rouleau (7,62 x 0,61)
ROSCO Heat Shield	Le rouleau (60 cm x 7,62 m)
ROSCO	Série Supergel, le rouleau (7,62 x 0,61)
ROSCO Cinefoil	Le rouleau (61 cm x 7,62 m / 30 cm x 15,5 m)

GOBOS

Fabrication sur mesure de gobos pour tous types de projecteurs
(Projecteurs asservis CLAY PAKY, MARTIN, ROBE, VARILITE / Découpes / Poursuites...)

LAMPES

PHILIPS	Nous consulter pour les références
GE LIGHTING	Nous consulter pour les références
OSRAM	Nous consulter pour les références

MACHINE À FUMÉE

MARTIN HUILE

Dispersion normale ou lente, bidon de 5 litres

MDG Neutral

Bidon de 4 litres

REEL EFX Liquide DF50

Bidon de 5 litres

LOOK Unique

Pour Unique2, bidon de 2 litres

LOOK VIPER

Bidon de 5 litres

CO2

Pour machines MDG, bouteille de 10 kg

CHAUVET Geyser

Bidon de 5 litres

PILES

LR03

Pile 1,5V, taille AAA

LR06

Pile 1,5V, taille AA

LR14

Pile 1,5V, taille C

LR20

Pile 1,5V, taille D

6LR61

Pile 9V

Pour toute autre demande, nous consulter au **01 76 91 90 00**



CONDITIONS GÉNÉRALES DE LOCATION DE LA SOCIÉTÉ NOVELTY

Article 1 - RÉSERVATION DE MATÉRIEL :

- 1.1. : Toute réservation implique l'adhésion sans réserve à nos conditions générales de location quelles que soient les clauses figurant au sein des bons de commande des clients.
- 1.2. : Toute réservation par téléphone doit être confirmée par mail, dans un délai minimum de 24h avant le début de la location.
- 1.3. : Les réservations ne sont acceptables que dans la limite des stocks disponibles.
- 1.4. : Toute réservation doit être accompagnée d'un acompte de 50% du montant total TTC de la commande.
- 1.5. : Pour toute annulation de réservation, intervenant moins de 48h avant le début de la location, l'acompte déjà versé reste acquis à NOVELTY à titre de dédommagement forfaitaire.
- 1.6. : Le client devra signaler lors de sa réservation si l'utilisation du matériel s'effectue en dehors du territoire Français.

Article 2 - ENLÈVEMENT DU MATÉRIEL :

- 2.1. : L'enlèvement du matériel s'effectue en échange d'un bon de commande pour les sociétés ayant un compte ouvert dans nos livres. Pour les particuliers, une pièce justificative de domicile sera demandée, ainsi que le règlement du montant de la location et le versement d'une caution. Le versement d'une caution sera systématiquement exigé pour les nouveaux clients.
- 2.2. : Le matériel est remis en parfait état de fonctionnement ; celui-ci peut être également contrôlé par le client avant chaque location.
- 2.3. : L'enlèvement s'effectue du lundi au vendredi de 09h00 à 12h00 et de 14h30 à 18h00. Un enlèvement en dehors de ces horaires est possible avec un délai de prévenance de 2 jours minimum et une facturation de 10% de la valeur de la location en sus.

Article 3 - DURÉE DE LOCATION :

- 3.1. : Le matériel est systématiquement accompagné d'un bon de location sur lequel figurent les dates et heures de l'enlèvement et du retour prévu du matériel.
- 3.2. : La durée de location est exprimée en jour et commence du jour du retrait du matériel au jour du retour physique de ce matériel dans nos locaux, dimanches et jours fériés compris, sans tenir compte de l'utilisation ou non du matériel.

Article 4 - RESTITUTION DU MATÉRIEL :

- 4.1. : La restitution du matériel est à la charge du client et doit s'effectuer dans nos locaux aux dates et heures prévues lors de la réservation. Un retour en dehors des horaires d'ouverture du site est possible avec un délai de prévenance de 2 jours minimum et une facturation de 10% de la valeur de la location en sus.

CONDITIONS GÉNÉRALES DE LOCATION DE LA SOCIÉTÉ NOVELTY

- 4.2.: Toute prolongation de location devra être signalée au moins 24h avant le retour initialement prévu et ne pourra se faire qu'après l'accord de NOVELTY. Cette prolongation devra être validée dans les mêmes délais par un nouveau bon de commande qui devra faire l'objet d'une confirmation selon les mêmes conditions que le bon de commande initial.
- 4.3.: Toute restitution effectuée avant la date prévue sera facturée selon les termes de la commande passée initialement.
- 4.4.: Le client sera tenu pour responsable des préjudices subis par NOVELTY et sa clientèle pour retard dans la restitution du matériel.
- 4.5.: Tout matériel retourné hors conditionnement d'origine ou sale, fera l'objet d'une facturation.
- 4.6.: Tout matériel manquant ou détérioré sera facturé sur la base du tarif NOVELTY en vigueur, à savoir le prix public neuf.
- 4.7.: Un délai supplémentaire de 48h est admis pour la restitution de petits matériels et accessoires manquants au retour ; passé ce délai la facture deviendra définitive.
- 4.8.: Les lampes pour l'éclairage et/ou la vidéo-projection, restituées " hors service " seront facturées à hauteur de 70% de leur valeur neuve.
- 4.9.: Aucune contestation ne sera retenue après une location si le client n'a pas testé le matériel à son retour en présence de nos techniciens.

Article 5 - TARIFS :

- 5.1.: Les prix facturés sont ceux du tarif en vigueur au jour de la livraison, NOVELTY se réservant le droit de modifier ses tarifs à tout moment sans préavis. Le taux de TVA appliqué est de 20% sur l'ensemble des services offerts au 1er novembre 2018 ; ce taux est modifiable en fonction de la législation.
- 5.2.: Les devis établis sont valables pour une durée de 30 jours à compter de leur date d'édition.
- 5.3.: Les photos et caractéristiques du catalogue NOVELTY sont non contractuelles.

Article 6 - OUVERTURE DE COMPTE ET RÈGLEMENT :

- 6.1.: NOVELTY, sous l'accord de son service financier, pourra procéder à l'ouverture d'un compte client. Cette demande doit être accompagnée des documents suivants :
- extrait K-Bis de moins de 3 mois
 - RIB ou RIP
- Sauf conditions particulières négociées à l'ouverture du compte, les factures sont payables à l'enlèvement du matériel, ainsi que pour toute commande inférieure ou égale à 750 € TTC.
- 6.2.: Pour les clients en compte, le règlement à terme s'effectue par traite à 45 jours fin de mois, conformément à la loi. Les traites doivent être retournées acceptées sous huit jours.

CONDITIONS GÉNÉRALES DE LOCATION DE LA SOCIÉTÉ NOVELTY

Article 7 - RETARD DE RÈGLEMENT :

7.1. : Le non-paiement d'une traite à son échéance, entraîne l'exigibilité immédiate de la totalité des sommes dues. Toute prorogation d'échéance doit être soumise à l'acceptation de notre service financier. Elles ne seront accordées qu'à titre exceptionnel, et dans tous les cas, moyennant le paiement d'une indemnité forfaitaire de compensation des frais de recouvrement de 40 € (décret du 2/10/2012), et d'intérêts de retard au taux de 1,5% par mois, chaque mois commencé étant considéré indivisible.

Article 8 - CLAUSE DE RÉSERVE DE PROPRIÉTÉ :

8.1. : Le matériel est la propriété de NOVELTY. A ce titre, il est insaisissable par les tiers, et le locataire n'a pas le droit de le céder ou de le sous-louer. Il ne doit apporter aucune modification superficielle ou substantielle au matériel.

ARTICLE 9 - CITATION ET COMMUNICATION :

9.1. : NOVELTY s'autorise à citer et à exploiter, dans ses outils d'information internes comme externes, ainsi que dans tout autre support de communication, la prestation, la location que NOVELTY a effectuée pour le compte de son client.

9.2. : NOVELTY pourra également prendre et utiliser des visuels de l'opération. Si le client exige la confidentialité la plus totale, il devra en informer NOVELTY par écrit avant la date de l'opération.

Article 10 - RESPONSABILITÉS :

10.1. : Le locataire, en qualité de dépositaire, assume l'entière responsabilité du matériel lors de sa prise en charge en nos locaux et jusqu'à sa restitution.

10.2. : Le locataire sera responsable à l'égard des tiers de l'utilisation du matériel et en particulier de l'usage des émetteurs H.F., audio ou vidéo, talkie-walkie, radio, téléphone,..., sans recours contre NOVELTY à quelque titre que ce soit. Il devra se préoccuper d'obtenir les autorisations nécessaires pour l'utilisation des matériels cités plus haut.

10.3. : Toutes les locations de matériel de levage, structure, support, tours, nacelle, échelle et plancher, sans assistance NOVELTY, sont sous l'entière responsabilité du locataire qui devra s'assurer, en respect des conditions de sécurité sur son chantier et des assurances de responsabilité civile.

10.4. : Le locataire s'engage à utiliser le matériel conformément à sa destination et à ne procéder à aucune modification ni réparation du matériel sans accord préalable NOVELTY.

10.5. : En cas de sinistre, le matériel sera facturé au prix du matériel neuf suivant les tarifs en cours, et les frais de remise en état au coût du jour.

CONDITIONS GÉNÉRALES DE LOCATION DE LA SOCIÉTÉ NOVELTY

10.6. : La responsabilité de NOVELTY ne saurait être engagée suite au non fonctionnement ou mauvais fonctionnement des appareils loués liés à l'adjonction de matériels non compatibles ou à une mauvaise utilisation.

Article 11 - ASSURANCE :

- 11.1. : Le matériel loué peut faire l'objet en option, d'une assurance bris de machine générant une prime de 4% du montant de la location avec une franchise forfaitaire de 5000€. En aucun cas cette assurance couvre le matériel contre le vol.
- 11.2. : A défaut de souscrire l'assurance proposée par NOVELTY, le locataire doit assurer le matériel loué pour sa valeur de remplacement à neuf. L'assurance doit en l'espèce notamment couvrir les risques de vol, perte ou détérioration quelles qu'en soient la cause ou la nature.
- 11.3. : Le locataire fait son affaire de tous risques de mise en jeu de sa responsabilité civile, à raison de tout dommage causé par le matériel ou à raison de toute utilisation pendant qu'il est sous sa garde.
- 11.4. : En cas de sinistre, le locataire doit faire parvenir sous 48h une déclaration circonstanciée sur papier à entête, et en cas de vol, l'original de récépissé de déclaration établi par le commissariat de police. Cette déclaration s'effectue par courrier recommandé avec accusé de réception. Le remboursement du matériel à sa valeur neuve de remplacement est exigé en cas de vol.

Article 12 - RGPD :

Vos informations personnelles font l'objet d'un traitement informatisé en vue d'exécuter le contrat, de gérer nos prestations et de respecter l'ensemble de nos obligations légales et réglementaires. Elles pourront aussi être utilisées dans le respect des dispositions légales pour assurer la promotion de nos prestations. Nous mettons en oeuvre les mesures nécessaires en vue d'assurer la sécurité des données. Conformément à la loi Informatique et Libertés du 6 janvier 1978 modifiée et articles 16 et 17 du R.G.P.D vous disposez d'un droit d'accès, de rectification et d'opposition aux données personnelles vous concernant ainsi qu'un droit à la portabilité des données. Ces droits peuvent être exercés auprès du Délégué à la protection des données (DPO sur l'e-mail dédié dpo-rgpd@novelty.fr), ainsi que pour toutes réclamations.

Pour en savoir plus sur le traitement de vos données personnelles vous pouvez consulter notre politique de confidentialité sur le site www.novelty.fr.

Vous disposez enfin d'un droit d'introduire une réclamation auprès de l'autorité de contrôle, la CNIL.

Article 13 - DROIT APPLICABLE ET ATTRIBUTION DE JURIDICTION :

Pour tout différend relatif à l'interprétation et l'exécution des présentes, le tribunal de commerce d'EVRY (1, Rue de la Patinoire – 91000) sera seul compétent.



NOVELTY et sa démarche de Développement Durable

Depuis plusieurs années, Novelty met en place diverses initiatives pour limiter les effets de ses activités sur l'environnement, tout en respectant les principes de la Responsabilité Sociétale des Entreprises (RSE).

Cet engagement se formalise par :

- Son adhésion au Pacte Mondial des Nations Unies, qui promeut 10 principes universels en matière de droits de l'Homme, normes du travail, environnement et lutte contre la corruption.
- L'obtention de labels et certifications reconnus tels que PrestaDD, Ecovadis, le label RFAR (Relations Fournisseur et Achats Responsables) et la norme ISO 20121.
- Son rôle en faveur de la diversité et de l'égalité professionnelle, marqué par son appartenance au SYNPASE et son statut de membre fondateur adhérent du GEIQ RSE.

En visant la conformité avec la norme ISO 20121, Novelty structure son approche autour de trois piliers essentiels :

- Engagements économiques : promouvoir l'éthique, la transparence et l'intégrité dans ses activités.
- Engagements environnementaux : maîtriser les pollutions, optimiser la gestion des déchets et favoriser des achats responsables.
- Engagements sociaux et sociétaux : garantir la santé et la sécurité au travail, encourager le bien-être des collaborateurs, soutenir la formation et l'apprentissage, et valoriser la diversité et l'inclusion.

Parmi les actions concrètes mises en place, Novelty se distingue par :

- Des investissements dans des technologies respectueuses de l'environnement, comme les équipements LED à faible consommation et des vidéoprojecteurs économes.
- Une politique de tri des déchets optimisée, réalisée en collaboration avec des partenaires comme Clikeco.
- L'intégration de véhicules électriques et hybrides dans sa flotte pour réduire son empreinte carbone.

Cette démarche reflète la volonté de Novelty de concilier performance, respect de l'environnement et bien-être collectif, tout en s'affirmant comme un acteur responsable et engagé du secteur audiovisuel.

Pour toutes informations complémentaires :

Alain AUTECHAUD | Secrétaire Général Groupe Novelty

NOVELTY SAS

ZI de la Vigne aux Loups | Rue George Sand | 91160 Longjumeau | Tél : 01 64 54 26 28

RCS Evry B 419 822 408 | Code NAF 9002Z

TVA intra FR 30 419 822 408 -

Capital 5 000 000 €

Crédits photos : N.Donariier | E.Lancelot | S. But | S. Ait | S. Serrus | La Mode en Images | Obo | Eyesight | Auditoire | Bureau Betak | Hopscotch | Agence WMH | Capa Corporate | Cozlen | Musicalarue | Studio Attitude | Comexposium | Vidi Agency | Cultural